

FUNDACIÓ LACETÀNIA

Per al foment de la Formació Professional

MEMÒRIA 2017 - 2018

Composició.....	3
Introducció.....	4
Fundació Lacetània.....	5
Organigrama.....	6
Administració	7
Resum d'activitats de la Fundació.....	8
Informes sobre convenis dels Instituts adherits.....	13
Centre de Formació Pràctica	16
Aportacions econòmiques.....	36
Recull de premsa	38

Exercici 2017 / 2018

Cambra de Comerç i Indústria de Manresa**Institut Lacetània de Manresa****Patronal Metal·lúrgica del Bages**

Ajuntament de Manresa

Consell Comarcal del Bages

Escola Universitària Politècnica de Manresa

Comissions Obreres

Departament d'Ensenyament

Pimec, Petita i mitjana empresa de Catalunya

Fapaes

Centres adherits:

Institut Guillem Catà de Manresa

Institut Llobregat de Sallent

Institut Lluís de Peguera de Manresa

Institut Mig-Món de Súria

Institut Castellet de St Vicenç Castellet

Institut Pius Font i Quer de Manresa

Institut Quercus de Sant Joan de V.

Escola d'Art de Manresa

Institut Gerbert d'Aurillac de Sant Fruitós de Bages

Institut Cal Gravat de Manresa





MEMÒRIA DE LES ACTIVITATS DE LA FUNDACIÓ LACETÀNIA. CURS 2017 - 18

Un cop aprovada pel Patronat de la Fundació, us fem arribar la memòria d'activitats de la Fundació Lacetània corresponent al curs 2017-18, on queden recollits els fets més rellevants d'aquest exercici.

Un exercici que ha estat marcat pel pas endavant fet pel Centre de Formació Pràctica per convertir-se en centre de referència en l'àmbit de la mecanització en CNC. El CFP disposa avui de dos nous centres de mecanitzat de 3 i 5 eixos i un torn amb eines motoritzades i s'ha convertit en el primer centre de formació tècnica de la multinacional Haas a Catalunya i a Espanya.

Gràcies a això, el CFP pot oferir un millor servei a les empreses de dins i fora del territori, tant des del punt de vista de la formació com del suport tècnic.

Destaquem el desplegament del projecte pilot de la formació professional dual. L'objectiu del projecte pilot és el de desplegar la modalitat de contracte de formació i aprenentatge amb formació presencial en entorns d'empresa.

Durant aquest exercici s'han dissenyat els objectius del projecte pilot, els avantatges socials, els avantatges pels centres formatius, per les empreses i pels aprenents, així com buscar el marc normatiu aplicable. En el proper exercici s'iniciaran els contractes de formació i aprenentatge.

La tendència a la recuperació econòmica s'ha fet palesa aquest any en un augment de la demanda d'alumnes en pràctiques per part de les empreses a les borses de treball que la Fundació té als diferents instituts membres.

La gestió dels cursos de formació del professorat a la Catalunya Central, la gestió dels convenis d'FP de la formació als centres de treball dels instituts membres amb les empreses de l'entorn econòmic i empresarial, les reunions de coordinació i promoció de l'FP als diferents instituts i entitats del territori, així com la presentació dels serveis de la Fundació mitjançant el servei d'orientació dels estudis d'FP als centres de secundària de la comarca, la col·laboració amb el programa de reforç escolar PUNTAL que enguany ha arribat a la seva finalització, la col·laboració i participació en la Fira de l'Estudiant, la consolidació del congrés Talent+Empresa amb la seva quarta edició dins dels serveis d'emprenedoria, i la convocatòria, un any més, dels premis Fundació Lacetània, completen el conjunt d'activitats que la nostra institució ha fet al llarg del curs.

Totes aquestes activitats no podrien haver-se dut a terme sense el suport d'institucions, empreses, agents socials i patrons. Des d'aquí, gràcies a tots per la vostra implicació, així com al personal de la Fundació i a moltes altres persones que fan possible que la comarca del Bages disposi d'una entitat clau de connexió entre el món empresarial i l'educatiu.

Gràcies a totes les persones que fan possible continuar endavant amb els objectius de la Fundació.

Pere Casals i Perramon
President de la Fundació Lacetània



Membres fundadors:

- . Cambra de Comerç i Indústria de Manresa
- . Institut Lacetània
- . Patronal Metal·lúrgica del Bages

Institucions i entitats representades al Patronat:

- . Cambra de Comerç i Indústria de Manresa
- . Institut Lacetània
- . Patronal Metal·lúrgica del Bages
- . Escola Universitària Politècnica de Manresa
- . Ajuntament de Manresa
- . Consell Comarcal del Bages
- . Comissions Obreres
- . Instituts de Manresa i comarca
- . Departament d'Ensenyament de la Generalitat de Catalunya
- . Pimec, Petita i mitjana empresa de Catalunya
- . Fapaes
- . Fundació Caixa Manresa

Instituts adherits:

- . Institut Lacetània de Manresa
- . Institut Guillem Catà de Manresa
- . Institut Lluís de Peguera de Manresa
- . Institut Pius Font i Quer de Manresa
- . Institut Mig-Món de Súria
- . Institut Llobregat de Sallent
- . Institut Quercus de Sant Joan de Vilatorrada
- . Institut Castellet de Sant Vicenç de Castellet
- . Escola d'Art de Manresa
- . Institut Gerbert d'Aurillac de Sant Fruitós de Bages
- . Institut Cal Gravat de Manresa



Composició de la Fundació

La Fundació privada Lacetània per al foment de la formació professional està subjecta a la legislació de la Generalitat de Catalunya, Llei 4/2008 de 24 d'abril i ha estat fundada per les entitats següents:

- Cambra de Comerç i Indústria de Manresa
- Institut Lacetània de Manresa
- Patronal Metal·lúrgica del Bages

Seu Social

La Fundació Lacetània té la seva seu social a Manresa, a l'Avda de les Bases de Manresa, 55.

MEMBRES FUNDADORS

Cambra de Comerç i Indústria de Manresa
Institut Lacetània
Patronal Metal·lúrgica del Bages.

COMISSIÓ EXECUTIVA

PATRONAT

President, el President de la Cambra de Comerç i Indústria de Manresa.

Sotspräsident 1r, el Director d' Institut Lacetània

Sotspräsident 2n, el President de la Patronal Metal·lúrgica del Bages

Secretari, el Secretari General de la Cambra de Comerç Ind. Manresa

Sotssecretari, un representant d' Institut Lacetània

Interventor, un representant d' Institut Lacetània

Vocals

Vocals	2 de l' Institut Lacetània (Un és el gerent)
Vocals	3 de la Cambra de Comerç i Indústria de Manresa
Vocal	1 de la Patronal Metal·lúrgica del Bages
	1 de l' Ajuntament de Manresa
	1 del Consell Comarcal del Bages
	1 de l' Escola Universitària Politècnica
	1 Comissions Obreres
Vocal	1 dels Instituts públics de Manresa
Vocal	1 dels Instituts públics de la resta del Bages
	1 del Departament d' Ensenyament
	1 de Pimec Petita i mitjana empresa de Catalunya
	1 de Fapaes

Gerent, un representant de l' Institut Lacetània
Assessor fiscal i comptable, tutor tècnic de l' Institut Lacetània
Directora del CFP, Emma Moreno Puy
Secretaria, tutor tècnic de l' Institut Lacetània
Administratius/ives, tres persones amb contracte laboral
Coordinador de Pràctiques, membre de l'equip directiu de l' Institut Lacetània
Formadors i resta personal, sis persones en contracte laboral

Composició del Patronat de la Fundació Lacetània de l'1 de setembre de 2017 al 31 d'agost de 2018

President	Pere Casals i Perramon
Vicepresident 1r	Francesc Delis Ramos
Vicepresident 2n	Xavier Perramon i Ferran
Secretari	Josep Gràcia i Casamitjana
Sotssecretari	Carme Castel Trullàs
Interventor	Josep Plana Mas
Vocals	F. Xavier Alcàntara Oliva (Gerent)
	Montserrat Sala Casanova
	Eloi Hernandez Mosella
	Joan Antoni López Martínez
	Lluís Vidal Sixto Orozco
	Jordi Brunet Noguera
	Ramon Roig i Camprubí
	Josep Gonzalez Alvarez
	Cristina Cruz Mas
	Llorenç Juanola Foixench
	Jordi Tragant i Mestres de la Torre
	Marc Vidal Castelló

Composició de la Comissió Executiva del Patronat de la Fundació Lacetània de l'1 de setembre de 2017 al 31 d'agost de 2018.

President	Francesc Delis Ramos
Secretari	Carme Castel Trullàs
Gerent	F. Xavier Alcàntara Oliva
Interventor	Josep Plana Mas
Vocals	Jordi Brunet Noguera
	Montserrat Sala Casanova
	Marc Vidal Castelló

Programa Puntal. Caminem Junts

El 29 de maig va tenir lloc a l'institut Lacetània la cloenda del projecte de reforç escolar Puntal.

L'Ajuntament de Manresa, la Fundació Lacetània i, des del curs passat, també el Pla Educatiu d'Entorn de Manresa acullen i donen cobertura al Projecte.

Enguany i amb un equip humà de 18 persones, format per estudiants en pràctiques i voluntaris professionals, s'han pogut atendre 35 alumnes de centres educatius de Manresa: Escola Valldaura, Serra i Hunter, Pare Algué i l'Institut Pius Font i Quer.

El proper curs, l'Ajuntament de Manresa i els responsables del projecte Puntal tenen previst fer una reunió per avaluar la continuïtat del projecte per al curs 2018 – 2019, encara que es preveu la seva finalització.

Emprenedoria.

En la **Setmana de l'Emprenedoria a Manresa** (del 14 al 18 de maig), un grup d'alumnes de CFGS d'ASIX i d'ARI, que participaven conjuntament al Challenge d'INOVAEXPO, es va endur el Premi d'Innovació de la primera edició INOVAEXPO a Manresa i, a més, aquest setembre defensaran el seu Projecte PROTOWORKS a Andorra.

Es tracta d'una APP adreçada als estudiants i al món de l'Estudi. Posteriorment, i dins dels actes de lliurament de Premis **d'Idees Joves de l'Ajuntament de Manresa**, alumnes de CFGS d'ASIX i de Disseny de Fabricació Mecànica guanyaven a diferents categories:

- a) Projecte Run to Win amb una APP adreçada al món dels runners
- b) Projecte Midas sobre serveis de Metrologia al sector del Metall.

Finalment, a l'acte de Cloenda del **IV Congrés de Talent + Empresa al Bages**, novament el projecte Run to Win va ser premiat.

17 Premis Fundació Lacetània 2.017

Obertura de l'acte amb la benvinguda el Sr. Pere Casals, president de la Fundació Lacetània i de la Cambra Oficial de Comerç i Indústria de Manresa.

A continuació el Sr. Jordi Brunet, Coordinador d'FP de l'INS Lacetània de Manresa, anuncia el reconeixement de les empreses col·laboradores d'FCT i d'FP Dual dels centres adherits a la Fundació Lacetània.

Per l'institut Castellet de Sant Vicenç de Castellet:

El Gremi de Constructors de Manresa i Comarca Per la seva col·laboració en el Cicle Formatiu de Grau Mitjà de Construcció

El Gremi de Constructors d'obres de Manresa i Comarca es va fundar l'any 1977 i agrupa una part de les empreses constructores de la Catalunya Central. Actualment té 97 empreses agremiades

Per l'institut Guillem Catà de Manresa:

ALTHAIA de Manresa, per la seva col·laboració als Cicles de Serveis sanitaris i assistencials

BON PREU i esclat, que per motius d'agenda no van poder assistir a l'acte i

Per l'institut Lacetània de Manresa

Accessoris Manresa pel Cicle Formatiu de Grau Mitjà d'Electromecànica de vehicles automòbils

Bon Àrea Agrupa per el Cicle Formatiu de Grau Superior de Mecatrònica Industrial

Per l'institut Mig Món de Súria:

ICL Iberpotash per la seva col·laboració al Cicle Formatiu de Grau Mitjà d'Excavacions i sondatges.

Per l'institut Quercus de Sant Joan de Vilatorrada:

Mecànica Vilanova per la seva col·laboració en els estudis de PFI de Serralleria

Vela Club & Fitness Per la col·laboració al Cicle Formatiu de Grau Superior d'Animació d'activitats físiques i esportives

Seguidament, la Sra. Immaculada Martínez, representant del jurat, llegeix el veredicte dels premis de la 17a edició

BATXILLERAT

Tercer premi: JAUME PRAT (1920-1998) PAGÈS, SOLDAT DE LA GUERRA CIVIL I POETA AUTODIDACTE

Alumne: Anna Torrents Prat

Tutora: Alba Oliveras Rubiralta

Institut: Lluís de Peguera Directora Assumpta Pla

Segon premi: LA INTEL·LIGÈNCIA EMOCIONAL APLICADA A L'ANAGRAMA

Alumne: Clara Virós Martin

Tutora: Lidia Biescas

Institut: CAL GRAVAT Directora Elisa Altimiras

Primer premi: DISSENY I CONSTRUCCIÓ D'UNA FAROLA LED

Alumne: Marc Escolà Alonso

Tutor: Diego Barranco Montoya

Institut: LACETÀNIA

CICLES FORMATIUS DE GRAU MITJÀ

Tercer premi: ASCENSOR

Alumnes: Alex Martínez Berenguer, Jaouad Tahiri Barmou i Eder Rene Cruz Davila

Tutor: Santi Torres Martínez

Institut: LACETÀNIA

Segon premi: ALMA ANIMAL

Alumne: Javier Oviedo Agudo

Tutora: Cristina Vicente Zancas

Institut: ESCOLA D'ART DE MANRESA

Primer premi: AMMALIARE

Alumne: Alba López Madrid

Tutora: Cristina Vicente Zancas

Institut: ESCOLA D'ART DE MANRESA

CICLES FORMATIUS DE GRAU SUPERIOR

Tercer premi: COLEÒPTERS

Alumne: Heidi De la Paz Archilla

Tutores: Lidia Moreno i Alexia Leonart

Institut: ESCOLA D'ART DE MANRESA

Segon premi: AQUILES, PROTESSIS EN 3D AMB PLÀSTICS RECICLATS

Alumne: Roger Pons

Tutor: Xavier Alcántara

Institut: LACETÀNIA

Primer premi: OPEN YOUR BORDERS

Alumna: Carlota Aran Garriga

Tutora: Laia Costa i/o Llorens Planas + Ceci Duarri

Institut: GUILLEM CATÀ Directora Marta Codina (recollirà Bon Preu)

Clou l'acte el Sr. Ramon Bajona, director dels Serveis Territorials a la Catalunya Central del Departament d'Ensenyament de la Generalitat de Catalunya.

Per finalitzar, el Quintet de Vent amb alumnes del Conservatori Municipal de Música, ofereixen tres peces musicals

Projecte Congrés Talent+Empresa

La **Coordinació dels IV Premis Talent + Empresa** del 2018 va realitzar diferents reunions de coordinació i va valorar la proposta d'unificació dels **Premis d'Emprenedoria d'Idees Joves de l'Ajuntament de Manresa** amb els Premis del **Concurs Talent + Empresa** de la Cambra de Comerç de Manresa a la comarca del Bages.

- 12 de febrer, reunió a l'àrea de Formació a Althaia
- 07 de març, reunió als Serveis del CEDEM de l'Ajuntament de Manresa
- 21 de març, reunió a la Cambra de Comerç de Manresa
- 03 de maig, presentació de 29 projectes d'FP, a l'StartUp Day a la sala d'actes d'Althaia
- 10 de maig, presentació dels 16 projectes finalistes (8 de CFGM i 8 de CFGS), a la sala d'actes de la Cambra de Comerç de Manresa
- 15 de maig, realització de l'acte de lliurament de premis del IV Congrés Talent + Empresa

Unificació dels Premis d'Emprenedoria a Manresa i al Bages. Durant el mes d'octubre del 2017, i en dues sessions es van mantenir reunions a la **UManresa i al CEDEM** amb un grup de treball format per professorat, tècnics i coordinadors de les diferents modalitats de premis. S'estava treballant en una proposta per tal d'unificar els Premis d'Emprenedoria d'Idees Joves de Manresa, el Congrés Talent + Empresa del Bages i els Premis d'Innovació, a Manresa i al Bages.

El 15 de maig es va coordinar una **sessió matinal per a l'alumnat de CFGM i de CFGS** al Teatre KURSAAL de Manresa i va ser una jornada amb ponències, experiències i debats sobre innovació, noves tecnologies, aplicacions i xarxes socials aplicades a l'Emprenedoria.

Posteriorment, es va donar lloc a l'acte del lliurament de Premis d'Idees Joves de Manresa i del Congrés Talent + Empresa

Cursos de reciclatge per a professorat

S'han organitzat 9 cursos de reciclatge professional per al professorat, a través del Departament d'Ensenyament, amb 145 assistents

Aromateràpia

Instructors en simulació

Perruqueria masculina

Mindfulness



Primers auxilis
Administració al núvol amb amazon web services
Impressió 3D
IOT II
Qualitat per a tallerade mecànica -5S i SMED

Aquests cursos s'han realitzat al Institut Lacetània i Guillem Catà

Fira de l'estudiant

En l'edició d'enguany, la Fira de l'estudiant es va dur a terme del 9 a 12 d'abril i va tenir lloc al Palau Firal de Manresa.

Els coordinadors d'FP dels instituts Guillem Catà, Quercus i Lacetània van participar activament en l'organització i aquest any la Fundació amb el Centre de Formació Pràctica ha disposat d'un estand on es va estar informant dels diferents CP.

FCT – DUAL

Pel que fa a l'aspecte econòmic es van repetir les aportacions de l'anterior edició.

Visites

S'han realitat un número significatiu de visites a empreses, sobretot per explicar la formació dual.

Igualment, els tutors d'FCT de cada una de les especialitats han realitzat les visites periòdiques per fer el seguiment i tancament de les estades FCT i estades dual.

Cursos dual

En el marc de la formació de tutors d'empresa que tutoritzin estades dual i degut a que des de principis de juny d'enguany ha entrat en vigor l'obligatorietat de que els esmentats tutors tinguin acreditada una formació de 12 hores, de les quals 4 han de ser presencials entre tutor d'empresa i tutor de centre, des del centre s'han organitzat 3 sessions formatives per facilitar als tutors d'empresa la formació presencial.

Les dates en que es van organitzar aquestes jornades van ser el dia 22 de març, 4 d'abril i 5 de juliol.

Entre les tres jornades van assistir un total de 13 empreses i 27 tutors/es.

Comissions de seguiment del dual

Aquest any s'han realitzat per primera vegada al nostre institut les comissions de seguiment de l'estada dual a les empreses.

En concret es va convocar la comissió pel cycle formatiu de GM de Mecanització i la comissió pel cycle formatiu de GS de Mecatrònica.

Les comissions es van dur a terme els dies 14 de febrer i 18 d'abril respectivament.

L'objectiu de les comissions és posar en contacte el Departament d'Ensenyament, l'institut i les empreses per tal de parlar d'aspectes d'interès comú a totes les empreses (horaris, planificació de les activitats, etc) així com aportar propostes de millora i comentar aspectes particulars de les empreses assistents.

Les comissions van contar amb la presència de la coordinadora d'FP de la Catalunya Central, la Sra. Mar Raluy, el director del institut, el Sr. Francesc Delis, el subdirector d'FP del institut, el Sr. Antoni Arnaste, el coordinador d'FP del institut, el Sr. Jordi Brunet així com els tutors respectius de les especialitats convocades, el Sr. Josep Maria Prunés i el Sr. Jordi Morte.

Ambdues comissions van contar amb l'assistència significativa d'empreses, sobretot a la comissió del GFGM de Mecanització. De cara al futur, es continuaran convocant aquestes comissions, potser variant els cicles.

Relació d'empreses homologades

Al llarg d'aquest curs s'han homologat 108 noves empreses. Això significa que o bé no havien acollit mai cap estudiant en pràctiques o bé n'havien acollit i han decidit incorporar estudiants d'especialitats diferents a les que havien acollit anteriorment.

El CF que més empreses ha homologat és el d'Electromecànica de Vehicles automòbils, amb un total de 18.

Pel que fa als convenis de pràctiques d'FCT i d'FP Dual gestionats durant el curs 2017 - 2018 per la Fundació Lacetània, la xifra total és lleugerament inferior a la del curs passat (260 convenis FCT versus 278 de l'any passat).

El curs passat, la facturació total per convenis va reportar uns ingressos de 126.836,82 € mentre que els ingressos d'enguany han estat de 113.480,45 € (10,53% inferior), que revela un lleuger augment percentuals dels convenis sense

donació. Destaca l'existència d'alguns departaments que el percentatge de donacions empresarials via convenis és 0%.

Donacions empresarials

Enguany s'ha incrementat de 220,-€ a 230,-€ la donació de l'empresa a partir del mes de setembre i també la compensació als alumnes que passa de 5,10€ a 5,50€.

CONVENIS DE LA FUNDACIÓ LACETÀNIA CURS 2017-18

	CONVENIS	S/DONACIÓ	
INSTITUT LACETÀNIA			
AG10 GESTIÓ ADMINISTRATIVA	23	5	22%
AGB0 ADMINISTRACIÓ I FINANCES	34	7	21%
EE10 INSTAL·LACIONS ELÈCTRIQUES AUTOMÀTIQUES	14	4	29%
EE30 INSTAL·LACIONS TELECOMUNICACIONS	7	7	100%
EEB0 AUTOMÀTICA I ROBÒTICA INDUSTRIAL	14	3	21%
IM10 INSTAL·LACIONS I MANTEN. DE CONDUCCIÓ DE LÍNIES	21	1	5%
EOB0 PROJECTES D'EDIFICACIÓ	4	3	75%
FM20 MECANITZACIÓ	9	3	33%
FMB0 PROGRAMACIÓ DE LA PRO. EN FABRICACIÓ MECÀNICA	5	0	0%
FMC0 DISSENY EN FABRICACIÓ MECÀNICA	21	3	14%
IC10 SISTEMES MICROINFORMÀTICS I XARXES	30	25	83%
ICA0 ADMINISTRACIÓ DE SISTEMES INFORMÀTICS EN XARXA	18	14	78%
ICCO DESENVOLUPAMENT D'APLICACIONS WEB	5	5	100%
IMCO MECATRÒNICA INDUSTRIAL	1	1	100%
EEO0 INSTAL·LACIONS I MANTENIMENT ELECTROMECÀNIC	4	0	0%
TM10 ELECTROMECÀNICA DE VEHICLES AUTOMÒBILS	30	27	90%
	240	108	45%
INSTITUT GUILLEM CATÀ			
COMERÇ	0		
GESTIÓ DE VENDES I ESPAIS COMERCIALS	7	0	
PERRUQUERIA	13	0	
FUSTERIA I MOBLE	0		
LABORATORI DIAGNÒSTIC CLÍNIC	0		
TOTAL	20		
INSTITUT QUERCUS			
INST. FRED I CALOR	0		
PREVENCIÓ DE RISCOS LABORALS	0		
TOTAL FCT	260		
INSTITUT LACETANIA			
BATXILLERAT	16	15	
PFI FIAP	9	9	
MECANITZACIÓ - DUAL- BECA SALARI	10	9	
MECANITZACIÓ - DUAL- CONTRACTE	0	0	
INSTAL·LACIONS DE TELECOMUNICACIÓ	3	3	
MANTENIMENT ELECTROMECÀNIC	4		
MECATRONICA - DUAL- BECA SALARI	6	6	
MECATRONICA - DUAL- CONTRACTE	4	0	
ERASMUS	16	14	

Aquests gràfics ens mostren diferents indicadors dels quals podem interpretar: Que la facturació anual dels convenis ha baixat a nivells inferiors del curs 2012-2013.

Que el nombre de convenis fets ha augmentat, per tant, la tendència del últims tres cursos es a l'alça.

Que el nombre de convenis sense donació també és a l'alça

En conclusió, la tendència es que es fan un major nombre de convenis i un menor ingrés de beca.

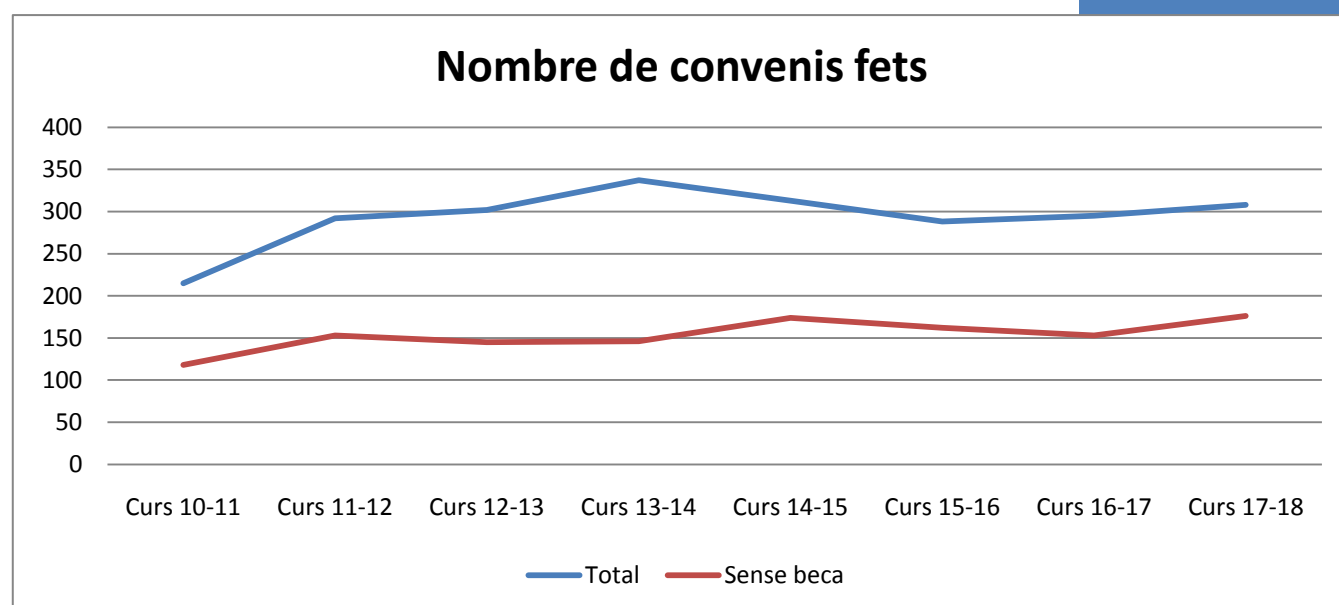
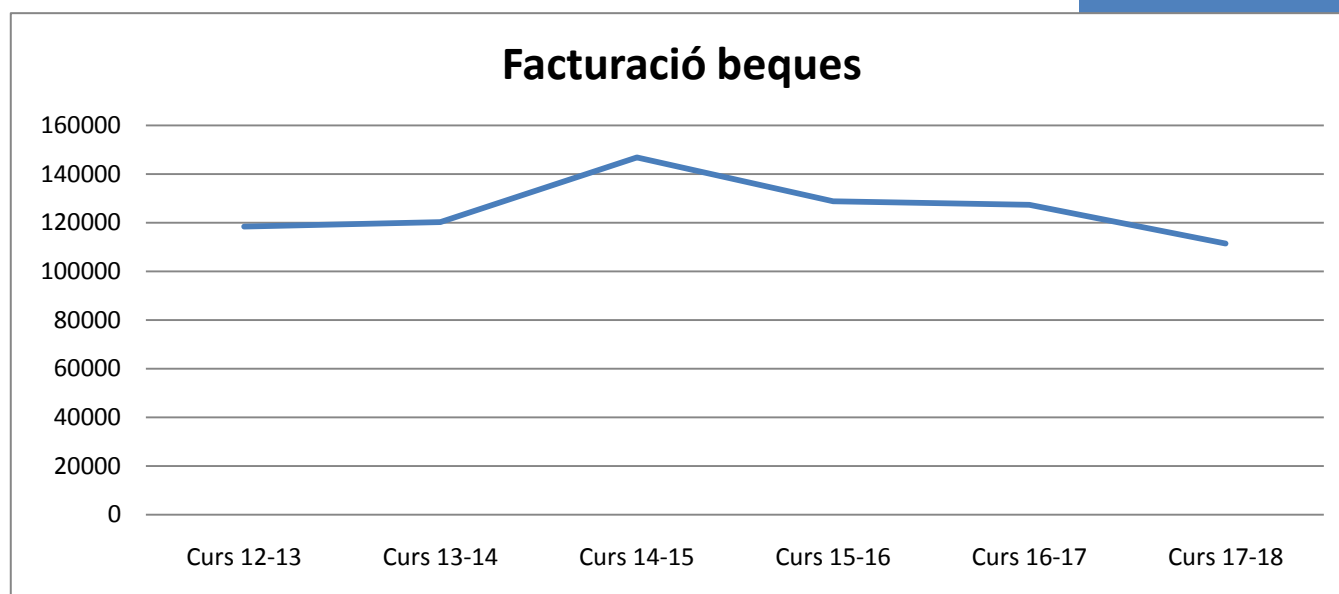

La **Fundació Lacetània**, titular del Centre de Formació Pràctica **CFP**, va néixer l'any 1990 de les voluntats de:

- ✓ La **Cambra de Comerç i Indústria de Manresa**,
- ✓ La Patronal Metal·lúrgica del Bages, avui **Patronal Metal·lúrgica de la Catalunya Central**
- ✓ **l'Institut Lacetània de Manresa**

Fruït d'harmonitzar els criteris de gestió de les pràctiques dels alumnes a les empreses i d'enfortir les relacions entre els centres d'FP de la comarca amb el món empresarial.

A mitjans del 2001, sorgeix el **CFP**, de la voluntat d'un conjunt d'institucions i d'empreses per tal dotar a la comarca del Bages d'un centre de formació pràctica per al sector del metall.

El consens entre el sector públic i el sector privat va permetre que actualment el CFP sigui una realitat i un centre de referència de la formació.

L'objectiu inicial del **Centre de Formació Pràctica**, és el de donar suport a la formació contínua i al reciclatge dels treballadors del sector del metall i de la indústria en general, obtenint així:

- Treballadors més qualificats.
- Millor competitivitat de les empreses.



Els **membres promotors** del Centre de Formació Pràctica són els següents:

AJUNTAMENT DE MANRESA
CAMBRA DE COMERÇ DE MANRESA
FUNDACIÓ LACETÀNIA

PATRONAL METAL·LÚRGICA DE LA
CATALUNYA CENTRAL
PIMEC - PETITA I MITJANA EMPRESA DE
CATALUNYA

Les **institucions i empreses col·laboradores** del Centre de Formació Pràctica són les següents:

AFM, SA
AUTOMOVILES UTILITARIOS, SA
COL·LEGI D'ENGINYERS TÈCNICS
INDUSTRIALS DE MANRESA
CONSTRUCCIONES MECANICAS
SOLPEY, SL
DAYCO EUROPE AUTOMOTIVE, SL
DESEURAS, SA
DISSENY, ESTUDI I MECANITZAC., SL
ENGRANAJES ESPECIALES, SA
PAVER FONTIME, SL
FUNDERIA CONDALS, SA
GEAR SOLUTIONS ES, SL
GESTAMP
GETSA, CB
HELION TOOLS, SL
INOXFORMA, SL
INOXTOP, SA

MAPRO SISTEMAS DE ENSAYO, SA
MAQUINÀRIA AGRÍCOLA SOLÀ, SL
MAQUINARIA PARA EL PULIDO
AUTOMÁTICO, SA
MASATS, SA
MATRIBAGES, SL
MAXION WHEELS ESPAÑA, SL
MECANICA VILARÓ, SL
OLIVA TORRAS, SA
PIRELLI NEUMÀTICOS, SA
PRODUCTOS METÁLICOS DEL BAGES,
SL
SINDICATS DEL BAGES (CCOO)
TALLERES RATERA, SA
TECNIACERO, SA
TEKNIA MANRESA, SL
RIUS CLAPERS, SA
VILARDELL PURTI, SA





Les **persones** que han estat treballant en el Centre de Formació Pràctica durant aquest període són:

- **Direcció:** Emma Moreno Puy
- **Àrea de Formació i serveis complementaris:** Ramon Fernández Hierro, Xavier Martínez Fitó, Marcel Masnou Andrés, Víctor Orrit Moncunill, Jordi Cuello Garcia.
- **Àrea de Mecanització:** Xavier Martínez Fitó, Víctor Orrit Moncunill, Juan Juárez Cervilla
- **Àrea de Disseny i Metrologia:** Marcel Masnou Andrés, Jordi Cuello Garcia.
- **Administració:** Patricia Linares Hidalgo i Eva Cuadrado

Els **membres de la comissió executiva** són:

- Ajuntament de Manresa: Cristina Cruz
- Cambra de Comerç de Manresa: Pere Casals
- Fundació Lacetània: F. Xavier Alcántara
- Patronal Metal·lúrgica del Bages: Xavier Perramon (president) i Sergi Gonfaus (TEKNIA MANRESA, SL)
- PIMEC- Catalunya Central: Jordi González
- UPC Manresa: Marc Soler
- Comissions Obreres: Lluís Vidal Sixto
- Assessors: Sebastià Catllà i Vicenç Mauri
- Centre de Formació Pràctica: Emma Moreno
- Empreses:
 - INOXFORMA, SL: Jordi Serra
 - MAQUINARIA PARA EL PULIDO AUTOMÁTICO, SA: Josep Pujol
 - INOXTOP, SA Laura Macià
 - CETIM Angel Vilarasau

El CFP ofereix formació especialitzada i qualificada en:

- ✓ Formació contínua o de reciclatge.
- ✓ Formació ocupacional.
- ✓ Formació específica.

Relacionada amb les àrees de:

- ✓ Creació de producte.
- ✓ Fabricació mecànica.
- ✓ Automatització i Indústria 4.0
- ✓ Metrologia, verificació i control.
- ✓ Manteniment industrial.
- ✓ Soldadura
- ✓ Productivitat industrial i
- ✓ Excel·lència operativa

Preparem professionals per a treballar al sector industrial

Millorem la formació de professionals en actiu

Formem persones a l'atur i que puguin reorientar la seva carrera

Fem formació a mida per a les empreses

Col·laboració amb **QRM** Institut per impartir programes de formació de:

- ✓ Quick Response Manufacturing
- ✓ Lean Manufacturing
- ✓ 5S
- ✓ Smed
- ✓ Programa líders
- ✓ Gestió de projectes



El Centre de Formació Pràctica disposa de 1.000m², distribuïts en diferents **espais**

- ✓ Disseny,
- ✓ Mecanització - CNC
- ✓ Automatització i Control
- ✓ Verificació industrial
- ✓ Aules

Les instal·lacions del Centre de Formació Pràctica queden dividides de la següent manera:



- Centre de mecanitzat de 5 eixos MORISEIKI. Amb CNC FANUC.
- Centre de mecanitzat 2 i 1/2 eixos KONDIA. Amb CNC FAGOR 8055.
- Centre de mecanitzat 5 eixos DECKEL MAHO. Amb control HEIDENHAIN.
- Centre de mecanitzat de 5 eixos HAAS. Amb CNC HAAS.
- Torn HAAS. Amb CNC HAAS.
- Centre de mecanitzat 3 eixos DART CNC. Amb CNC FANUC.
- Torn PINACHO. Amb CNC FANUC.
- Simuladors de CNC FAGOR, FANUC, HEIDENHAIN i HAAS.
- Robot MOTOMAN.
- Plegadora AXIMAQ.
- Punxonadora FINPOWER.
- Electroerosió per penetració. ONA. (Cedida a l'Institut Lacetània)
- Bancs hidràulica. FESTO.
- Cèl·lules flexibles FESTO.
- Tridimensional MITUTOYO
- Màquina enginyeria inversa. CYCLONE.
- Braç tridimensional portàtil. ROMER ABSLOTUE ARM (Institut Lacetània)
- Llicències de CAD/CAM/CAE: CATIA, SOLIDWORKS, WORK NC, AUTOCAD, INVENTOR, MASTERCAM, TEBIS, TOPSOLID, EDGE CAM, FIKUS, etc...

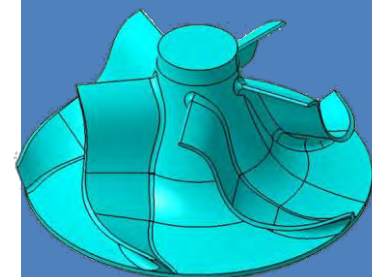



El 2016 esdevenim centre **HTEC** de la multinacional nord-americana HAAS el primer centre a Catalunya i a Espanya d'aquestes característiques.

Disposem:

- ✓ Centre de mecanitzat de 5 eixos UMC-750
- ✓ Torn CNC ST10Y
- ✓ 8 simuladors CNC per a la formació dels estudiants.

El centre HTEC promou intercanvis d'alumnes i professors, eines i software, material formatiu, beques, etc.



L'activitat industrial està immersa en una etapa de transició, passant d'una organització tradicional a un tipus d'organització molt més flexible.

En aquest marc, el capital humà esdevé un factor essencial per a la competitivitat i s'ha convertit en un factor clau de la cadena productiva.

Les modificacions contínues del perfil del treballador i els canvis tecnològics, s'han d'abordar des de diverses instàncies per tal de disposar de la força laboral adequada per respondre als reptes que constantment apareixen.

Per això, hem decidit ser nosaltres qui ens desplaçem a l'empresa amb els nostres equipaments, per facilitar la formació dels equips de humans de l'empresa, i aportar els coneixements necessaris per gestionar i realitzar amb èxit la seva tasca, en un entorn cada vegada més exigent.

Ens desplaçem a l'empresa per que aquesta rebi una formació a mida a les seves necessitats.



DUAL

S'engega el programa pilot **DUAL** amb un conveni de col·laboració entre la fundació BANKIA i la Fundació Lacetània per desenvolupar la Formació DUAL en certificats de professionalitat.

Mitjançant contractes de formació i aprenentatge en modalitat de formació compartida entre el Centre de Formació i les empreses, amb caràcter experimental, en el marc de conveni de col·laboració entre el Servei d'Ocupació de Catalunya SOC i la Fundació Bankia per a la Formació DUAL per tal d'impulsar i desenvolupar diversos projectes de formació professionalitzadora i treball.

El projecte pilot consistirà en l'experimentació del desenvolupament d'accions formatives inherents a Contractes per a la Formació i l'Aprenentatge (CFA), que seran objecte d'un seguiment molt acurat per part de les entitats de formació implicades i del SOC amb la finalitat de poder avaluar els resultats i construir un sistema estable que fomenti i faciliti la realització de CFA de forma generalitzada.

Serà executat en les següents fases:

Fase 1

- Diagnòstic, difusió del projecte i preparació de la prova pilot

Fase 2

- Inici de l'activitat formativa i acreditació de la formació

Fase 3

- Avaluació del projecte pilot i proposta de model.

L'arribada de la Indústria 4.0 o les tecnologies de les denominades Fàbriques del Futur ens canviarà la forma de dissenyar i fabricar, ja que ens permetrà personalitzar millor el producte i també evolucionar-lo més ràpidament.

En aquesta evolució tecnològica tant disruptiva dels recursos industrials caldrà reciclar una gran part de la nostra força de treball en automatismes, robòtica, fabricació additiva i també com poder aprofitar el gran potencial la intel·ligència artificial, i l'Internet de les coses (IoT).

Davant d'aquest gran repte també volen tornar a ser capdavanters, i per això estem desenvolupant un Laboratori de Indústria 4.0 per a la Formació a fi d'ajudar a les empreses a seguir sent competitives en l'arribada de 4^a revolució industrial.



Assessorament en tecnologies de:

- ✓ Fabricació mecànica
- ✓ Disseny
- ✓ Metrologia
- ✓ Prototipatge.

Serveis d'inserció laboral per l'estudiant i cerca de tècnics per a l'empresa

Vincular les demandes de les empreses amb els perfils dels alumnes que s'estan formant al CFP.

Divulgació tecnològica

Relació amb la UPC de Manresa:

- ✓ Formació en Disseny i CNC pels enginyers.
- ✓ Formula Student: Dynamics UPC Manresa

Relació amb la UPC de Terrassa:

- ✓ Formula Student: UPC Eco Racing
- ✓ Relació amb la Unitat de Suport a la Integració de la FP.
- ✓ Col·laboració amb el CTM - Centre Tecnològic de Manresa



Col·laboració i cooperació amb l'EPSEM de la UPC:

- ✓ Crèdits de lliure elecció i assignatures optatives de la UPC de Manresa.
- ✓ Espai UPC - CFP: Equipament compartit.
- ✓ Col·laboració en assessorament tècnic en projectes específics.

Col·laboració i cooperació amb l'Institut Lacetània i amb l'antic FP.cat:

- ✓ Unitats formatives del CFGS de Disseny de Fabricació Mecànica
- ✓ Validació i reconeixement de la formació a través de l'experiència laboral.

Col·laboració amb Eurecat-CTM:

- ✓ Formació per al personal tècnic de laboratori.
- ✓ Anàlisi de geometries de motlles del programa CATIA.

Projectes per empreses

SECTOR AUTOMOCIÓ

Mecanització de:

- ✓ Peces úniques
- ✓ Peces geometries complexes

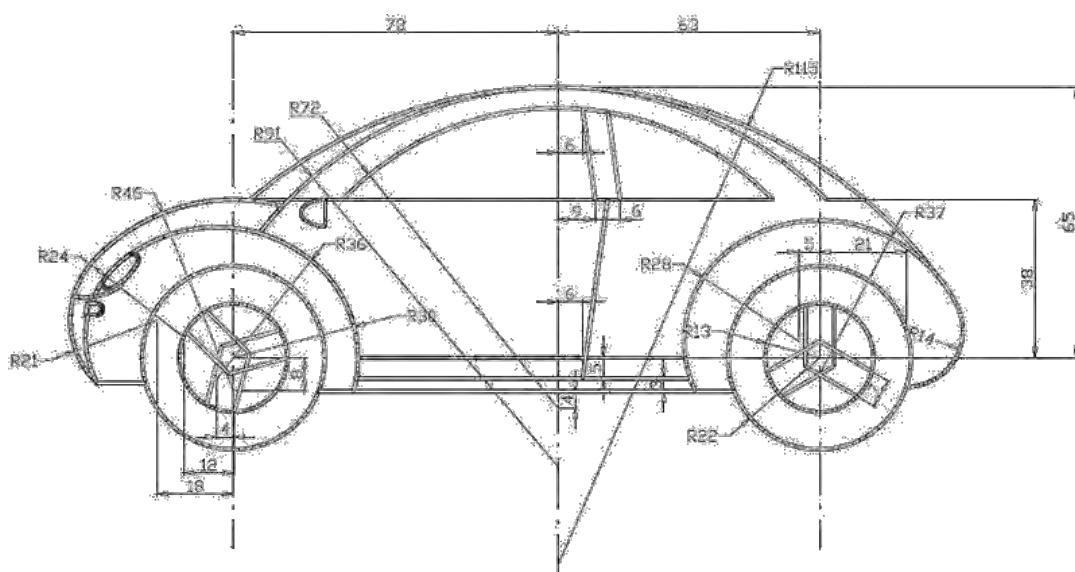

Evolució del nombre de cursos. Curs 2001/2002 – 2017/2018.

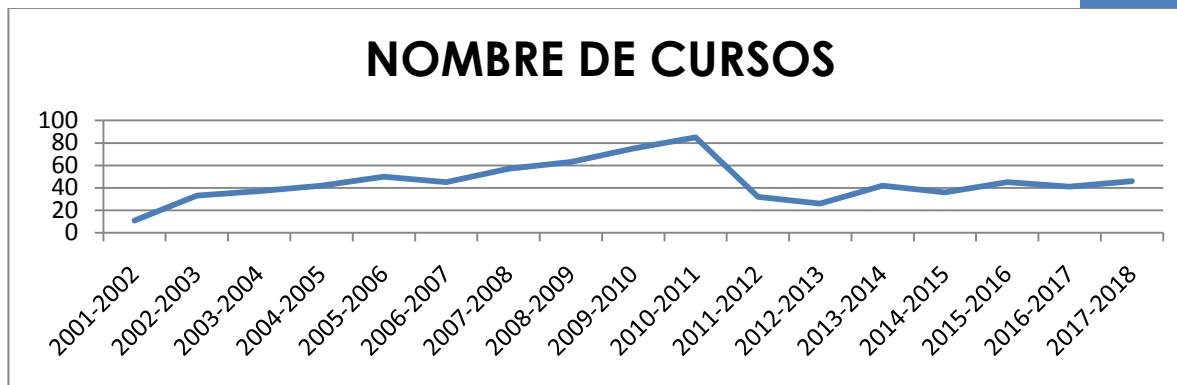

Evolució del nombre d'hores. Curs 2001/2002 – 2017/2018.

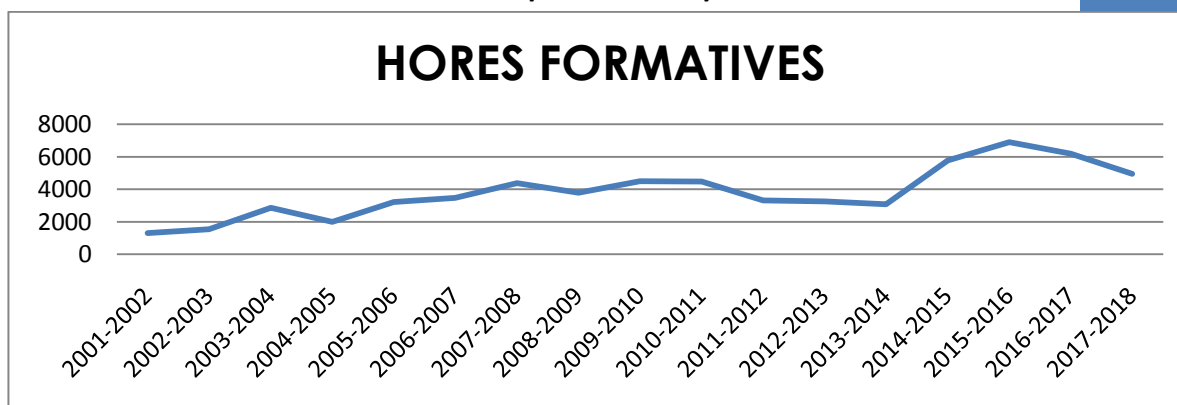

Evolució del nombre d'alumnes. Curs 2001/2002 – 2017/2018.

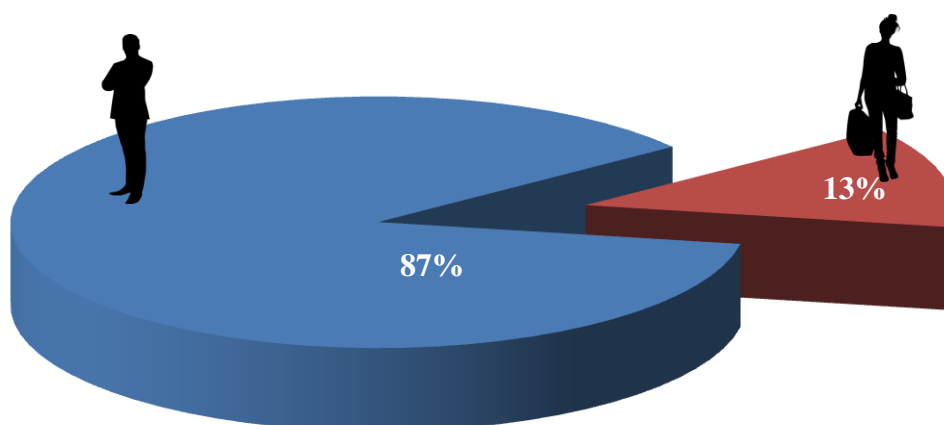
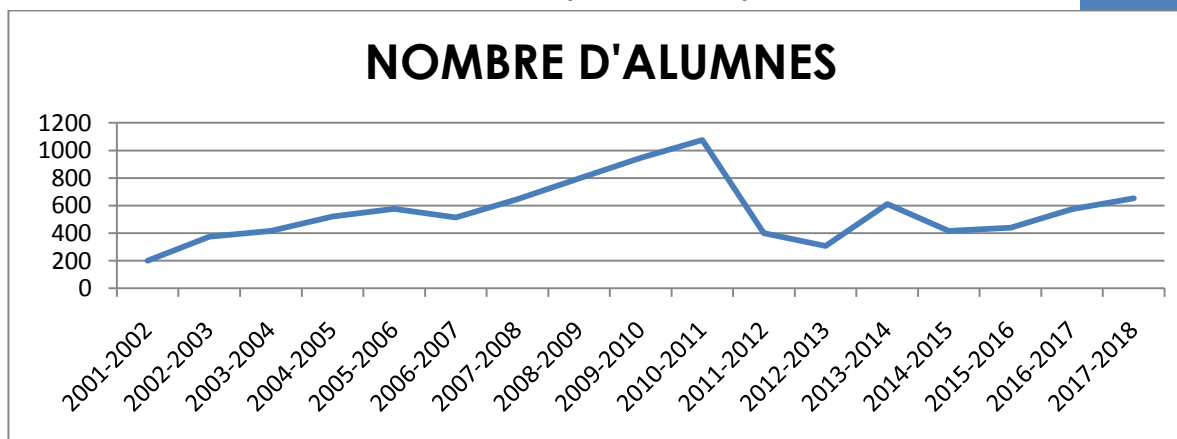

CENTRE DE FORMACIÓ
PRÀCTICA

FUNDACIÓ LACETÀNIA

Denominació	Durada	Inici Curs	Final Curs	Alumnes
SOLDADURA TIG	90	04-set-17	28-set-17	17
CATIA V5	90	04-set-17	22-set-17	7
AUTOMATS PROGRAMABLES 2	60	13-set-17	22-nov-17	18
FABRICACIÓ ASSISTIDA PER ORDINADOR	60	15-set-17	22-des-17	16
INTERPRETACIÓ DE PLANOLS	20	19-set-17	24-oct-17	22
TECNOLOGIA DE MATRIUS I ESTAMPACIÓ	60	20-set-17	29-nov-17	20
WORK NC	40	25-set-17	28-set-17	6
IMPLANTACIÓ SMED	30	25-set-17	29-set-17	22
MINDFULNESS	30	02-oct-17	23-nov-17	19
CNC HAAS	125	16-oct-17	20-nov-17	10
SOLDADURA NIVELL BASIC	155	06-nov-17	21-nov-17	18
INTERPRETACIÓ DE PLANOLS	20	07-nov-17	30-nov-17	18
PROGRAMACIÓ FRESADORA CNC HAAS-NIVELL I	20	20-nov-17	30-nov-17	4
AGILE PROJECT MANAGEMENT	20	21-nov-17	19-des-17	13
PROGRAMACIÓ TORN CNC HAAS. N. I.	20	11-des-17	21-des-17	7
MECANITZACIÓ PER ARRENCAMENT DE FERRITJA	630	12-des-17	04-maig-18	18
AUTOMATS PROGRAMABLES I	40	08-gen-18	05-gen-18	6
MUNTATGE I POSTA EN MARXA DE MAQ. I BENS D'EQUIP	730	22-gen-18	06-jul-18	18
MECANITZACIÓ PER ARRENCAMENT DE FERRITJA	630	12-feb-18	29-juny-18	15
INTERPRETACIÓ DE PLANOLS	20	14-feb-18	14-març-18	14
CAD-CAM AMB MASTERCAM 5 EIXOS I 3+2 EIXOS. N.II.	40	19-feb-18	16-abr-18	17
CNC FRESADOR	40	22-feb-18	12-abr-18	11
AUTOCAD 2D I 3D	60	23-feb-18	11-maig-18	12
SIMBOLOGIA DE LA SOLDADURA	4	26-feb-18	26-feb-18	13
ELECTRICITAT PER MECÀNICS	15	05-març-18	20-març-18	6
ELECTRICITAT INDUSTRIAL	60	07-març-18	06-juny-18	15
ROBOTICA	60	07-març-18	28-maig-18	17
ANGLÈS	75	15-març-18	25-set-18	15
ANGLÈS	75	19-març-18	26-set-18	16
LIDERS DE PRODUCCIÓ	48	03-abr-18	05-juny-18	15
DISSENY INDUSTRIAL AMB CATIA	60	04-abr-18	23-maig-18	17
TREBALL EN EQUIP	30	04-abr-18	04-maig-18	16
PNEUMÀTICA BÀSICA I	60	10-abr-18	28-juny-18	13
SOLDADURA TIG	40	10-abr-18	18-maig-18	16
AUTODESK INVENTOR I	60	13-abr-18	08-juny-18	17
TORN CNC FANUC I FRESADORA HEIDENHAIN	60	03-maig-18	12-jul-18	20
SOLDADURA	54	07-maig-18	01-juny-18	3
MECANITZACIÓ PER ARRENCAMENT DE FERRITJA	630	07-maig-18	10-oct-18	18
C5 PRL OPERARIS DE MEC PER ARRENCAMENT DE FERRITJA	20	15-maig-18	05-juny-18	15
PRL C9 OPERARIS DE MUNTATGE, CANVI DE FORMAT	20	17-maig-18	07-juny-18	19
COMPTABILITAT INFORMATITZADA A3CON	40	17-maig-18	19-jul-18	17
INTERPRETACIÓ DE PLANOLS	60	04-juny-18	01-oct-18	14
CNC (JABIL)	16	08-juny-18	06-jul-18	4
PRL C4 OPERARIS EN TREBALLS DE SOLDADURA I OXITALL	20	26-juny-18	10-jul-18	14
CNC PLANXA	400	25-juny-18	13-nov-18	12
SOLDADURA BÀSICA	12	10-jul-18	31-jul-18	14



SUPORT TÈCNIC A LES EMPRESES



- Assessorament en CAD/CAM/CAE.
- Diagnòstic del sistema de mecanitzat i propostes de millora.
- Oferim les nostres instal·lacions i equipament com a banc de proves en processos innovadors, en fabricacions especials o en realització de prototips.
- Donem suport en el llançament de nous productes tecnològics.
- Oferim la realització de digitalitzacions (enginyeria inversa).
- Oferim la realització de verificacions amb màquina de mesura tridimensional.
- Borsa de treball: A través de les pràctiques dels alumnes dels cursos ocupacionals o els alumnes aturats de la formació contínua intentem lligar les demandes de les empreses amb els perfils dels nostres alumnes.

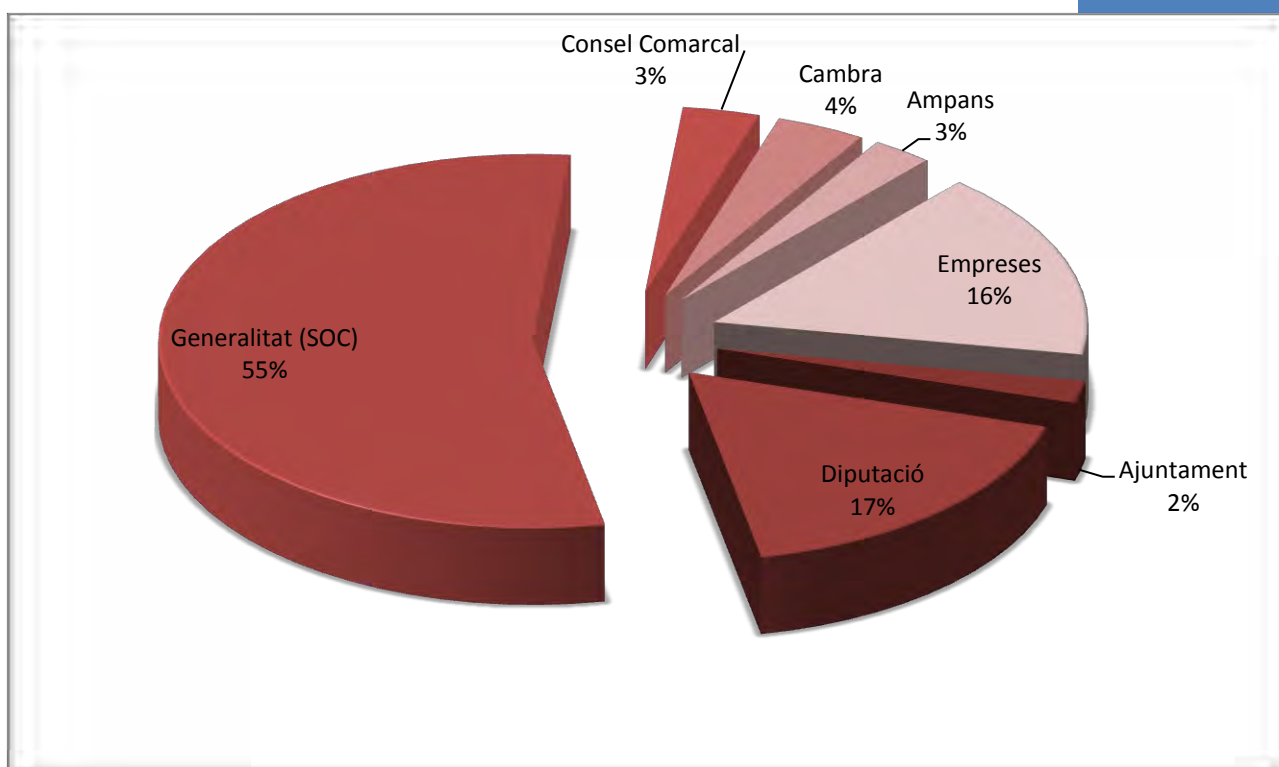
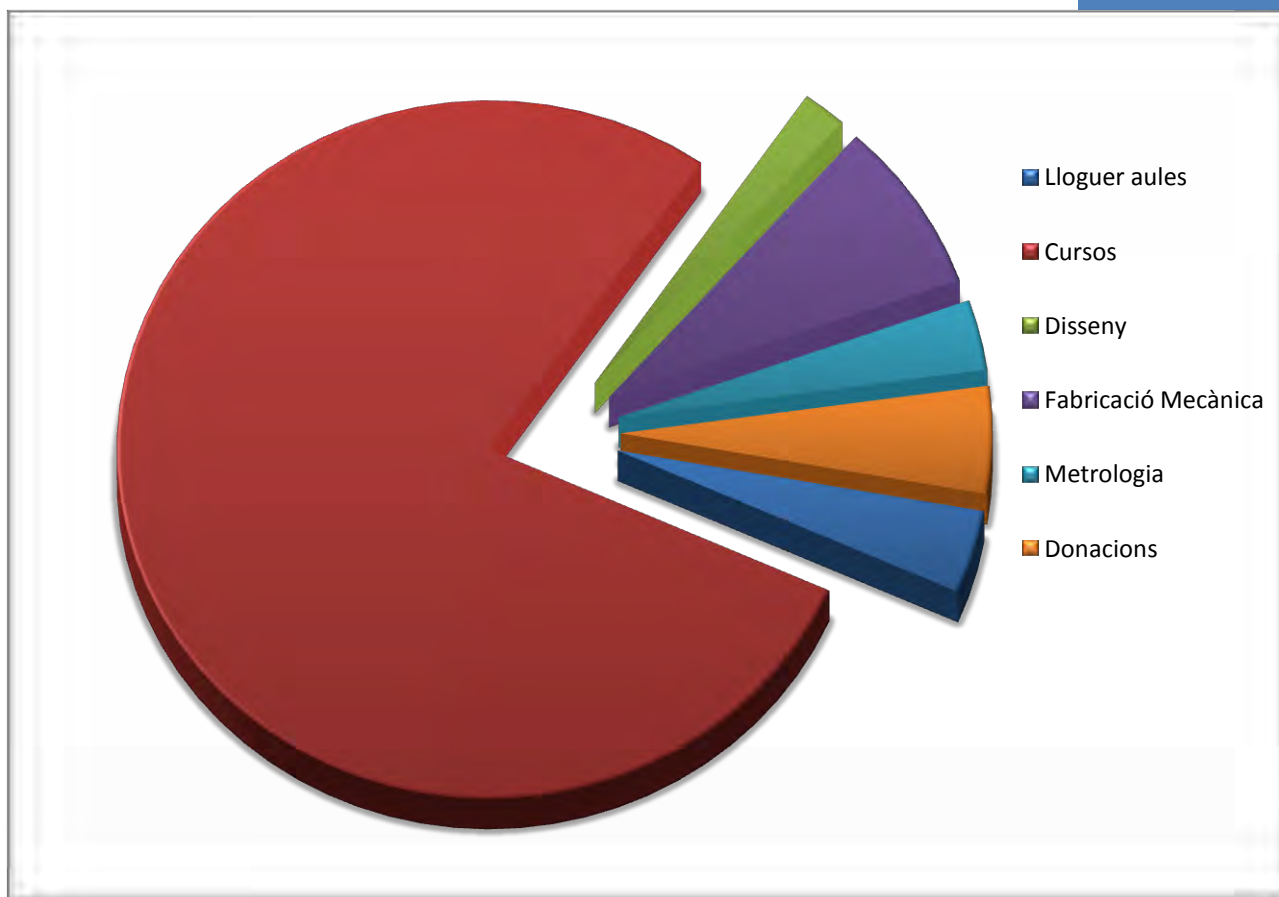

La consellera d'ensenyament, Meritxell Ruiz, va inaugurar el passat 22 de setembre el nou centre HTEC, ubicat a les instal·lacions del Centre de Formació Pràctica i especialitzat en la formació de professionals de la fabricació mecànica.



Es tracta d'una important aposta per ampliar el seu camp d'actuació, dotant-se de maquinària d'última generació, amb una inversió de més de 200.000 euros, i amb la voluntat d'esdevenir un referent per al conjunt del sector industrial català. El centre HTEC està vinculat a la multinacional nord-americana HAAS, fabricant de màquines eina CNC i líder al seu sector.

El CFP es converteix d'aquesta manera en l'únic centre HTEC de Catalunya i el segon a tot l'estat espanyol.

El CFP i el CTM-EURECAT col·laboraran impartint formació especialitzada.

D'aquesta manera es podrà donar una resposta més ben adaptada a les necessitats formatives del territori, impulsant la competitivitat i la innovació de les empreses.



Seminari de divulgació: la Formació Professional a Europa en el marc del programa MICA d'intercanvi europeu d'estudiants d'FP que es va fer a l'Institut Lacetània i al Centre de Formació Pràctica.

Jornada de demostració d'una nova eina informàtica adreçada als sectors de l'automoció i l'aeronàutica.



Es tracta de **Part-Xplore**, un programari visualitzador CAD en 3 dimensions, desenvolupat per l'empresa Vero Software.



Part- Xplore és una eina que permet construir prototips virtuals, conjunts o maquetes en 3D a partir de fitxers de diferents programes. Es tracta d'un recurs que permet als professionals guanyar temps i efectivitat.

Jornada a la seu de FESTO de Barcelona en motiu dels fonaments de la indústria 4.0, també hi van ser presents KUKA de robòtica

5na. Jornada 10x10 Càpsules d'Innovació Social a l'auditori del CosmoCaixa de Barcelona, on es van presentar els 10 millors projectes. Entre d'ells, el projecte Ocupació al Bages Industrial.



Aquesta jornada està promoguda cada any per l'empresa d'acció social Sumar amb el suport del Departament de Treball, Afers Socials i Famílies, la Taula d'entitats del Tercer Sector Social de Catalunya, la Diputació de Girona i l'Obra Social "la Caixa", per donar visibilitat a diferents projectes d'innovació en l'àmbit dels serveis socials. La

missió del Consorci d'Acció Social de Catalunya és impulsar *Noves Idees que Funcionin* en l'àmbit dels serveis socials.



Amb la celebració d'aquesta jornada es pretenia impulsar la reflexió per repensar i millorar els serveis socials.

Les entitats públiques cerquen posar en marxa accions per la millora de l'ocupació adreçades a persones joves i d'altres col·lectius amb dificultats d'inserció laboral, apostant per la millora de l'ocupació amb un enfocament i una manera de treballar, diferent:

- Apropant-se a les empreses, fomentant la col·laboració públicoprivada.
- Apostant per la innovació social, i la retenció del talent, i la formació la qualificació de persones.
- Introduint noves eines de gestió i instruments que han ajudat al èxit del projecte.

Segona edició del **Programa Líders**, una proposta per potenciar el lideratge dels encarregats de producció d'empreses industrials.

El programa està clarament enfocat a impulsar una figura clau dins de qualsevol empresa del sector industrial.

Professionalitzar i millorar les capacitats de lideratge dels professionals que s'encarreguen de coordinar els processos de producció en tallers i petites empreses industrials.



El curs es va adreçar tant a encarregats com a caps de fàbrica i en els seus continguts es treballa la part operativa i la part tàctica de la professió, donant una visió de conjunt molt valuosa per desenvolupar aquests dos llocs de treball.

L'objectiu d'aquest curs és que aquests professionals aprenguin a gestionar equips i a liderar i responsabilitzar-se de la seva àrea de treball. Al llarg de les sessions, tots els alumnes hauran elaborat un pla de treball per a la seva àrea que presentaran a la direcció de la seva empresa.

El Centre de Formació Pràctica ha mecanitzat una de les peces del vehicle que representa Bèlgica a les competicions internacionals Formula Student, un circuit de curses de fórmula1 per a estudiants d'enginyeria.



Es tracta d'una peça del pedal de fre del vehicle, un suport que proporciona connexió entre el pedal de fre i el monocasc i que fa que la rotació del pedal de fre sigui possible.

L'encàrrec ha arribat a través de la multinacional **Haas**, amb qui ens vam

associar a finals del 2016 i que té la seva seu europea a Bèlgica.

Amb les inicials "IN" de innovació, internacionalització, integració de sistemes i intel·ligència productiva, **BIEMH** ajuda a la indústria a situar-se en primera línia de la Indústria 4.0.

BE IN, BIEMH La fira ha celebrat la seva edició número 30 amb una proposta comercial molt ambiciosa, marcada pels nous models de negoci i la redefinició de productes i processos.

30 BIEMH
YOU MAKE IT BIG

Empreses internacionals líders en maquinaria, automatització de processos, eines i components, també software per a la fabricació han mostrat una oferta tecnològica sense precedents.

Segona jornada dedicada a la Indústria 4.0, aquest cop a la Seu de FESTO a Alemanya.



En aquesta sessió es va poder visitar l'escola Carl Benz, on ja s'està aplicant a la formació.

Finalització del programa de divulgació: la Formació Professional a Europa en el marc del programa MICA d'intercanvi europeu d'estudiants de Formació Professional.

Aquest període s'ha viatjat a Portugal, República Txeca i Finlàndia.

Visites a diferents empreses per conèixer d'aprop els sistemes de treball.

Empresa: Oliva Torras i Ausa



Ha estat aprovada la sol·licitud d'homologació com a centre per impartir la formació preventiva obligatòria de 20 hores per els cursos: PRL per Operaris de Mecanització per arrencament de Ferritja i PRL per Operaris de premuntatge, muntatge, canvi de format i ensamblatge

S'engega el programa pilot DUAL amb un conveni de col·laboració entre la fundació BANKIA i la Fundació Lacetània per desenvolupar el programa pilot de Formació DUAL en certificats de professionalitat mitjançant contractes de formació i aprenentatge en modalitat de formació compartida entre el centre de formació i les empreses

DUAL
DUAL

Beques alumnes

IES GUILLEM CATÀ	6.091,-
IES QUERCUS	0
IES LLOBREGAT	0
IES LLUÍS DE PEGUERA	0
IES LACETÀNIA	46.878,96
IES PIUS FONT I QUER	0
ESCOLA D'ART DE MANRESA	0
IES CASTELLET	0

TOTAL	52.969,96
--------------	------------------

Subvencions als
instituts adherits

IES LACETÀNIA
Cursos de reciclatge
Explotació

IES GUILLEM CATÀ
Cursos de reciclatge
Explotació

IES QUERCUS
Cursos de reciclatge
Explotació

IES LLOBREGAT
Explotació

IES LLUÍS DE PEGUERA
Explotació

IES PIUS FONT I QUER
Capitalització convenis
Aportació al capital

IES CASTELLET
Capitalització convenis
Aportació al capital

ESCOLA D'ART DE MANRESA
Capitalització convenis
Aportació al capital

APORTACIONS ECONÒMIQUES REBUDES

Les aportacions econòmiques compromeses per les diferents institucions, que s'aplicaran al finançament dels projectes de modernització presentats pels Instituts Quercus, Guillem Catà, Lacetània, Llobregat.

Cambra de Comerç i Indústria de Manresa	0
Patronal Metal·lúrgica del Bages	915,22
Comissions Obreres	465,37
Consell Comarcal del Bages	1.845,95
Ajuntament de Manresa	1.845,95
UPC	0
Pimec	0
Fapaes	465,37

RESULTATS DE L'EXERCICI

El resultat de l'exercici comptable de la Fundació del període que va des de l' 1 de setembre del 2017 al 31 d'agost del 2018 ha estat de -15.030,31 Euros.

RECUILL DE PREMISA

El CFP programa catorze cursos per aquesta tardor

El centre programa una àmplia oferta formativa per a professionals o persones que vulguin treballar al sector industrial i del metall

L'oferta formativa del Centre de Formació Pràctica per aquesta tardor inclou un total de 14 cursos que sumen més de 600 hores de formació. Entre aquests, n'hi ha de totalment subvencionats adreçats a persones que busquen feina, i d'altres d'especialització i reciclatge per a professionals en actiu. L'oferta del CFP és la més completa del territori per al sector industrial i, molt especialment, per a empreses del metall.

Els primers cursos en començar són un d'autòmats programables, el dia 13 de setembre, un de tecnologia de matrius i estampació, el dia 18, i un d'interpretació de plànols, el dia 19. Tots aquests cursos són subvencionats. D'altra banda, el dia 25 començarà un curs de CNC Haas de 125 hores també subvencionat. Aquest curs forma part de l'oferta del CFP com a centre HTEC de Haas gràcies a l'aliança que el centre manté amb aquesta multinacional nordamericana i que l'han convertit en l'únic centre a Catalunya en oferir aquest tipus de formació.

La resta de cursos s'iniciaran al llarg dels mesos d'octubre i novembre i abracen àrees diverses com el disseny industrial, la soldadura, la gestió de projectes, la implantació de tècniques per a la millora dels processos i la qualitat a les indústries. Alguns d'aquests cursos s'ofereixen de manera personalitzada per a les empreses que ho demanin, el que permet ajustar dies i horaris segons la disponibilitat dels alumnes.

Per a més informació i inscripcions, es pot trucar al CFP al telèfon 93 875 72 79 o bé enviar un correu electrònic cfp@cfp.cat.

SOCIETAT

14 cursos i 600 hores de formació, a la programació del CFP

Redacció
Manresa

■ L'oferta formativa del Centre de Formació Pràctica (CFP) per a aquesta tardor inclou un total de 14 cursos que sumen més de 600 hores de formació. Entre aquests cursos, n'hi ha de totalment subvencionats a dreçats a persones que busquen feina, i d'altres d'especialització i reciclatge per a professionals en actiu. L'oferta del CFP és la més completa del territori per al sector industrial i, molt especialment, per a empreses del metall. Els primers cursos de començar són un d'automàtics programables, el dia 13 de setembre, un de tecnologia de matrius i estampació, el dia 18, i un d'interpretació de plànols, el dia 19. Tots aquests cursos són subvencionats. D'altra banda, el dia 25 començarà un curs de CNC Haas de 125 hores també subvencionat. Aquest curs forma part de l'oferta del CFP com a centre HTEC de Haas, gràcies a l'aliança que el centre manté amb aquesta multinacional nord-americana i que l'han convertit en l'únic centre a



Centre de Formació Pràctica

Catalunya a oferir aquest tipus de formació. La resta de cursos s'iniciaran al llarg dels mesos d'octubre i novembre i inclouen diverses àrees, com el disseny industrial, la soldadura, la gestió de projectes, la implantació de tècniques per a la millora dels processos i la qualitat a les indústries. Alguns d'aquests cursos s'ofereixen de manera personalitzada per a les empreses que ho demanin, cosa que permet ajustar dies i horaris segons la disponibilitat dels alumnes. Per a més informació i inscripcions, es pot trucar al CFP al telèfon 93 875 72 79, o bé enviar un correu electrònic a cfp@cfp.cat. ■

Manresa acollirà el XX Congrés de Metges i Biòlegs

■ En el marc de la Universitat Catalana d'Estiu de Prada de Conflent del passat mes d'agost, es va presentar el XX Congrés de Metges i Biòlegs de Llengua Catalana, que organitzat en la Fundació Alsina Bofill del l'Institut d'Estudis Catalans i la Fundació Althaia i que se celebrarà a Manresa els dies 20 i 21 d'octubre. La presentació va comptar amb la participació d'Àngel S Mach, president de la Societat Andorrana de Ciències com a representant de la Fundació Alsina Bofill, i el doctor Ignasi Carrasco, director assistencial de la Fundació Althaia. Durant l'acte es va fer un repàs històric dels congressos, es va presentar el programa del XX Congrés i es van plantejar els reptes de futur que caldrà discutir i aprovar a Manresa. L'objectiu de la Fundació Universitat Catalana d'Estiu és ser un punt de trobada arrelat al territori dels Països Catalans, capdavantier, innovador, emprenedor, atent al desenvolupament de la societat del coneixement, que vetlli per la promoció i pel coneixement de les llengües catalanes i occitanes. ■

El Bages concentra el 72 % de la superfície cremada aquest estiu

Redacció
Manresa

■ Aquest estiu s'han comptabilitzat un total de 221 incendis a la demarcació de Barcelona, 187 dels quals s'han produït dins del horari del Pla d'informació i vigilància contra incendis forestals que impulsa la Diputació de Barcelona. En total, la superfície afectada ha estat de 768 hectàrees, molt per sobre de la mitjana dels darrers anys (463 hectàrees). Entre les onze comarques de la demarcació, la més afectada ha estat el Bages, ja que concentra el 72 % de la superfície cremada. Tot i aquestes xifres, el vicepresident primer de la Diputació de Barcelona, Dionís Guiteras, va destacar que aquesta "no ha estat una campanya tan catastròfica com d'altres, ja que no hem tingut grans incendis forestals". Del total d'incendis que hi ha hagut, només vuit han superat les deu hectàrees. Els tres més importants de l'estiu han estat els d'Artés (363,1 ha), Manresa (104,9 ha) i Avinyó (72,8 ha), tots al Bages. El vicepresident primer de la Diputació de Barcelo-

na va dir que "és important" ajudar econòmicament els propietaris i donar-los recursos, però considera que per més recursos que doni l'Administració "no es fa tota la tasca que caldria", i, per això, veu essencial que les administracions s'impliquin en el futur dels boscos perquè malgrat que molts són de propietat privada, el seu gaudi és públic. També ho creu Just Serra, president de l'Associació de Propietaris Forestals de la Gavarresa-Moianès, que enguany han estat molt afectats pels incendis del Bages. Alguns dels focs que han tingut lloc aquest estiu a la comarca del Bages han estat provocats. Defet, els Mossos van detenir un home, veí d'Artés, com a presumpte autor de dos focs que van aver-hi al municipi d'Artés al mes d'agost. La policia, però, no descarta que hi hagi hagut altres focs provocats. Preguntat per aquest fet, Guiteras ha dit que les causes s'estan investigant, però ha apuntat que "tants incendis en una zona tan petita i sense haver-hi tempestes ni llamps sembla que l'activitat humana a la presència humana hi és present. ■

Salud

PUBLICIRREPORTAJE

UNOS 10 MILLONES DE AFECTADOS SOLO EN ESPAÑA

EL COLON IRRITABLE: un problema muy extendido

Muchas personas sufren de colon irritable en los países industrializados. Tan solo en España existen unos 10 millones de afectados. Algunos de los afectados tienen estreñimiento o diarrea. Otros tienen flatulencias, hinchazones o calambres abdominales. Sin embargo, existen remedios eficaces.

Muchos afectados en los países occidentales

En los países industrializados, el colon irritable es uno de los trastornos digestivos más comunes. Cada vez son más los científicos que están convencidos de que la causa de las molestias que se manifiestan con el colon irritable podría ser una barrera intestinal dañada, por la que podrían pasar sustancias nocivas y agentes patógenos hasta la pared intestinal. Esto puede causar los síntomas típicos del colon irritable, como lo son el estreñi-

miento, la diarrea o las flatulencias. Sin embargo, en la actualidad existen remedios eficaces: como Kijimea Colon Irritable (producto sanitario, disponible sin receta en las farmacias).

Una bifidobacteria exclusiva puede ayudar

Buscando una terapia eficaz contra el colon irritable, los científicos descubrieron que la cepa de bifidobacterias (B. bifidum MIMB675), exclusiva en el mundo y contenida en Kijimea Colon Irritable, se deposita directamente en la pared intestinal. Metafóricamente, Kijimea Colon Irritable se pega a la pared intestinal como una tirita. Nuestros expertos lo llaman el "efecto tirita". En un estudio clínico se demostró que el malestar intestinal de los afectados disminuyó de forma significativa. Durante el estudio, algunos pacientes incluso notifi-

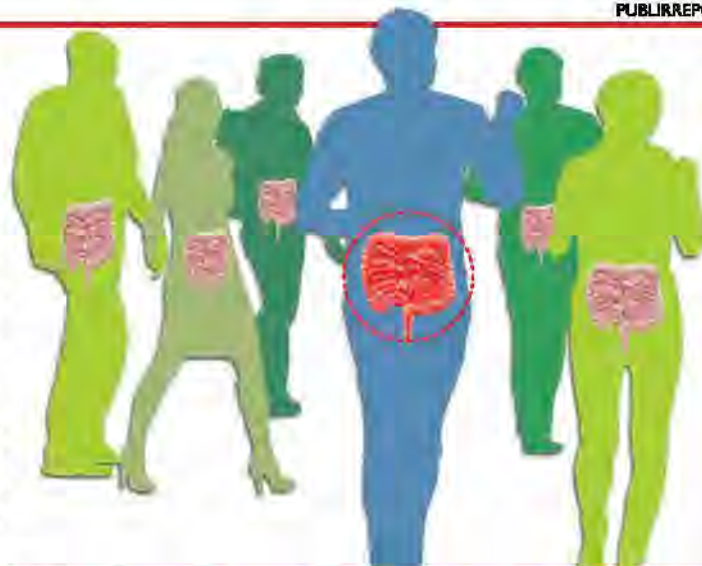

10 millones de españoles sufren de colon irritable

caron que los síntomas del colon irritable desaparecieron. Aún hay más: los científicos descubrieron que la calidad de vida de los afectados mejoró significativamente.

NOTA: Kijimea Colon Irritable es un producto sanitario nuevo en el mercado español y puede obtenerse en farmacias. En caso de que no esté disponible, su farmacia puede obtener Kijimea Colon Irritable rápidamente para usted.

Para su farmacia:
Kijimea Colon Irritable
(811N 438034-4396010)



Kijimea Colon Irritable cumple con la normativa vigente sobre los productos sanitarios. Se vende en primer lugar a través de la farmacia.

<p>R7</p> <p>Marcadors</p>	<p>100</p> <p>ELS LLOCS DE TREBALL CREATS PER LIDL ENGUANY</p>	<p>1,1%</p> <p>BAIXEN LES VENDES EN GRANS SUPERFÍCIES</p>	<p>Tesla</p> <p>INALUGURA BOTIGA FÍSICA A L'HOSPITALET</p>
	<p>La cadena alemanya Lidl ha invertit més de 13 milions d'euros a les quatre botigues que ha obert aquest any a Catalunya, en les quals ha creat prop de 100 llocs de treball, segons informa l'empresa.</p>	<p>Les vendes a les grans superfícies van baixar l'1,1% a Catalunya el juliol respecte al mateix mes de l'any passat, malgrat que els set primers mesos de l'any havien augmentat el 0,4%.</p>	<p>Tesla, el fabricant nord-americà d'automòbils elèctrics de luxe, inaugurarà el pròxim 19 de setembre la seva primera botiga física a Espanya, que estarà ubicada a l'Hospitalet de Llobregat.</p>

LES HIPOTEQUES ALS TRIBUNALS ▶ Catalunya i Euskadi són els territoris que acumulen més afectats per la comercialització d'hipoteques referenciades a l'índex IRPH, considerat abusiu i nul per jutjats de tot l'estat

Admesa a tràmit la primera demanda col·lectiva contra BBVA per l'IRPH

▶ Un jutjat de Bilbao atén la reclamació d'un grup d'afectats que inclou hipoteques d'entitats com Caixa Manresa

ACN BARCELONA

El jutjat mercantil número 2 de Bilbao va admetre a tràmit la demanda col·lectiva interposada per l'entitat Asuifin, Associació d'Usuaris Financers, contra el banc BBVA per la comercialització d'hipoteques referenciades a l'índex IRPH.

La reclamació, que va disposar de l'assessorament jurídic de Col·lectiu Ronda, s'interposa en representació de més de 200 afectats i inclou, a més de les hipoteques de BBVA, les comercialitzades per les antigues Caixa Catalunya, Caixa Manlleu, Caixa Terrassa, Caixa Sabadell, Caixa Tarragona, Banca Catalana i Caixa Manresa (desapareguda el 2010), entitats totes elles absorbides per BBVA.

Aquesta és la segona demanda d'aquest tipus presentada a l'Estat espanyol després de la interposada per la mateixa Asuifin el 6 de febrer en representació de més de 250 clients de CaixaBank.

Segons informa el Col·lectiu Ronda, Catalunya i Euskadi són els territoris que acumulen més afectats per la comercialització d'hipoteques referenciades a l'índex IRPH. L'entitat afirma que entre mig milió i un milió d'hipoteques subscrietes a Espanya utilitzen aquest índex, «que de forma reiterada i cada vegada més habitual ha estat considerat abusiu i, per tant, nul per jutjats d'instància de tot l'Estat i diferents audiències provincials».

Els advocats del col·lectiu indiquen que la contractació d'aquest



Oficina del BBVA del passeig de la Pau de Berga

tipus de préstecs hipotecaris va ser fruit, «en la pràctica totalitat dels casos», dels consells i les recomanacions d'entitats com BBVA, «una de les més actives» en la comercialització d'aquesta mena de productes. Tant BBVA com altres entitats bancàries «van presentar» l'IRPH com un índex «més estable i menys subjecte a possibles fluctuacions» que l'euríbor. L'any 2013 l'IRPH era 3,3 punts superior a l'euríbor; el 2014, 2,6 punts més elevat; i el 2016, amb l'euríbor situat en va-

lors negatius, 1,96 punts més amunt.

La demanda, a més, recull el fet que l'any 2013 les autoritats europees van obligar el govern espanyol a derogar els antics IRPH-Caixa i IRPH-Bancs perquè van considerar que es tractava d'índexs susceptibles de manipulació per part de les mateixes entitats i que es van comercialitzar «amb evident falta de transparència».

Com a resultat d'aquest requeriment, l'únic dels IRPH que es va mantenir vigent va ser l'anomenat IRPH-Entitats, que «es va imposar

de forma unilateral i sense negociació prèvia» a la immensa majoria d'hipoteques referenciades fins aquell moment a alguns dels altres IRPH derogats per imposició de la Unió Europea.

D'aquesta manera, s'indica des del Col·lectiu Ronda, les entitats contravenien «amb l'acquiescència de l'administració» un principi «essencial» del dret que prohibeix explícitament modificar substancialment qualsevol element rellevant d'un contracte privat com és una hipoteca sense que hi hagi un acord entre les parts.

Només 2 de cada 3 dones de fer feines estan donades d'alta a la Seguretat Social

EFE MADRID

Només dues de cada tres empleades de la llar estan donades d'alta a la Seguretat Social, una situació que tot i que s'ha capgirat durant els últims nou anys encara denota un alt percentatge de frau laboral existent.

El mes de juny passat hi havia al conjunt de l'estat 424.395 persones cotitzant en el sistema especial d'empleats de la llar dins del règim general de la Seguretat Social, segons les dades del ministeri d'Occupació consultades. Això no obstant, eren 617.400 les persones que asseguraven estar ocupades en activitats de la llar com a personal domèstic, segons l'EPA, relativa al segon trimestre de l'any, de les quals la seva major part (541.300) eren dones. Aquestes dades revelen que només el 68,7% d'aquests empleats està donat d'alta a la Seguretat Social, una taxa que ha millorat respecte als cinc últims trimestres, encara que la més alta es va assolir fa exactament dos anys, quan el 70% d'aquests empleats cotitzaven.

El centre tecnològic Eurecat estrena la seva nova seu corporativa al 22@

EFE BARCELONA

El centre tecnològic Eurecat, en el qual està integrat el CTM de Manresa, ha estrenat una nova seu corporativa al districte del 22@ de Barcelona, on ocupa 3.455 metres quadrats repartits en cinc plantes.

La nova seu està ubicada al complex Comestone, situat al número 54 del Camí Antic de València, on també desenvolupa la seva investigació en el camp digital i en el de les indústries creatives i culturals. El canvi d'ubicació de la seu a Barcelona s'ha dut a terme pel creixement del centre, en el qual treballen 190 persones.

El president d'Eurecat, Xavier Torra, va explicar que l'aposta d'Eurecat per continuar al 22@ està en sintonia amb la «bona evolució del districte» i el seu creixement al llarg dels últims quinze anys, en els quals s'ha configurat un nou pol tecnològic de negocis «amb una projecció cada vegada més internacional».

El Centre de Formació Pràctica oferirà 14 cursos i més de 600 hores de formació aquesta tardor

REDACCIÓ MANRESA

L'oferta formativa del Centre de Formació Pràctica de Manresa per a aquesta tardor inclou un total de 14 cursos que sumen més de 600 hores de formació. Entre aquests, n'hi ha de totalment subvencionats adreçats a persones que busquen feina, i d'altres d'especialització i reciclatge per a professionals en actiu.

Els primers cursos que s'iniciaran són un d'automats programables, el dia 13 de setembre; un de tecnologia de matrius i estampació, el dia 18; i un d'interpretació de plànols, el dia 19. Tots aquests cursos són subvencionats. D'altra banda, el dia 25 començarà un curs de CNC Haas de 125 hores també subvencionat. Aquest curs forma part de l'oferta del CFP com

a centre HTEC de Haas gràcies a l'aliança que el centre manté amb aquesta multinacional nord-americana i que l'han convertit en l'únic centre a Catalunya que ofereix aquest tipus de formació. La resta de cursos s'iniciaran a l'octubre i al novembre, i són d'àrees com el disseny industrial, la soldadura, la gestió de projectes, la implantació de tècniques per a la

millora dels processos i la qualitat a les indústries. Alguns d'aquests cursos s'ofereixen de manera personalitzada per a les empreses que ho demanin, fet que permet ajustar dies i horaris segons la disponibilitat dels alumnes.

Per a les inscripcions, es pot trucar al CFP al telèfon 93 875 72 79 o bé enviar un correu electrònic a cfp@cfp.cat.

Per a les inscripcions, es pot trucar al CFP al telèfon 93 875 72 79 o bé enviar un correu electrònic a cfp@cfp.cat.

[Compartir a Facebook](#)

[Compartir a Twitter](#)

Temes relacionats: [Cursos](#) [Empreses](#) [PR](#) [Tecnologia](#)

ADS

Abre tu vida al espectáculo de no perderte nada con FUSIÓN+CINE, SERIES Y DEPORTES GRATIS

Revisiones gratis para toda la vida. Entra y pide tu primera cita.

Ads by 

ADS



«L'objectiu és que tots els centres puguin començar en condicions normals»
07-09-2017



L'ADN conclou que Pilar Abel no és filla de Salvador Dalí
06-09-2017

Economia



Oficina del BBVA del passeig de la Pau de Berga

Admesa a tràmit la primera demanda col·lectiva contra BBVA per l'IRPH

Un jutjat de Bilbao atén la reclamació d'un grup d'afectats que inclou hipoteques d'entitats com...

Només 2 de cada 3 dones de fer feines estan donades d'alta a la Seguretat Social

Només dues de cada tres empleades de la llar estan donades d'alta a la Seguretat Social,...

El centre tecnològic Eurecat estrena la seva nova seu corporativa al 22@

El centre tecnològic Eurecat, en el qual està integrat el CTM de Manresa, ha...

[Totes les notícies d'Economia](#)

IBEX35	NASDAQ	DOW JONES
Últ. 10.132,20	Dif. 1,23	Dif.% 0,01%



[Més informació >>](#)

ECONOMIA

R7

Marcadors

22.068

LA PÈRDUA D'ESTRANGERS AFILIATS

▶ El nombre d'estrangers afiliats a la Seguretat Social va disminuir en 22.068 persones l'agost respecte del juliol fins als 1.848.329, l'1,18%, la pèrdua més gran d'afiliats estrangers des del gener del 2017



L'OMC PREVEU UN CREIXEMENT DEL COMERÇ MUNDIAL

▶ El comerç mundial creixerà el 2017 el 3,6%, el que suposa una revisió a l'alça pel que fa al 2,4% estimat l'abril passat, segons va informar ahir l'Organització Mundial del Comerç (OMC).

BBVA

PRESENTA UNA APP PER FACILITAR L'OPERATIVA ALS CECIS

▶ BBVA va presentar ahir una nova aplicació mòbil que té com a objectiu facilitar l'operativa en caixers a les persones cegues, amb discapacitat física o intel·lectual lleu.

LA DO PLA DE BAGES ES PROMOCIONA ▶ Araunvi Manresa, Canonge, Traster, Espai Gastronòmic del Kursaal, Espai Rubiralta, Taverna 1913 i El Vermell, a més d'Espai Artium, seran els establiments de la nova Nocturna Vinum

Set locals manresans participaran en la nit de tastos de la Festa de la Verema

▶ La Nocturna Vinum se celebrarà el proper dijous 28 de setembre i oferirà música, vins i tapes

REDACCIÓ MANRESA

■ Set establiments de Manresa celebraran el proper dia 28 la Nocturna Vinum de la Festa de la Verema del Bages, en què oferiran música i tapes en un circuit conjunt per donar la sortida a la verema de la DO Pla de Bages.

Enguany, la festa es farà en dijous, i no en divendres com es feia fins ara, per intentar apropar-se al públic que també surt les nits de dijous. Per això, la festa pren al·lucinantment el format *afterwork* amb la voluntat d'allargar fins al sopar a base de tapes gastronòmiques amb productes de qualitat.

La Nocturna Vinum a Manresa aquest any compta amb l'Araunvi Manresa, el Canonge, el Traster, El Vermell, l'Espai Rubiralta, el Kursaal Espai Gastronòmic i la Taverna 1913. A més, la festa amplia enguany territori i arribarà a Artés, a l'Espai Artium, on se celebrarà el dijous dia 5 d'octubre amb el mateix format de música, gastronomia i vi.

La nit de la Festa de la Verema -que arriba a la 22a edició- permetrà degustar per 3 euros una copa de vi i tapa, o bé per 5 euros una copa de vi de gamma alta i tapa. S'amplia, doncs, el ventall de vins a copes perquè es puguin tastar els vins més selectes de cadascun dels cellers de la DO Pla de Bages.

Alguns dels plats que es tastaran seran el saltat de vegetals amb pernil·lès, el *cebteche* de gambes i raïm, canelons de confit d'ànec i formatge idiazabal o de botifarra negra i bolets, el calamar farcit de



Els promotors de la Nocturna Vinum d'enguany, ahir, durant la presentació de la festa

botifarra negra amb reducció de vi negre, la contragalta amb ceps, coca del mossèn amb anxoixa del Cantàbric i caviar de salmó, torradeta amb foie, figa i brots de mostassa i el pastís de verdures amb escuma de pebrot vermell, entre d'altres.

Les actuacions musicals i artístiques que tindran lloc a cadascun dels establiments seran variades, des de les antigues components de Macedònia fins a les il·lustracions de Marc Martínez. Així, Araunvi Manresa, al costat del baixador dels Catalans, tindrà el cantautor de folk i hill country blues Miquel Díaz.

Al Canonge actuarà el cor masculí manresà Lupulus Emsembla. El grup de les antigues compo-

La Nocturna Vinum es trasllada enguany al dijous per començar amb el format d'un *afterwork*

La festa amplia territori i se celebrarà també a Artés, el dia 5 d'octubre, a l'Espai Artium

nents del grup Macedònia, NOAH, actuarà al Traster. A l'Espai Gastronòmic del Kursaal s'hi podrà escoltar el duet musical Mon petit M6n, amb un repertori que va des del swing, el jazz *ma-nouche*, la música francesa i la bossa nova.

A l'Espai Rubiralta tindrà lloc la

inauguració de l'exposició *Arrelats*, d'Elisabet Salat, i punxarà el DJ Grozza. A la Taverna 1913 hi haurà l'exposició *Bis-Arriantí*, sobre Històries il·lustrades de Manresa i altres personatges per descobrir de l'il·lustrador Marc Martínez, compartint l'actuació musical de Marc River. A El Vermell hi haurà el duo de veu i piano Atbara, que reversiona temes coneguts dels segles XX i XXI i els passa pel sedàs del jazz, el pop i la música clàssica.

El dijous 5 d'octubre la Nocturna Vinum s'estrenarà a Artés, a l'Espai Artium, amb el Quintet Ja Veus!, que acompanyarà elvi amb obres que van des de la cançó catalana, bandes sonores i música pop de totes les èpoques.

El CFP organitza un curs de 'mindfulness' per a empreses i professionals

REDACCIÓ MANRESA

■ El Centre de Formació Pràctica de Manresa (CFP) ha programat a partir del 2 d'octubre un curs gratuït de *mindfulness* per donar a conèixer aquesta tècnica de concentració i relaxació entre tots els sectors econòmics del Bages. L'objectiu és afavorir que empreses i professionals puguin millorar el rendiment dels seus equips de treball mitjançant una tècnica que permet millorar la memòria i la capacitat de concentració, reduir l'estress, ajudar a la presa de decisions i a la resolució de conflictes en l'entorn laboral. La formació s'adreça tant a treballadors en actiu com a persones en situació d'atur. Tindrà una durada de 30 hores i es farà els dilluns i els dijous, de 6 a 8 del vespre, al Palau Firal de Manresa. Per inscriure-s'hi cal trucar al 93 876 72 79.

Catalunya va liderar la pèrdua d'empreses en el segon trimestre

EFE MADRID

■ Catalunya va liderar la pèrdua d'empreses en el segon trimestre de l'any, amb un saldo net negatiu de 78 companyies, perquè encara que van arribar-hi 191 firmes procedents d'altres autonomies, 209 més van optar per sortir, segons un estudi d'Informa D&B. Això no obstant, la pèrdua neta d'empreses a Catalunya es va reduir respecte al segon trimestre de l'any passat, quan va ascendir a 87 societats. Una mica més de la meitat de les empreses que es van instal·lar a Catalunya (51%) procedia de Madrid, també principal destí de les que van marxar.

COSMÈTICA NATURAL

EL BENESTAR DE LA TEVA PELL

UNA ARGILA PER A CADA TIPUS DE PELL

TRIA LA TEVA

ALIMENTACIÓ ESPECIAL - PRODUCTES BIOLÒGICS - COSMÈTICA - CUINA VEGETARIANA - MACROBIÒTICA - ASSESSORAMENT EN DIETES



Serveis

22 de setembre de 2017

SUBSCRIURE

Identifica't o Registra't

Regió7

Manresa
20 / 18°

Berga
10 / 7°

Igualada
20 / 18°

Menú

Local Més Notícies Esports Economia Opinió Cultures Oci Vida i Estil Comunitat Multimèdia

Menú principal Guia de professionals Aula d'Economia i Empresa Empreses locals

Menú principal



Regió7 » Economia » Notícies de Manresa

Notícies de Manresa

El CFP organitza un curs de 'mindfulness' per a empreses i professionals

Redacció | 22.09.2017 | 00:22

El Centre de Formació Pràctica de Manresa (CFP) ha programat a partir del 2 d'octubre un curs gratuït de *mindfulness* per donar a conèixer aquesta tècnica de concentració i relaxació entre tots els sectors econòmics del Bages. L'objectiu és afavorir que empreses i professionals puguin millorar el rendiment dels seus equips de treball mitjançant una tècnica que permet millorar la memòria i la capacitat de concentració, reduir l'estrès, ajudar a la presa de decisions i a la resolució de conflictes en l'entorn laboral. La formació s'adreça tant a treballadors en actiu com a persones en situació **d'atur**. Tindrà una durada de 30 hores i es farà els dilluns i els dijous, de 6 a 8 del vespre, al Palau Firal de Manresa. Per inscriure-s'hi cal trucar al 93 876 72 79.

Compartir a Facebook

Compartir a Twitter

Més informació

Igualada aplicarà a partir del 2018 el pagament per generació de residus a les empreses del polígon Industrial

La inserció laboral dels graduats a UManresa millora amb un índex d'ocupació del 96%

«Volem revolucionar el mercat de les olives oferint-les com a snack»

Temes relacionats:

Bages Empreses Laboral Mindfulness

Et pot interessar

-  **Puigdemont fa públic el web perquè els ciutadans consultin el seu local de votació de l'1-O**
21-09-2017
-  **'Manresa' és Trending Topic a Twitter per la manifestació històrica d'ahir**
21-09-2017
-  **Què diuen els titulars en paper d'aquest divendres?**
22-09-2017
-  **Els amics de la malaurada Silvia Prat la recorden amb**

Menú

Local **Més Notícies** **Esports** **Economia** **Opinió** **Cultures** **Oci** **Vida i Estil** **Comunitat** **Multimèdia**

Menú principal Guia de professionals Aula d'Economia i Empresa Empreses locals

Menú principal

Regió7 » **Economia**

El Centre de Formació Pràctica oferirà 14 cursos i més de 600 hores de formació aquesta tardor

Redacció | 07.09.2017 | 00:15

L'oferta formativa del Centre de Formació Pràctica de Manresa per a aquesta tardor inclou un total de 14 cursos que sumen més de 600 hores de formació. Entre aquests, n'hi ha de totalment subvencionats adreçats a persones que busquen feina, i d'altres d'especialització i reciclatge per a professionals en actiu.

Els primers cursos que s'iniciaran són un d'automats programables, el dia 13 de setembre; un de tecnologia de matrius i estampació, el dia 18; i un d'interpretació de plànols, el dia 19. Tots aquests cursos són subvencionats. D'altra banda, el dia 25 començarà un curs de CNC Haas de 125 hores també subvencionat. Aquest curs forma part de l'oferta del CFP com a centre HTEC de Haas gràcies a l'aliança que el centre manté amb aquesta multinacional nord-americana i que l'han convertit en l'únic centre a Catalunya que ofereix aquest tipus de formació. La resta de cursos s'iniciaran a l'octubre i al novembre, i són d'àrees com el disseny industrial, la soldadura, la gestió de projectes, la implantació de tècniques per a la millora dels processos i la qualitat a les indústries. Alguns d'aquests cursos s'ofereixen de manera personalitzada per a les empreses que ho demanin, fet que permet ajustar dies i horaris segons la disponibilitat dels alumnes.

Et pot interessar



Iniesta nega que tingui un principi d'acord per renovar amb el Barça

07-09-2017



Monistrol ensenya els racons del poble amb concerts i funcions de microteatre

07-09-2017



«El dany psicològic de l'incendi és una cosa que ningú no ens podrà reparar»

06-09-2017



El CE Manresa es reforça amb un nou càrrec, el de director general

07-09-2017

Menú

Local **Més Notícies** Esports Economia Opinió Cultures Oci Vida i Estil Comunitat Multimèdia

Menú principal Guia de professionals Aula d'Economia i Empresa Empreses locals

Menú principal

Regió7 » Economia » Notícies de Manresa

Notícies de Manresa

El CFP formarà set enginyers en pràctiques d'Audi

25.09.2017 | 23:38

El Centre de Formació Pràctica de Manresa ha estat escollit per Audi per impartir formació a futurs enginyers que faran pràctiques a l'empresa. És un grup de 7 estudiants d'enginyeria mecànica de la UPC de Manresa que ja han estat seleccionats per Audi per fer-hi pràctiques, però que abans reben formació específica al CFP. Concretament, s'estan formant en sistemes informàtics per al disseny industrial i el mecanitzat. És el segon any que el CFP fa aquesta formació.



El CFP formarà set enginyers en pràctiques d'Audi. [cfp](#)

Compartir a Facebook

Compartir a Twitter

Més informació

Fedac Manresa fa d'amfitriona d'alumnes de sis escoles europees

SEAT col·laborarà amb la UPC en l'Enginyeria d'Automoció que impartirà Manresa

Estudiants d'automoció de l'EPSEM faran pràctiques a Seat

Temes relacionats:

Et pot interessar



La Guàrdia Civil tanca el web de l'ANC i l'entitat la replica en un nou domini
25-09-2017

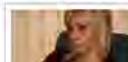

Oficials de la Guàrdia Civil denuncien Mònica Terribas per «posar en risc el dispositiu policial»
25-09-2017



La Guàrdia Civil entra a l'ajuntament d'Oliana buscant informació de l'1-O
25-09-2017



Un noi de Calaf, entre els investigats per clonar webs del referèndum
25-09-2017



Pérez de los Cobos convoca la primera reunió de l'operatiu policial contra l'1-O
25-09-2017



L'alcalde de Bellver declara pel seu suport al referèndum
25-09-2017

Economia

Audi escull el CFP de Manresa per formar els seus enginyers en pràctiques

Serán 7 estudiants d'enginyeria mecànica de la UPC

El Centre de Formació Pràctica (CFP) de Manresa ha estat escollit per la multinacional Audi per impartir formació a futurs enginyers que properament començaran pràctiques a l'empresa. Es tracta d'un grup de 7 estudiants d'enginyeria mecànica de la UPC de Manresa que ja han estat seleccionats per Audi per a fer-hi pràctiques però que abans reben formació específica al CFP. Concretament, s'estan formant en sistemes informàtics per al disseny industrial i el mecanitzat.

Aquest és el segon any que el CFP imparteix aquesta formació a petició d'Audi. La col·laboració entre l'empresa, el CFP i la UPC de Manresa fa possible que els futurs enginyers puguin posar en pràctica tots els coneixements adquirits durant la carrera, així com els que treballen aquests dies al CFP i, a la vegada, conèixer com és el dia a dia en una gran empresa del sector de l'automoció.

La Borsa renta4banco

902 15 30 20 - www.r4.com

El comentari

Pàgines elaborades per RENTA 4 BANCO, S.A., el 25-09-2017 a les 19:00h.

La borsa espanyola cau un 0,86% després de les eleccions d'Alemanya

El començament de la setmana ha estat marcat per una tendència a la baixa a les borses europees, afectades pels resultats de les eleccions alemanyes d'ahir. A primera hora, liderava les caigudes el parquet de Londres amb un -0,4%, seguit per la borsa alemanya amb un -0,2% i París amb -0,1%. Al tancament de mercats, el DAX creïa un 0,02%, mentre que el CAC 40 perdía un 0,27% i l'FTSE 100 0,04%.

El president del Banc Central Europeu, Mario Dragui, anunciava davant el Parlament Europeu a Brussel·les que el banc central s'està preparant per reduir els seus grans estímuls monetaris aquest any. Així i tot, aquests seguiran mantenint-se mentre persisteixin les "incerteses" sobre l'economia de la zona euro en el mitjà termini.

Als Estats Units, Wall Street iniciava el dia amb valors negatius després de dues setmanes consecutives de guanys. A primera hora, l'S&P 500 i la Mitjana Industrial Dow Jones perdien 0,1%, mentre que el Nasdaq es deixava un 0,5%. Al tancament de borses europees, el Nasdaq seguia a la baixa amb un 0,99%, seguit pel S&P amb -0,37% i amb el descens del Dow Jones del 0,33%. En aquest context, la rendibilitat del bo espanyol a deu anys se situa en 1,62% i la prima de risc es col·loca en els 122,20 punts bàsics.

Continguts Renta 4

PRINCIPALS ÍNDEXS			
	Preu	Var.	
▼ Bovespa (Brasil)	74.506,68	-883,07	
▼ CAC 40	5.267,13	-14,16	
▲ DAX	12.594,81	2,46	
▼ Dow Jones	22.274,36	-75,23	
▼ Eurostoxx 50	3.537,81	-3,61	
▼ FTSE 100	7.301,29	-9,35	
▼ Ibox 35	10.216,50	-88,50	
▼ IGBC (Colòmbia)	11.082,88	-26,53	
▼ IGPA (Xile)	26.244,66	-162,18	
▼ Latibex	4.424,50	-63,30	
▼ Merval (Argentina)	24.966,12	-28,36	
▼ Mexbol (Mèxic)	50.203,55	-109,96	
▼ Nasdaq 100	5.862,66	-69,66	
▼ Nasdaq Comp.	6.364,88	-62,04	
▲ Nikkei 225	20.392,58	101,13	
▼ S&P 500	2.493,46	-8,76	
▲ Stoxx 50	3.136,68	10,66	

IBEX 35						
	Preu	Min.	Màx.	Var.	Var.%	va % Any
▼ ABERTIS INFR	17,20	17,14	17,38	-0,18	-1,01	29,33
▼ ACCIONA	68,04	67,90	68,75	-0,64	-0,93	-2,70
▼ ACERINOX	11,72	11,72	11,96	-0,20	-1,72	-7,02
▼ ACS CONST.	30,90	30,70	31,26	-0,40	-1,26	2,93
▼ AENA	154,55	153,40	155,25	-0,75	-0,48	19,21
▼ AMADEUS IT	54,74	54,50	55,14	-0,32	-0,58	26,80
▼ ARCEL MITTAL	21,04	21,01	21,52	-0,61	-2,82	-0,18
▼ B. SABADELL	1,70	1,69	1,72	-0,02	-1,16	28,80
▼ BANKIA	3,94	3,92	3,99	-0,04	-1,03	1,44
▼ BANKINTER	7,71	7,67	7,74	-0,02	-0,20	4,76
▼ BBVA	7,37	7,33	7,49	-0,14	-1,88	14,84
▼ CAIXABANK	4,11	4,09	4,26	-0,16	-3,79	30,89
▼ CELLNEX TELECOM	18,98	18,86	19,04	0,04	0,18	38,89
▼ DIA	4,92	4,92	5,02	-0,10	-1,93	5,44
▼ ENAGAS	23,69	23,56	23,85	-0,07	-0,29	-1,80
▼ ENDESA	19,45	19,26	19,48	0,15	0,78	-3,35
▼ FERROVIAL	18,37	18,35	18,54	-0,14	-0,73	8,09
▼ GAS NATURAL	18,78	18,56	18,80	0,10	0,51	4,89
▼ GRIFOLS	23,86	23,57	23,86	0,32	1,34	26,40
▼ IBERDROLA	6,65	6,56	6,65	0,02	0,33	6,66
▼ INDITEX	31,52	31,41	31,72	-0,38	-1,19	-2,79
▼ INDR A	13,15	13,04	13,19	-0,04	-0,27	26,32
▼ INM.COLONIAL	8,42	8,34	8,45	0,00	0,02	27,89
▼ INTAIRL.GRP	6,70	6,62	6,74	0,05	0,71	30,55
▼ MAPFRE	2,75	2,75	2,84	-0,09	-3,17	-5,07
▼ MEDIASET ESP	9,64	9,44	9,65	0,16	1,70	-12,92
▼ MELIA HOTELS	12,12	12,04	12,22	-0,06	-0,53	9,43
▼ MERLIN PROP.	11,64	11,60	11,78	-0,10	-0,81	13,69
▼ RED ELE.CORP	17,58	17,53	17,64	-0,06	-0,31	-1,90
▼ REPSOL	15,60	15,38	15,65	0,14	0,87	16,24
▼ SANTANDER	5,67	5,64	5,74	-0,06	-1,13	16,33
▼ SIEMENS GAMESA	11,02	11,01	11,18	-0,04	-0,36	-31,52
▼ TEC.REUNIDAS	27,03	26,38	27,11	0,38	1,43	-30,63
▼ TELEFONICA	9,00	8,98	9,08	-0,04	-0,46	2,10
▼ VISCOFAN	51,83	51,25	51,89	0,22	0,43	10,63

Tipus d'interès		Divises	
	Preu	Var.%	
€ Euribor 1 any	-0,171		
Petrol			
▲ Brent 21 dies	58,47		
Metalls			
▲ Or	1.310,1		
▼ \$ EUA	1184	-0,90	
▲ Yen	132,150	1,28	
▲ Lliura	0,880	0,52	
▲ Franc Suis	1,145	1,16	
▲ Corona Sueca	9,534	0,05	
▲ \$ Canadà	1,462	0,83	
▲ \$ Austràlia	1,491	0,70	

El Govern donarà la llicència per al Hard Rock a l'octubre

► La complexitat del projecte de l'antic BCN World n'endarrereix els tràmits

ACN BARCELONA

■ L'adjudicació definitiva de la llicència que farà possible el Hard Rock Entertainment World - el conegut com a Barcelona World - es farà a l'octubre, segons va informar La Vanguardia i van confirmar a l'ACN fonts del departament d'Economia. Inicialment, la previsió era fer el tràmit al setembre però la complexitat del concurs ha fet que Hard Rock hagi demanat una pròrroga abans de donar el vistiplau als requisits del document tècnic d'adjudicació.

La mesa d'avaluació es va reunir el 8 de setembre, quan es va aprovar enviar a Hard Rock l'informe preliminar de resolució. Hard Rock disposava de deu dies hàbils per donar el vistiplau i assumir els requisits del document tècnic, tal com informa el rotatiu. Però la companyia ha demanat una pròrroga i la resposta no arribarà fins a l'octubre, segons fonts del Govern. Un cop arribi la resposta, es podrà resoldre el concurs i adjudicar la llicència. Tal com va informar el Govern català



AROU/ACN

Vista dels terrenys on està previst construir el complex d'oci

al juliol, un cop s'aprovi l'informe definitiu d'adjudicació, Hard Rock tindrà un mes per constituir la unió temporal d'empreses que ha de desenvolupar el projecte, que es farà amb Value Retail i Port Aventura. Passat aquest termini, la UTE tindrà un altre mes per adreçar els terrenys on s'ha de desenvolupar el Hard Rock Entertainment World, propietat de La Caixa. El projecte de Hard Rock, valorat en 2.000 milions d'euros,

es començarà per una primera fase valorada en 665 milions. Els primers treballs inclouran la construcció d'un hotel amb forma de la icònica guitarra de Hard Rock de 600 habitacions. Al hotel hi haurà l'únic casino que podrà tenir el complex. Port Aventura desenvoluparà un segon hotel, de 500 habitacions per al públic familiar, i Value Retail - que gestiona La Roca Village - desenvoluparà un espai de 75 botigues.



CFP

El CFP formarà set enginyers en pràctiques d'Audi

► El Centre de Formació Pràctica de Manresa ha estat escollit per Audi per impartir formació a futurs enginyers que faran pràctiques a l'empresa. És un grup de 7 estudiants d'enginyeria mecànica de la UPC de Manresa que ja han estat seleccionats per Audi per fer-hi pràctiques, però que abans reben formació específica al CFP. Concretament, s'estan formant en sistemes informàtics per al disseny industrial i el mecanitzat. És el segon any que el CFP fa aquesta formació.

El més important no és ser el primer, sinó saber per on es va

BANCA PRIVADA
PLANIFICACIÓ PATRIMONIAL
ASSESSORAMENT A EMPRESES
GESTIÓ D'ACTIUS

CREIXER JUNTS
EMS DISTINGEIX

BancaMarch

Informi-se'n telefonant al 900 227 227 o a crecerjuntos.com

l'àmbit domèstic i personal com professional. Amb l'objectiu de donar-lo a conèixer entre treballadors de tots els sectors econòmics de la comarca, el Centre de Formació Pràctica ha programat un curs gratuït que començarà el proper 2 d'octubre. D'aquesta manera, es vol que empreses i professionals puguin beneficiar-se dels efectes positius del *mindfulness* per millorar el rendiment dels seus equips de treball.

Navarres bloqueja les entrades al municipi amb bales de palla

La Guàrdia Civil es presenta a l'escola Joncadella de Sant Joan

La formació s'adreça tant a treballadors en actiu com a persones en situació d'atur. Tindrà una durada de 30 hores i es farà els dilluns i els dijous, de sis a vuit del vespre, al Palau Firal de Manresa. Durant les sessions es treballaran aspectes com la consciència emocional, aprenent a relaxar-se a nivell físic i mental, la gestió dels conflictes, amb tècniques de comunicació assertiva, la gestió del temps i de l'estrès i l'optimització de la presa de decisions. Per inscriure's cal adreçar-se al Centre de Formació Pràctica al telèfon 93 876 72 79 o per correu electrònic a cfp@cfp.cat.

Escriu la teva opinió

Nom:

Opinió:

Escriu el resultat de 3+2 (en xifra):

Enviar opinió

Arxivat a: **ECONOMIA**

També et pot interessar:

ST. FRUITÓS



Sant Fruitós pagarà els impostos a l'Agència Tributària de Catalunya

MANRESA



L'Ajuntament sanciona PYMSA i l'obliga a cessar l'activitat productiva

MANRESA



Pyma recorre l'ordre de tancament i reprèn l'activitat

TENDÈNCIES

ALDI reobre a la carretera

CATALUNYA CENTRAL

El Bages, per sobre la

SALIENT

Sallent subvenciona

CONFIANÇA I COMPROMÍS 



BPI aporta 77 milions al resultat del Grup CaixaBank

Llegir més

MATRÍCULA GRATUÏTA
DEL 3 AL 11 D'OCTUBRE

Bueno pues molt bé **pues adiós**
Ja és hora que canviïs d'operador



FIBRACAT
TRUCA GRATIS al 1711 - www.fibracat.cat

la International Language Academy

ENGLÉS · FRANCÉS · JAPONÉS · ITALIÀ · ALEMANY · CATALÀ

Matrícula Gratuïta
CURSOS PER A TOTES LES EDATS
A PARTIR DE 5 ANYS

GRUPS REDUÏTS · CLASSES PERSONALITZADES
BUSINESS ENGLISH · REFORÇ ESCOLAR



Passatge Pere III, 44-46, 28 38 - 08242 - Manresa
www.laschool.com · info@laschool.com · 93 872 43 69

Nova benzinera
amb la targeta client

ESCLAT OIL
Els preus més econòmics!
Ctra. de Vic, cant. o. de Castelfigal - MANRESA



20a Fira Mediterrània de Manresa
Cultura popular & Musiques del món
7-10 d'octubre 2017

Divendres 06 de octubre de 2017



PORTADA | MANRESA | BAGES | CATALUNYA CENTRAL | ESPORTS | CULTURA | TENDÈNCIES

Cerca

ST. JOAN | ST. VICENÇ | ST. FRUITÓS | SANTPEDOR | SALLENT | NAVÀS | SÚRIA | NAVARCLES | CARDONA | MOIÀ

ÉS NOTÍCIA: ALCALDE BALSARENY | MEDITERRÀNIA 2017 | REFERÈNDUM 1-0 | VAGA GENERAL 3-0

L'ÚLTIM

Una vintena de persones es manifesten a favor de la Guàrdia Civil a Manresa

EN IMATGES: Els més petits de la casa aixequen el teló de la 20a edició de la Fira Mediterrània.

ERC i CIU confirmen el pacte de govern a Balsareny el dia que Isidre Viu és escollit nou batlle

"Les coproduccions ajuden a diversificar projectes"

Duran: "Espero que el pavelló de Melilla no vagi més enllà d'animar"

La zona blava del carrer Saclosa, buida a primera hora del matí

Viu (ERC), nou batlle de Balsareny amb un acord amb CIU

Rajoy, el rei, Millo, ministres i Guàrdia Civil, non grats a Fonollosa

Audi escull el CFP per formar enginyers en pràctiques

Set estudiants de la UPC de Manresa es formaran al centre abans de començar les pràctiques a les instal·lacions que la multinacional té a Martorell



Els set estudiants escollits per fer la formació. Foto: UPC

Redacció

02/10/2017 18:23

El Centre de Formació Pràctica de Manresa ha estat escollit per la multinacional Audi per impartir formació a futurs enginyers que properament començaran pràctiques a l'empresa. Es tracta d'un grup de set estudiants d'enginyeria mecànica de la UPC de Manresa que ja han estat seleccionats per

MÉS NOTÍCIES

ERC i CIU confirmen el pacte de govern a Balsareny el dia que Isidre Viu és escollit nou batlle

Audi per a fer-hi pràctiques però que abans reben formació específica al CFP. Concretament, s'estan formant en sistemes informàtics per al disseny industrial i el mecanitzat.

Aquest és el segon any que el CFP imparteix aquesta formació a petició d'Audi. La col·laboració entre l'empresa, el CFP i la UPC de Manresa fa possible que els futurs enginyers puguin posar en pràctica tots els coneixements adquirits durant la carrera, així com els que treballen aquests dies al CFP i, a la vegada, conèixer com és el dia a dia en una gran empresa del sector de l'automoció.

EN IMATGES: Els més petits de la casa aboquen el teló de la 20a edició de la Fira Mediterrània

Una vintena de persones es manifesten a favor de la Guàrdia Civil a Manresa

"Les coproduccions ajuden a diversificar projectes"



Escriu la teva opinió.

Nom:

Opinió:

Escriu el resultat de 3+2 (en xifres):

Enviar opinió

Arxivat a: **UPC MANRESA** **EDUCACIÓ** **MOTOR**

També et pot interessar:

SALLENT



Les arts escèniques s'incorporen a les escoles de Sallent

MANRESA



Les universitats de Manresa se sumen a l'aturada general

MANRESA



El Lluís de Peguera busca exalumnes nonagenaris

ALTRES ESPORTS

Gran participació en la 11ª edició de Land Rover Party

TENDÈNCIES

La UPC i SEAT col·laboraran en el grau en Enginyeria d'Automoció

MANRESA

La ciutadania s'organitza per fer nit als col·legis electorals

Llegir més



SOCIETAT

Junyent visita les obres de la residència de Sant Andreu



Autoritats i tècnics visitant les obres d'ampliació de la residència

Redacció
Manresa

Valentí Junyent, alcalde de Manresa; Àngels Santolària, regidora d'Acció Social, i Mercè Rosich, regidora de Cohesió Social, Gent Gran i Salut, van visitar les obres d'ampliació de la residència Sant Andreu, al nucli antic de Manresa, que acollirà 38 noves places de residència i 30 de centre de dia —per traslladar l'actual situat al carrer Circumvallació. Els treballs, que ja són a la recta final, està previst que s'acabin d'aquí a tres setmanes i el nou equipament es posa-

rà en funcionament abans d'acabar l'any. La nova construcció, que connecta amb l'actual residència Sant Andreu, consta de sis plantes i ha suposat una inversió d'uns 5 milions d'euros. La planta baixa de l'edifici acull el nou centre de dia i altres serveis oberts també a la ciutadania, com una perruqueria. A la primera, segona i tercera plantes s'hi ubiquen les habitacions per als usuaris, algunes de dobles i d'altres d'individuals, i diferents serveis. Les plantes subterrànies acullen vestidors, magatzems, espai per a guardar roba i un garatge, entre altres espais. És precisa-

ment en aquestes plantes on les obres han posat al descobert alguns elements patrimonials i històrics, com arcs medievals. Mentre que alguns quedaran integrats dins les instal·lacions del nou equipament, una cisterna del segle XVIII es podrà veure des del carrer per mitjà d'un joc de vidres i miralls. L'alcalde de Manresa i president del patronat de la Fundació Sociosanitària de Manresa (FSSM) i les regidores han estat acompanyats pel director general de la Fundació, Manel Vallès, altres responsables de l'FSSM i l'arquitecte i directors d'obra. Durant la visita, s'ha posat de manifest l'aposta de l'FSSM per donar una atenció centrada en la persona, que s'adapti a les preferències, història i circumstàncies de cada un dels usuaris. És per això que s'han creat diversos espais per poder fer activitats de manera molt més individualitzada, una petita cuina perquè els usuaris de la residència amb més bon estat de salut es puguin preparar el seu propi esmorzar, o algunes sales, que les famílies dels residents podran utilitzar per fer celebracions o trobades.

Curs del CFP per explicar la millora del rendiment laboral

Redacció
Manresa

Millora la memòria i la capacitat de concentració, redueix l'estrès, ajuda a la presa de decisions i a resoldre conflictes en l'entorn laboral. Aquests són només alguns dels beneficis del *mindfulness*, una tècnica que s'ha popularitzat els darrers anys tant en l'àmbit domèstic personal com en el professional. Amb l'objectiu de donar-lo a conèixer entre treballadors de tots els sectors econòmics de la comarca, el CFP ha programat un curs gratuït que comença el 2 d'octubre. D'aquesta manera, es vol que em-

preses i professionals puguin beneficiar-se dels efectes positius del *mindfulness* per millorar el rendiment dels seus equips de treball. La formació s'adreça tant a treballadors en actiu com a persones en situació d'atur. Té una durada de 30 hores i es fa els dilluns i els dijous, de 18 a 20 h, al Palau Firal de Manresa. Durant les sessions, es treballaran aspectes com la consciència emocional, aprenent a relaxar-se físicament i mentalment, la gestió dels conflictes, amb tècniques de comunicació assertiva, la gestió del temps i de l'estrès i l'optimització de la presa de decisions.

Reunió dels socis europeus del projecte UrbanWINS



Reunió del Consell Executiu d'UrbanWINS

Redacció
Manresa

Els 27 socis de set països que formen el consorci del projecte UrbanWINS es van reunir a Bucarest en el marc del projecte UrbanWINS. La ciutat de Manresa, juntament amb la resta de socis catalans (CTM, Consorci del Bages per a la Gestió de Residus i Sabadell), va assistir a la reunió del Consell Executiu per tal de revisar l'estat actual del projecte i fer un seguiment dels resultats obtinguts en aquest punt. A més a més, van participar en sessions de *brainstorming* i van compartir els resultats i les experiències obtinguts amb les altres set ciutats pilot amb l'objectiu d'aportar idees noves als socis tecnològics per tal d'establir les bases de treball dels propers mesos. L'objectiu d'UrbanWINS és que, a

partir de l'estudi de les dades sobre el metabolisme urbà i la gestió de residus de cadascuna de les ciutats participants al projecte, així com de l'anàlisi de les estratègies en matèria mediambiental a cada municipi, es puguin desenvolupar plans estratègics locals. Una de les característiques principals d'aquests plans és que hi participa la ciutadania, i altres actors interessats. La seva participació es duu a terme mitjançant una plataforma virtual, les anomenades àgores on-line, que es troben en funcionament des del mes de març i a través de reunions presencials, anomenades àgores ciutadanes de participació, les quals es van iniciar el mes de juny passat. Aquest procés de participació ciutadana tindrà continuïtat al llarg del proper mes d'octubre i fins a mitjan 2018.

El CFP forma alumnes seleccionats per Audi

Redacció
Manresa

El Centre de Formació Pràctica (CFP) de Manresa ha estat escollit per la multinacional Audi per impartir formació a futurs enginyers que properament començaran pràctiques a l'empra. Es tracta d'un grup de set estudiants d'enginyeria mecànica de la UPC de Manresa que ja han estat seleccionats per Audi per fer-hi pràctiques, però que abans reben formació específica al CFP. Concretament, s'estan formant en sistemes informàtics per al disseny industrial i a la mecanització. Aquest és el segon any que el CFP imparteix aquesta formació a pe-

nièria mecànica de la UPC de Manresa que ja han estat seleccionats per Audi per fer-hi pràctiques, però que abans reben formació específica al CFP. Concretament, s'estan formant en sistemes informàtics per al disseny industrial i a la mecanització. Aquest és el segon any que el CFP imparteix aquesta formació a pe-

nièria mecànica de la UPC de Manresa que ja han estat seleccionats per Audi per fer-hi pràctiques, però que abans reben formació específica al CFP. Concretament, s'estan formant en sistemes informàtics per al disseny industrial i a la mecanització. Aquest és el segon any que el CFP imparteix aquesta formació a pe-

L'ESPECIALISTA EN COLUMNA VERTEBRAL - SISTEMA NERVIÓS

PROMOCIÓ D'OBERTURA: 1A VISITA 50€



La Quiropràctica ajuda a recuperar i mantenir la salut i qualitat de vida d'una manera natural i segura

MAL D'ESPALLEJA, TRASTORN D'INFORMACIÓ CERVICAL, HUMERALSIA, FIBROSITIS, TENSESIÓ MUSCULAR, TUNEL CARPI, TAPOTE PLANTAR, ÚLCERES VENJES, MIGRADES, MAL DE CAP, FASCÍTIA, TENSIVITIS, DOR, ARTRALGIES I SPASMES, DISTURBI DE VENTILACIÓ PULMONAR, ARTRALGIES, ARTRITIS, ANIRIDIA, ODISMET, FIBROSITIS VIBRI I ANIRIDIA, CÀNCER, BARRAMIS, TAPOTE, HIPOAKSIA, PLETOR, ESCOLIOSI, ESTRÈS, ANÀ, VERTIBRA, NERVI, PROCEDES D'ESCALA, HEMORRÀGIES, IRIDITIS, DISTURBI, ANÀPTIA, MALA POSTURA, ARTRITIS, LARNGIA, MILLORA DEL RENDEMENT ESPORTIU, PANSIÓ I RECUPERACIÓ DE LESIONS, MILLORA DE MANDIBLA, ETC.

Quiropràctic Manresa

C/ Nou nº 28, 1-B (Edifici Jorba) 08240 Manresa
Tel. 93 8580264 www.quiropacticmanresa.com

El CFP organitza una jornada per conèixer les eines de mecanitzat més avançades

Es tracta d'una sessió gratuïta que es farà el dia 25 d'octubre a les instal·lacions del CFP al Palau Firal

El Centre de Formació Pràctica de Manresa farà el proper 25 d'octubre una jornada per donar a conèixer algunes de les tecnologies i eines de mecanitzat més avançades del moment. Es tracta d'una sessió gratuïta adreçada a tècnics i responsables de departaments de fabricació CNC d'empreses industrials, en la que podran conèixer solucions que els permetran optimitzar costos i temps de producció. La jornada es farà entre les 9 del matí i 2/4 de 2 del migdia a les instal·lacions del CFP al Palau Firal. Per participar-hi, cal fer inscripció prèvia [en aquest enllaç](#)

La sessió, que compta amb el suport de les empreses especialitzades Vero Software, Haas CNC i Imcar eines de tall, tindrà un format eminentment pràctic en el que els professionals treballaran primer amb el software CAM i la peça programada es mecanitzarà a les màquines del CFP. El CFP compta en l'actualitat amb màquines CNC de darrera generació s'utilitzen tant per a la formació de professionals del sector industrial com per a projectes per a empreses del territori.

ECONOMIA

<p>R7</p> <p>Marcadors</p>	<p>0,15</p> <p>EUROS PAGARÀ DE DIVIDEND MIQUEL I COSTAS</p> <p>► El grup Miquel i Costas pagarà als seus accionistes un dividend brut de 0,15 euros a càrrec dels resultats del 2017, segons va informar l'empresa a la Comissió Nacional del Mercat de Valors (CNMV).</p>	<p>ELS SALARIS AUGMENTEN UNA MITJANA DE L'1,4%</p> <p>► La mitjana d'increment salarial pactat en els convenis col·lectius registrats en el Ministeri d'Ocupació i Seguretat Social fins al 30 de setembre indicava un augment de l'1,40%.</p>	<p>Aerolínies</p> <p>LA DEMANDA VA CREIXER EL 7% DURANT EL 2016</p> <p>► Les aerolínies comercials van transportar 3.800 milions de passatgers el 2016, fet que va representar el 7% més que l'any anterior, ha comunicat avui l'Associació Internacional de Transport Aeri (IATA).</p>
-----------------------------------	--	---	---

RECONeixEMENT MUNDIAL ► El premi Nobel d'economia d'enguany ha reconegut la investigació pionera del nord-americà Richard H. Thaler en l'economia del comportament

El Nobel premia l'aportació de Thaler a l'economia del comportament

► Les investigacions han permès establir vincles amb les anàlisis psicològiques de la presa de decisions

EFE COPENHAGUE
 ■ El Nobel d'economia va reconèixer ahir el treball pioner del nord-americà Richard H. Thaler en el camp de l'economia del comportament, que ha permès construir ponts amb les anàlisis psicològiques de la presa de decisions individual.

Les seves troballes empíriques i les seves percepcions teòriques han estat «decisives» per crear i expandir el camp de l'economia conductual, amb «profund impacte» en moltes àrees de la política i la investigació econòmica, va assenyalar en la seva decisió la Reial Acadèmia Sueca de les Ciències.

Aquesta investigació és utilitzada per polítics i altres encarregats per prendre decisions per a dissenyar mesures i institucions que incrementen els beneficis per a la societat i s'ha aplicat en àrees com la reforma de l'administració pública, els plans de pensions, la donació d'òrgans o la política mediambiental.

L'aportació de Thaler a l'economia conductual, que incorpora anàlisis més realistes que com pensen i actuen les persones quan estan prenent decisions econòmiques, es basa en la consideració de tres aspectes psicològics: racionalitat limitada, percepcions sobre el que és just i la falta d'autocontrol.

Les decisions econòmiques són preses sovint amb un focus «estre»t, sense considerar totes les alternatives i conseqüències, per simplificar-les, el que Herbert Si-



Richard H. Thaler, Nobel d'economia d'enguany

mon (Nobel d'economia 1978) va cridar racionalitat limitada, explica l'Acadèmia en la seva motivació del premi.

Un exemple és la teoria de la comptabilitat mental de Thaler, que descriu com organitzem i vam formular decisions econòmiques creant comptes diferents en la ment decidint segons el seu efecte sobre cadascuna d'elles i no sobre els actius totals: així passa quan es divideix el pressupost familiar en diferents apartats (despeses, vacances).

Un altre element de comptabilitat mental és l'ús de punts de re-

ferència, com el preu que es paga per una cosa o el cost més baix en una recerca per internet.

Les experiències prèvies i la percepció de propietat intervernen també en la presa de decisions. Un vol normalment més diners per vendre alguna cosa seva que allò que està disposat a pagar pel mateix objecte: d'això Thaler en diu «efecte dotació» i entronca amb l'anomenada aversió a la pèrdua.

Thaler, professor de la Universitat de Chicago (EUA), i altres economistes conductistes van provar experiments a llarga es-

cala que les preferències socials juguen un paper decisiu i, atxí, la gent està disposada a renunciar a beneficis materials pel que considera una distribució justa i a partir d'un cost personal per castigar altres que van violar regles bàsiques.

Exemples d'això són els boicots de consumidors a companyies que contravenen les normes «justes» o la reacció negativa al fet que un venedor de paraigües augmenti el preu d'aquests davant d'una pujada inesperada de la demanda per pluges sobtades.

Thaler, juntament amb Hersh Shefrin, va crear, a més, un model alternatiu per descriure el dilema causat per la tensió interna entre planificació a llarg termini i actuació immediata, concloent que la solució passa per eliminar línies d'acció a curt termini.

El Nobel d'aquest any va impulsar també, amb el seu compatriota Robert Shiller, que va rebre el mateix premi el 2013, l'àrea de les finances conductistes, en la qual els investigadors han documentat la volatilitat aparentment injustificada dels mercats, que sembla incompatible amb la teoria de els mercats efectius.

Com cada un dels Nobel, el d'economia està dotat amb 9 milions de coronnes sueques (943.784 euros o 1,1 milions de dòlars). Thaler succeeix en el palmarès del guardó d'economia al també nord-americà Oliver Hart i al finlandès Bengt Holmström, distingits per les seves contribucions a la teoria dels contractes.

El CFP organitza una jornada per donar a conèixer les tecnologies del mecanitzat

REDACCIÓ MANRESA

■ El Centre de Formació Pràctica de Manresa portarà a terme el proper 25 d'octubre una jornada per donar a conèixer algunes de les tecnologies i eines de mecanitzat més avançades del moment.

Es tracta d'una sessió gratuïta adreçada a tècnics i responsables de departaments de fabricació CNC d'empreses industrials, en la qual podran conèixer solucions que els permetran optimitzar costos i temps de producció. La jornada es farà entre les 9 del matí i 2/4 de 2 del migdia a les instal·lacions del CFP al Palau Firal. Per participar-hi, cal fer inscripció prèvia al següent enllaç: <http://www.workinc.es/jornada-workinc-cfp-20171025>.

La sessió, que té el suport de les empreses especialitzades Vero Software, Haas CNC i Incar eines de tall, tindrà un format molt pràctic, en el qual els professionals treballaran primer amb el software CAM i la peça programada es mecanitzarà a les màquines del CFP.

L'Escola Agrària organitza una sessió sobre la transició energètica

REDACCIÓ MANRESA

■ L'Escola Agrària de Manresa ha organitzat la jornada «Estratègia rural i smart» en el context de la transició energètica a Catalunya que se celebrarà en el marc de la fira Ecoviure. Aquesta sessió tindrà lloc el divendres 27 d'octubre, a partir de les 4 de la tarda, al Palau Firal de Manresa.

Al llarg de la tarda es portaran a terme quatre col·loquis en els quals hi participaran representants de l'administració pública, agents socials, membres de l'empresa privada, i també s'explicaran diferents experiències empresarials. A més a més, abans de concloure la jornada també es farà un debat obert de 45 minuts entre els participants.

La participació en aquesta jornada inclosa al programa d'Ecoviure és gratuïta, però cal realitzar la inscripció de forma prèvia a través de l'Escola Agrària, al telèfon 938 749 060 o a la pàgina web <https://goo.gl/uGFZ4r>.

Un vi Abadal blanc, el més ben valorat del Bages als Vinari

ERIC BADIA MANRESA

■ Els premis Vinari, un referent del vi a Catalunya, han reconegut un dels vins del celler Abadal com el més destacat d'enguany a la DO Pla de Bages. L'Abadal blanc 2016 és Vinari d'Or 2017 al millor vi de la DO Pla de Bages, i el segueixen el Petit Bernat Negre 2016 -Vinari de Plata- i l'Abadal rosat 2016. Aquest Abadal blanc parteix dels raïms picapoll, macabeu, char-

donnay i sauvignon blanc.

Abadal també té una destacada valoració a la Guia Peñin 2018. Per sobre del valor 90, de la DO Pla de Bages, hi ha l'Abadal 3.9 2015, l'Abadal franc 2016 i l'Abadal nuat 2015. I també U d'Urpina 2014; Collbatx la Llobeta 2013; Collbatx cupatge 2011; Collbatx singular blanc, Jaume Grau i Grau Sensus 2013 i Jaume Grau i Grau col·lecció Garnatxa 2013.

BBVA i FIHR impulsen el sector turístic de la Catalunya Central

REDACCIÓ MANRESA

■ El director territorial de BBVA i el president de la Federació Intercomarcal d'Hostaleria i Restauració (FIHR) han signat un acord de col·laboració financera que beneficiarà 15 gremis d'hostaleria i turisme, entre els quals els del Bages, Solsonès, l'Anoia, Moianès, Osona i Baix Llobregat Centre-Nord. Segons va explicar en un comunicat el BBVA, el conveni con-

templa línies de finançament específiques, productes financers i serveis adequats a les necessitats del col·lectiu, per contribuir a l'expansió del sector hoteler i turístic. Així, s'oferiran condicions especials en productes i serveis per a comerços i turisme per ajudar la seva expansió. L'acord el van signar el director territorial de BBVA a Catalunya, Xavier Llinares, i el president de la FIHR, Pere Santos.

ECONOMIA

El CFP farà una jornada sobre mecanització avançada

■ El Centre de Formació Pràctica (CFP) de Manresa farà el proper 25 d'octubre una jornada per donar a conèixer algunes de les tecnologies i eines de mecanització més avançades del moment.

Extracta d'una sessió gratuïta adreçada a tècnics i responsables de departaments de fabricació CNC d'empreses industrials, en la qual podran conèixer solucions que els permetran optimitzar costos i temps de producció.

La jornada es farà entre les 9 h del matí i les 13,30 h a les instal·lacions del CFP al Palau Firal. La sessió, que té el suport d'elles empreses especialitzades Vero Software, Haas CNC i Imcar eines de tall, tindrà un format eminentment pràctic en el qual els professionals treballaran primer amb el software CAM i la peça programada es mecanitzarà a les màquines del CFP.

El CFP disposa actualment de màquines CNC de darrera generació que s'utilitzen tant per a la formació de professionals del sector industrial com per a projectes per a empreses del territori. ■

El centre tecnològic treballa amb un fabricant coreà per determinar la resistència a la corrosió de components de l'automòbil

Eurecat-CTM investiga la corrosió en materials per a l'automoció

Redacció
Manresa

Investigadors del centre tecnològic Eurecat-CTM (membre de Tecnio) estan treballant en un nou projecte per determinar la resistència a la corrosió de components d'automoció per millorar-ne el procés de fabricació i reforçar-ne la durabilitat, fruit de l'acord amb un fabricant d'automoció coreà.

En concret, la Unitat de Materials Metàl·lics d'Eurecat farà tests de resistència a la corrosió seguint la norma VDA 233-102 per avaluar les propietats de la pintura i del recobriments del component conformat en calent, estudiar la influència del color del recobriments en aquest procés i avaluar la resistència a la corrosió de diferents tipus de soldadures.

El projecte, que s'allargarà entre 9 i 12 mesos, servirà per millorar el coneixement de l'efecte de di-



ferents paràmetres de procés a la resistència a la corrosió, coneixement que permetrà obtenir productes de més qualitat i reduir-ne el cost.

Les proves es faran exclusivament a les instal·lacions d'Eurecat-CTM, a Manresa, i hi participarà un equip d'investigadors altament especialitzats. Aquest projecte

reforça l'expertesa d'Eurecat en l'àmbit dels materials metàl·lics i ceràmics aplicats a indústries d'alt valor estratègic com la de l'automoció. ■



R+D+I

Recerca Aplicada

Desenvolupament Tecnològic

Innovació

Millorem i incrementem la competitivitat, el progrés i la capacitat tecnològica d'empreses i altres organismes, mitjançant projectes conjunts, serveis tecnològics avançats i la transferència de tecnologia.



Fundació CTM Centre Tecnològic
Plaça de la Ciència, 2 · 08243 Manresa (BCN)
Tel. 93 877 73 73 · www.ctm.com.es







Jornada Pràctica de Mecanitzat Avançat amb WorkNC, dimecres a Manresa

Sobre les tecnologies i eines de mecanitzat més avançades per optimitzar els costos i temps de producció

El proper dimecres, Vero Software, empresa líder mundial en el software CAD/CAM, realitzarà un workshop en el Centre de Formació Pràctica Lacetània. La jornada té com a objectiu donar a conèixer als tècnics i responsables dels departaments de fabricació CNC de la zona, les tecnologies i eines de mecanitzat més avançades per optimitzar els costos i temps de producció.

Durant l'esdeveniment s'exposarà el software WorkNC, el software CAM líder en el mercat de la programació CNC automàtica de 2 a 5-eixos per sòlids i superfícies. En la seva última versió WorkNC és més ràpid i segur que mai, reduint els temps de mecanitzat i millorant les condicions de tall. WorkNC és utilitzat per tots els fabricants d'automòbils occidentals, japonesos, coreans i també és reconegut per empreses de molles i matrius, així com altres indústries.

La jornada inclourà una part interactiva, permetent així als usuaris obtenir una experiència pràctica i directa al utilitzar el software CAM. Les persones interessades poden obtenir més informació i realitzar la seva inscripció en [el següent enllaç](#).

Menú

Local **Més Notícies** **Esports** **Economia** **Opinió** **Cultures** **Oci** **Vida i Estil** **Comunitat** **Multimèdia**

Menú principal Guia de professionals Aula d'Economia i Empresa Empreses locals Ocupació

Menú principal

Regió7 » **Economia**

Fundació Lacetània i La Caixa renoven l'acord per formar en mecanització

Redacció | 10.11.2017 | 23:48

Fundació Lacetània i l'Obra Social "la Caixa" renoven el seu acord de col·laboració per millorar la formació dels operaris industrials de la **Catalunya** Central. Ambdues entitats han signat el conveni que permetrà reeditar, l'any vinent, el programa formatiu de perfeccionament en mecanització CNC, adreçat als alumnes dels cursos de mecanització del Centre de Formació Pràctica. El projecte compta amb una aportació de 25.000 euros de "la Caixa" i es porta a terme a les instal·lacions del Centre de Formació Pràctica de Manresa, que disposa de l'equipament necessari per impartir aquesta formació.

Compartir a Facebook

Compartir a Twitter

Més informació

Obertes les inscripcions per a la jornada de 'networking' de Castellbell

Navardes acollirà el diumenge 26 una gala contra l'autisme

Sest augmenta el 23,3 % les vendes durant el mes d'octubre

Temes relacionats: Banca Catalunya central Cursos Empleo

Et pot interessar



La mecànica precisa de la revolució
13-11-2017



El Berga remunta i empata el derbi contra el Gironella
12-11-2017

Adam Majó abandona la CUP després de 27 anys de militar a la formació

► Actual comissionat del Centre Històric de Manresa, va ser regidor a l'Ajuntament del 2008 al 2015

JORDI BOBROS Uscacá
 ■ L'actual comissionat pel Centre Històric de Manresa i militant històric de la CUP, Adam Majó, ha anunciat que deixa aquesta formació després de 27 anys de militància. És un exercici de sinceritat amb mi mateix, ha explicat a Regió 7. Majó va ser regidor de la CUP a l'Ajuntament de Manresa del 2008 al 2015. El 2016 va assumir el seu actual càrrec, creat pel govern municipal per revitalitzar el nucli antic de la ciutat.

L'anunci l'ha fet públic a través del seu blog amb una il·lustradora imatge amb la paraula «Fines». Recordava que va començar a militar a la CUP el 1990, però que als darrers anys hi ha hagut un allunyament mental i físic per diverses qüestions. Per una banda, la incomoditat, a quan no vergonya aliena, que em genera la distinció entre la retòrica revolucionària i maximalista i la pràctica molt més pragmàtica i possibilista de les institucions on es governa.

També cita la dificultat d'una part de la CUP, la que ara és clara,

en l'entreguèmonica, en referència al sector Endavant, per implicar-se i participar en això que hem anomenat procés. Una dificultat sobradament documentada, continua dient, que ha restat capaçitat d'influència i que explica, en part, que hi hagi més preses independentistes de Convergència que de la CUP.

Finalment, manifesta que un altre dels motius pels quals deixa l'organització és al·l'aposta, majoritària a la CUP, per ubicar els Països Catalans en l'àmbit mediterrani en detriment de Vençua i europeus. En aquest sentit comenta que malgrat tot segueix pensant que un projecte europeu és una bona idea.

La llista, el detonant

Majó ha militat fins a darrera hora a la CUP. Ha participat a les votacions que hi ha hagut aquesta setmana per escollir la llista que es presentarà a les properes eleccions del 21-D. Ha assegurat a aquest diari, però, que ja fa temps que no s'identifica amb



Adam Majó

moltes coses, sobretot amb el sector actualment hegemònic, Vençua i Endavant, amb plantejaments i punts de vista que no són

els meus. No hi ha res més, ha afirmat.

Ha explicat que a les darreres convocatòries sempre hi havia anat a les llistes amb les quals s'identificava més. En aquest cas no és així. Ha constatat que hi ha molta gent amb la qual no està d'acord. No passa res, però no et venen ganes de votar-ho i així no t'entenc continuar. Per a Majó és una decisió sense cap mena de transcendència. Ha assegurat, també, que no es planteja entrar a cap formació política.

Finalment assegura que, tot i la seva decisió, crec que la CUP continua sent necessària per incorporar determinats sectors socials i ideològics a l'independència i a la política institucional.

Set anys regidor i membre del Secretariat Nacional de la formació de la formació anticapitalista.

J.R. MARCÀ

■ Adam Majó ha militat durant els darrers 27 anys a la CUP. Ha format part del Secretariat Nacional de la formació. Prové del Moviment de Defensa de la Terra (MDT), nucli que forma un altre dels sectors de la CUP. Folia Llibre. Va entrar de regidor a l'Ajuntament de Manresa a principi del 2008, en substitució de Roger Torres. A les municipals següents, les del 2011, va ser cap de llista per la formació anticapitalista. El 2015 no va repetir. Un any més tard va fitxar per l'Ajuntament de Manresa i va assumir el càrrec de comissionat del Centre Històric amb l'objectiu de revitalitzar el nucli antic. La CUP de Manresa es va distanciar d'aquest nomenament.



Servei d'Ocupació de Catalunya



Generalitat de Catalunya

NOUS CURSOS SUBVENCIONATS!



CENTRE DE FORMACIÓ PRÀCTICA
TERRENO MARIÀ

Estàs a l'atur i vols treballar a la indústria? Vols millorar la teva situació professional? Oferim formació subvencionada en un sector amb una alta demanda de professionals.

Mecanització per arrencament de ferritja CNC
 548 hores + 80 de pràctiques en empreses
 Inici: 12/12/2017

Muntatge i posada en marxa de béns d'equip i maquinària industrial. Manteniment industrial
 630 hores + 80 de pràctiques en empreses.
 Inici: 22/01/2018

Inscripció oberta, places limitades!

Més informació a:
 Centre de Formació Pràctica
 Pol. Ind. Els Dolers, Poliu Frol, Sabies
 08243 Manresa
 Tel. 93 875 72 79
 cfp@cfp.cat - www.cfp.cat

ENGINYERS MANRESA



**COL·LEGI PROFESSIONAL ASSOCIACIÓ
 ENGINYERS TÈCNICS INDUSTRIALS GRADUATS
 MANRESA | CATALUNYA CENTRAL**

Curs

Instal·lacions d'energia solar fotovoltaica per autoconsum

**22, 27 i 29 de novembre de 16 h a 19 h
 01 de desembre, visita instal·lacions**



Plana de l'Om, 6, 2n 5a - 08241 Manresa
 Tel. 93 972 57 62 - Fax 93 872 34 44
 cetim@cetim.cat - www.cetim.cat

R7 Marcadors	LA XIFRA 1,136 ELS BILIONS D'ENDEUTAMENT DE LES ADMINISTRACIONS	► L'endeutament de les administracions públiques s'ha situat en prop d'1,136 bilions d'euros, cosa que suposa 2.860 milions d'euros més que a l'agost, el 0,25% més, segons les dades del Banc d'Espanya.	LA TENDÈNCIA 1,196 BAIXA LA TAXA DE MOROSITAT A BANCs I CAIXES	► La cartera de crèdits de les entitats de dipòsit s'ha situat el setembre en 1,196 bilions amb una cartera de dubtosos que ha sumat 100.495 milions d'euros, la xifra més baixa des del novembre del 2010.	EL SECTOR Turisme CATALUNYA TÉ EL NOMBRE MÉS GRAN D'AFILIATS AL SECTOR	► Catalunya té el nombre més gran d'afiliats al sector turístic de tot l'Estat, 263.505, segons l'estadística elaborada per TurEspaña a partir de dades aportades per la Seguretat Social.
------------------------	---	---	--	---	--	--

UN NEGOCI QUE BUSCA NOUS HORIZONS ► L'empresa manresana especialitzada en la confecció i l'elaboració de vestuari laboral obre un establiment de 300 metres quadrats a l'Hospitalet que substitueix el que tenia a Barcelona

Unilabor obre una botiga a l'Hospitalet per arrelar en la indústria del Llobregat

► L'empresa manresana factura prop de 3 milions i ja se situa en els números d'abans de la crisi

CARLES BLAYA MANRESA

Unilabor, l'empresa manresana especialitzada en la confecció i distribució de vestuari laboral, ha obert un establiment a l'Hospitalet de Llobregat amb el qual vol arrelar entre el client industrial de l'entorn de Barcelona. La nova botiga substitueix la que Unilabor tenia des del 1987 al carrer de Sant Pere Més Alt de Barcelona, i ho fa en un indret «més ben ubicat per a la indústria, amb més bons accessos, a prop de Mercabarna i de les zones industrials del Baix Llobregat», explica Marc Lladó, responsable de l'empresa.

El nou establiment, ubicat a l'avinguda de Pau Casals, 15-17, té 300 metres quadrats, més del triple més que el local anterior de Barcelona, i semblants als 500 metres quadrats de l'establiment de Manresa. Això permetrà a l'empresa, explica Lladó, que es pugui exhibir a l'Hospitalet més pe-



Façana de la nova botiga d'Unilabor a l'Hospitalet de Llobregat

ces del catàleg propi, ja que Unilabor també confecciona i personalitza en un taller propi a la capital del Bages.

Unilabor, diu Lladó, manté un bon ritme de creixement, i el 2016 es va situar, amb prop de 3 milions d'euros de facturació, en els números previs a la crisi. Enguany,

acabarà persobre d'aquesta xifra. Lladó considera que l'objectiu més immediat de l'empresa manresana és «consolidar la nova botiga de l'Hospitalet i reforçar-ne la plantilla, si és necessari». A l'Hospitalet hi treballen tres persones, del total de 18 empleats que té l'empresa manresana.

Unilabor va néixer el 1981, però el seu origen cal buscar-lo l'any 1956, quan va ser fundat el taller tèxtil Confeccions Escalé, creat per Enric Escalé i Magdalena Sister. Unilabor confecciona (amb la marca Essis) i distribueix vestuari laboral i uniformes professionals per a qualsevol sector d'activitat.

El CFP oferirà quatre cursos subvencionats en perfils amb alta demanda laboral

REDACCIÓ MANRESA

El Centre de Formació Pràctica de Manresa ja té a punt l'oferta de formació subvencionada per a l'any 2018. Es tracta de quatre cursos en àmbits amb una alta demanda de professionals i que s'adrecen tant a persones en situació d'atur que volen trobar feina a la indústria com a professionals en actiu que vulguin millorar la seva situació laboral.

En aquesta ocasió, el CFP torna a fer una aposta per la formació en control numèric tenint en compte les necessitats de les empreses del territori. Per aquest motiu, oferirà 3 edicions del curs de mecanització per arrencament de ferritja i una del curs de manteniment industrial.

El primer curs en començar serà el de mecanització per arrencament de ferritja CNC, el proper 12 de desembre en edició de matins.

Es tracta d'un curs de 540 hores que inclou 80 hores de pràctiques en empreses. Aquest curs es repetirà en dues edicions més al llarg de l'any vinent, una en horari de matins i una altra en horari de tardes.

Les inscripcions per a la primera edició ja estan obertes i les places són limitades.

El curs de muntatge i posada en marxa de béns d'equip i maquinària industrial començarà el dia 22 de gener del 2018. Aquest curs té una durada de 630 hores, més 80 hores de pràctiques en empreses.

Les persones interessades a tenir més informació dels cursos poden consultar el web del CFP (www.cfp.cat) o bé poden trucar al telèfon 93 875 72 79.

El CIO de Manresa celebra una trobada entre aturats i empreses com a cloenda del programa «Tu ets capaç»

REDACCIÓ MANRESA

El Centre d'Iniciatives per a l'Occupació de Manresa acollirà el proper dijous al matí una anomenada trobada de talent, en què persones sense feina podran contactar amb empreses interessades en contractar personal. Preveintegrals, Elèctrica de Guixés i Central de Teatre són algunes de les em-

preses que participaran a la trobada, que es farà de les 9.30 fins a les 13.30 h, a la seu del CIO.

Els candidats, 12 persones que busquen feina, es donaran a conèixer i crearan contactes amb empreses de la Catalunya Central en intercanvis ràpids per tal que aquestes coneguin el seu talent i els donin una resposta sobre com

afronten les entrevistes de feina.

La iniciativa posarà fi al programa «Tu ets capaç», un itinerari formatiu i de coaching impartit al CIO per l'equip de Consultoria Constructiva, que va començar a mitjan setembre. El coordinador del programa, Ferran Camps, afirma que la trobada «posarà en contacte el talent amb les neces-

sitats de les empreses». Es tracta, segons Camps, d'una iniciativa molt útil que permetrà als candidats obtenir un feedback directe del món laboral. Durant la trobada els participants podran posar en pràctica el que han treballat en les sessions formatives, com les tècniques per millorar i transmetre l'autoconfiança.



Roba de treball
Vestuari professional
Protecció (EPIS)
Calçat laboral
Personalització

www.unilabor.com
 Tel. 93 874 49 11

ECONOMIA

R7

Marcadors

41%

LES LLARS QUE NO SABEN QUINA TARIFA ELÈCTRICA TENEN

► El 41% de llars espanyoles no sap quin tipus de tarifa elèctrica té contractada, segons els resultats del Panell de Llars de la Comissió Nacional dels Mercats i la Competència (CNMC) del segon trimestre

Munic

FITXA UN DIRECTIU PROCEDENT DE KELME

► L'antoiencia Munic ha reforçat la seva cúpula per impulsar l'expansió internacional amb un nou responsable del departament d'exportacions, Fran Climent, excap de vendes internacionals a Kelme

Home Meal

ES PREPARA PER COTITZAR AL MERCAT FRANCÈS

► Home Meal, la societat matriu de la marca de menjar preparat Nostrom, subscriu 6,1 milions en bons convertibles i anuncia que ha iniciat tràmits per cotitzar al mercat borsari francès

L'IMPACTE DEL PROCÉS SOBIRANISTA A L'ECONOMIA ► L'observatori de PimeComerç ha elaborat una enquesta en la qual prop del 70% dels associats asseguren que el mes passat van facturar menys que l'octubre del 2016

El 70% del comerç detecta una baixada de vendes a l'octubre per la crisi política

► Els botiguers consideren la situació «conjuntural» i es mostren «optimistes», en una enquesta de Pimec

ACH BARCELONA

► L'observatori de PimeComerç ha realitzat una consulta entre els seus associats durant el mes d'octubre per conèixer l'impacte que l'actual context polític ha tingut en les seves vendes. El 69,75% dels botiguers consultats han assegurat que l'octubre han facturat menys que en el mateix mes de l'any passat, tot i que només el 61,67% considera que aquesta reculada s'explica per la situació política. El 30% restant no ha detectat cap caiguda en les vendes i el 7% assegura que fins i tot han facturat més que l'any passat.

De cara al futur immediat, els botiguers es mostren «optimistes» i asseguren que aquest retrocés en les vendes respon a una situació «conjuntural», i el 72,81% creu que en els pròxims mesos les vendes seran les mateixes o fins i tot millors que l'any passat, segons el 24,82% dels enquestats.

L'enquesta s'ha fet a partir de 423 respostes dels botiguers associats a la patronal de les pimes de les quatre demarcacions catalanes. Per sectors, els comerços del tèxtil són els que més han acusat una baixada de les vendes i en la facturació del mes d'octubre. Tot i això, els botiguers també asseguren que en aquesta baixada de vendes també ha influït, i molt, l'arribada tardana de les baixes temperatures, que no han arribat fins ben entrat el mes de novembre.

En l'enquesta, el 89,34% dels botiguers tèxtils han detectat alguna baixada de vendes a l'octu-



comerç manresà, durant la jornada de vaga de dimecres

bre, i el 81,98% identifica la situació política com la causa principal d'aquesta caiguda de la facturació. Els comerciants del tèxtil, en el 75,41% dels casos, són els menys optimistes de cara al futur en considerar que les vendes en els pròxims mesos es mantindran igual o empitjoraran.

En la restauració, el 65% dels enquestats reconeixen una caiguda de les vendes, tot i que només la meitat consideren que aquesta caiguda és fruit de la crisi política. En les botigues d'alimentació, la caiguda de vendes en més o menys intensitat s'ha detectat en el 52,39% dels casos, i el 51% culpen la situació política d'aquesta reculada. El sector de les ferreteries i el bricolatge han estat especialment afectats per la caiguda de les vendes, en el 87,5% dels casos. En aquest sector, el 87,71% dels botiguers creu que el culpable de la disminució de la factura-

Comertia i la Confederació Espanyola del Comerç també atribueixen al moment polític la davallada en les vendes

ció s'explica per la crisi política. Finalment, en el sector serveis el 57,19% dels botiguers ha detectat una caiguda de les vendes, tot i que només el 45,9% dels entrevistats identifica com causant la situació política.

D'altra banda, el president de PimeComerç, Àlex Gofit, demana als representants polítics que «contribueixin a fer que l'entesa i l'estabilitat s'obrin pas i es normalitzi la situació econòmica i social del país». Gofit afegeix que, «tot i que les manifestacions de rebuig al greu moment polític que vivim són totalment legítimes, s'han de buscar fórmules de posicionament que no afectin de forma

greu i prolongada en el temps el comerç de proximitats. El president de PimeComerç es mostra contrari a mesures com no encendre els llums de Nadal o convocar noves vagues perquè suposarien un afebliment en l'economia de les pimes que acabaria afectant moltes famílies, ha manifestat.

Més símptomes

El president de Comertia, Joan Carles Caibet, apunta que el fred dels últims dies ha reactivat les vendes del comerç després de les importants caigudes registrades durant el mes d'octubre pel procés sobiranista i per la calor. Les vendes de Comertia van baixar el 5,4% el mes d'octubre respecte al mateix mes de l'any anterior, i es van obtenir uns resultats negatius després de 4 anys de creixements a causa del context polític de Catalunya, segons el 81% dels associats de Comertia, i a les altes temperatures, i al fet que hi ha hagut menys dies de vendes que l'any passat.

També la Confederació Espanyola del Comerç detecta una caiguda de les vendes a Catalunya pel context polític. Segons el secretari general de l'associació, aquesta davallada hauria estat del 30% durant el mes d'octubre. «Com ja temíem, la situació d'inestabilitat política ha tingut un impacte molt important en la nostra activitat», va dir en una entrevista a Efe Guerrero, que va subratllar que en el cas del tèxtil la situació s'ha vist agreujada per les altes temperatures.

Fundació Lacetània i La Caixa renoven l'acord per formar en mecanització

REDACCIÓ MANRESA

► Fundació Lacetània i l'Obra Social La Caixa renoven el seu acord de col·laboració per millorar la formació dels operaris industrials de la Catalunya Central. Ambdues entitats han signat el conveni que permetrà reeditar, l'any vinent, el programa formatiu de perfeccionament en mecanització CNC, adreçat als alumnes dels cursos de mecanització del Centre de Formació Pràctica. El projecte disposa d'una aportació de 25.000 euros de La Caixa i es porta a terme a les instal·lacions del Centre de Formació Pràctica de Manresa, que disposa de l'equipament necessari per impartir aquesta formació.

Obertes les inscripcions per a la jornada de 'networking' de Castellbell

REDACCIÓ MANRESA

► Castellbell i el Vilar manté obertes les inscripcions per participar en la tercera jornada de networking del municipi divendres. Aquest any la trobada, que és organitzada per l'APAE i pel mateix Ajuntament de Castellbell i el Vilar, tindrà lloc al circuit de velocitat de Can Padró. L'obertura serà a càrrec de l'expressident de la Generalitat Artur Mas, i tot seguit hi haurà la intervenció de Mònica Mendoza, ponent de referència en el sector de l'emprenedoria i l'empresa.

El CFP i CaixaBank segueixen apostant per millorar la formació dels operaris industrials

Des de la Fundació Lacetània i l'Obra Social "la Caixa" s'impulsarà, per segon any consecutiu, un programa formatiu de perfeccionament en mecanització CNC

La Fundació Lacetània i l'Obra Social "la Caixa" han renovat el seu acord de col·laboració amb l'objectiu de millorar la formació dels operaris industrials de la Catalunya Central. Totes dues entitats van signar, divendres al matí, el conveni que permetrà reeditar, l'any vinent, el programa formatiu de perfeccionament en mecanització CNC, adreçat als alumnes dels cursos de mecanització del Centre de Formació Pràctica (CFP). L'objectiu és que, un cop acabada la formació inicial, adquireixin les competències pràctiques necessàries per esdevenir operaris qualificats i inserir-se en les millors condicions al mercat laboral.

El projecte compta amb una aportació de 25.000 euros per part de l'Obra Social "la Caixa" i es porta a terme a les instal·lacions del CFP, que disposa de l'equipament tècnic i humà necessari per impartir aquesta formació. El programa es desenvoluparà durant l'any 2018 i els participants seran seleccionats tenint en compte el seu rendiment acadèmic, prioritzant col·lectius que siguin especialment vulnerables com els joves menors de 25 anys, persones desocupades i que no tinguin una experiència laboral sòlida.

En la primera edició del projecte, cinc alumnes del CFP se n'han beneficiat rebent 550 hores de formació complementària que els han permès millorar de manera notable les perspectives professionals. Tots ells ja treballen en empreses del sector ja sigui en plantilla o en pràctiques. Gràcies a la formació rebuda, han aconseguit ampliar el número d'hores de feina, aconseguir una millor posició o especialitzar-se i ampliar coneixements per tal de poder aportar més valor afegit a l'empresa.

Aquesta proposta vol donar resposta a les necessitats que tenen les empreses del territori de comptar amb operaris qualificats i, a la vegada, completar la formació dels alumnes del CFP amb hores de pràctiques que els permetin agafar seguretat i experiència en l'ús de la maquinària. Des del CFP es detecta un augment de la demanda de professionals per part de les empreses i una dificultat per cobrir-la a causa de la manca d'operaris qualificats.

Menú

Local

Més Notícies

Esports

Opinió

Cultures

Oci

Vida i Estil

Comunitat

Multimèdia

Menú principal Guia de professionals /

Empresa Empreses locals Ocupació

Menú principal

Regió7 > Economia

El CFP oferirà quatre cursos subvencionats en perfils amb alta demanda laboral

Redacció | 18.11.2017 | 00:08

El Centre de Formació Pràctica de Manresa ja té a punt l'oferta de formació subvencionada per a l'any 2018. Es tracta de quatre cursos en àmbits amb una alta demanda de professionals i que s'adrecen tant a persones en situació **d'atur** que volen trobar feina a la indústria com a professionals en actiu que vulguin millorar la seva situació laboral.

En aquesta ocasió, el CFP torna a fer una aposta per la formació en control numèric tenint en compte les necessitats de les empreses del territori. Per aquest motiu, oferirà 3 edicions del curs de mecanització per arrencament de ferritja i una del curs de manteniment industrial.

El primer curs en començar serà el de mecanització per arrencament de ferritja CNC, el proper 12 de desembre en edició de matins.

Es tracta d'un curs de 540 hores que inclou 80 hores de pràctiques en empreses. Aquest curs es repetirà en dues edicions més al llarg de l'any vinent, una en horari de matins i una altra en horari de tardes.

Les inscripcions per a la primera edició ja estan obertes i les places són limitades.

El curs de muntatge i posada en marxa de béns d'equip i maquinària industrial començarà el dia 22 de gener del 2018. Aquest curs té una durada de 630 hores, més 80 hores de pràctiques en empreses.

Les persones interessades a tenir més informació dels cursos poden consultar el web del CFP (www.cfp.cat) o bé poden trucar al telèfon 93 875 72 79.

Et pot interessar



Moià preveu duplicar el nombre d'usuaris del centre de drones amb tres nous mòduls

20-11-2017



Boya diu que van alertar la CUP que se'ls podia acusar d'«algun atemptat amb morts»

Menú

Local **Més Notícies** **Esports** **Economia** **Opinió** **Cultures** **Oci** **Vida i Estil** **Comunitat** **Multimèdia**

Menú principal Guia de professionals Aula d'Economia i Empresa Empreses locals

Menú principal

Regió7 » **Economia**

El CFP organitza una jornada per donar a conèixer les tecnologies del mecanitzat

Redacció | 09.10.2017 | 23:56

El Centre de Formació Pràctica de Manresa portarà a terme el proper 25 d'octubre una jornada per donar a conèixer algunes de les tecnologies i eines de mecanitzat més avançades del moment.

Es tracta d'una sessió gratuïta adreçada a tècnics i responsables de departaments de fabricació CNC d'empreses industrials, en la qual podran conèixer solucions que els permetran optimitzar costos i temps de producció. La jornada es farà entre les 9 del matí i 2/4 de 2 del migdia a les instal·lacions del CFP al Palau Firal. Per participar-hi, cal fer inscripció prèvia al següent enllaç:

<http://www.worknc.es/jornada-worknc-cfp-20171025>.

La sessió, que té el suport de les empreses especialitzades Vero Software, Haas CNC i Imcar eines de tall, tindrà un format molt pràctic, en el qual els professionals treballaran primer amb el software CAM i la peça programada es mecanitzarà a les màquines del CFP.

Et pot interessar

- 

Què diuen els titulars en paper d'aquest dimarts?
10-10-2017
- 

La Fira del Vehicle d'Ocasíó dobla la seva oferta posant a la venda més de 400 vehicles
05-10-2017
- 

Concentració de suport a un manresà acusat per la fiscalia d'enaltiment del terrorisme
09-10-2017
- 

La policia espanyola assumeix la direcció de la seguretat del Palau de Justícia
09-10-2017
- 

Castellbellí redescobreix el camí del cremallera
09-10-2017
- 

Un monoplaça artesà per 17.500 euros
09-10-2017

Compartir a Facebook

Compartir a Twitter

Economia

El CFP oferirà quatre cursos subvencionats en perfils amb una alta demanda laboral

Seràn tres edicions del curs de mecanització per arrencament de ferritja i una del de manteniment industrial

El Centre de Formació Pràctica ja té a punt l'oferta de formació subvencionada per l'any 2018. Es tracta de quatre cursos en àmbits amb una alta demanda de professionals i que s'adrecen tant a persones en situació d'atur que volen trobar feina a la indústria com a professionals en actiu que vulguin millorar la seva situació laboral. En aquesta ocasió, el CFP torna a fer una aposta per la formació en control numèric tenint en compte les necessitats de les empreses del territori. Per aquest motiu, oferirà tres edicions del curs de mecanització per arrencament de ferritja i una del curs de manteniment industrial.

El primer curs en començar serà el de mecanització per arrencament de ferritja CNC, el proper 12 de desembre en edició de matins. Es tracta d'un curs de 540 hores que inclou 80 hores de pràctiques en empreses. Aquest curs es repetirà en dues edicions més al llarg de l'any vinent, una altra en horari de matins i una en horari de tardes. Les inscripcions per a la primera edició ja estan obertes i les places són limitades.

El curs de muntatge i posada en marxa de béns d'equip i maquinària industrial començarà el dia 22 de gener del 2018. Aquest curs té una durada de 630 hores, més 80 hores de pràctiques en empreses.

Les persones interessades en tenir més informació dels cursos poden consultar [el web del CFP](#) o trucar al telèfon 93 875 72 79.

Últims dies per inscriure's al curs gratuït de manteniment industrial del CFP

Està destinat tant a persones en situació d'atur com a professionals en actiu que vulguin millorar la seva qualificació

Encara hi ha places disponibles per al curs subvencionat de manteniment industrial que començarà al Centre de Formació Pràctica (CFP) de Manresa el proper dilluns 22 de gener. Es tracta d'un curs que prepara els alumnes per treballar al sector industrial tenint en compte les darreres tendències de l'anomenada Indústria 4.0. Així, s'aprofundeix en matèries com la robòtica, els autòmats, el control numèric CNC o la soldadura, entre altres. També hi ha una estada de pràctiques en una empresa que permet aplicar tots els coneixements apresos.

El curs té una durada de 630 hores més 80 hores de pràctiques en empreses. S'adreça tant a persones en situació d'atur com a professionals en actiu que vulguin millorar la seva qualificació i competències professionals. Per a accedir-hi, cal superar una prova d'accés que tindrà lloc durant els propers dies, per la qual cosa totes les persones interessades en fer el curs cal que s'adrecin el més aviat possible al Centre de Formació Pràctica trucant al 93 875 72 79 o enviant un correu electrònic a cfp@cfp.cat.

La formació del CFP està específicament pensada per donar resposta a les necessitats que les empreses industrials del territori tenen en matèria de recursos humans. El CFP disposa d'una borsa de treball que sovint no pot cobrir les demandes que arriben per part de les empreses per manca de professionals qualificats. Dels alumnes que es formen al CFP, prop d'un 70% troba feina en menys de sis mesos.

En marxa els nous cursos de formació subvencionada del Centre de Formació Pràctica

El 22 de gener s'iniciarà el de muntatge i posada en marxa de béns d'equip i maquinària industrial

El Centre de Formació Pràctica ja té en marxa la nova oferta de formació subvencionada de cara al 2018, que té per objectiu formar perfils professionals amb molta demanda per part de les empreses industrials del territori. Aquest mes de desembre ha començat el curs de mecanització per arrencament de ferritja CNC amb una quinzena de participants i que es repetirà en dues edicions més amb diferents opcions horàries. La propera serà en horari de tarda i començarà el 5 de febrer, una proposta que vol donar resposta a la demanda de professionals que ja estan treballant però volen millorar la seva qualificació.

D'altra banda, el 22 de gener s'iniciarà el curs de muntatge i posada en marxa de béns d'equip i maquinària industrial, de 630 hores i 80 hores de pràctiques en empreses. Les inscripcions per aquest curs ja estan obertes i poden fer-se adreçant-se a les oficines del CFP al Palau Firal de Manresa, per telèfon al 93 875 72 79 o per correu electrònic a cfp@cfp.cat.

Falten professionals per treballar a la indústria

La programació de cursos del CFP per al 2018 s'ha dissenyat tenint en compte la demanda de les empreses del territori, ja que des del CFP es té constància que moltes empreses tenen dificultats per cobrir certs llocs de treball. L'índex d'inserció laboral de les persones que es formen al CFP se situa al voltant del 70% sis mesos després d'haver acabat els cursos. En alguns casos, hi ha alumnes que troben feina abans d'acabar la formació.

La Borsa renta4banco

902 15 30 20 - www.r4.com

El comentari

© 2017. Totes les dades són per RENTA 4 BANCO S.A. 419-1527073 i tel: 902 15 30 20

L'Ibex 35 cau un 0,1% però referma els 10.200 punts

Les principals borses europees han obert la jornada de dimarts amb signe negatiu, amb Frankfurt i sumant un 0,1%, mentre que Londres despertava pla i París perdia un 0,2%. A mitja sessió, els índexs seguien sense rumb, amb Londres pujant un 0,22% a diferència de Frankfurt i París, que recuaven un 0,08% i un 0,19%, respectivament. Al tancament de sessió, la majoria d'índexs acabava en vermell, amb l'Euro Stoxx 50 liderant les caigudes amb un -0,76%, seguit del DAX, amb un -0,72%, i el CAC 40, amb un -0,69%. L'únic valor que tancava en positiu era el FTSE 100 (+0,09%).

Als Estats Units, la borsa de Wall Street començava la sessió en terreny mixt. Al tancament de mercats europeus, tots els índexs es trobaven en vermell amb el Dow Jones perdent un 0,16%, l'S&P 500 baixant un 0,21% i Nasdaq Composite retrocedint un 0,32%.

En l'àmbit macro, als Estats Units s'han publicat les dades de novembre d'habitatges nous mensual 3,3% (vs -3,1% e i 13,7% anterior) i les dades de permisos de construcció mensual 1,4% (vs -3,5% e i 4,4% anterior revisat). A Europa, hem conegut que el creixement salarial a l'eurozona s'ha alentit durant el tercer trimestre fins al 2,1% respecte al 2,6% anterior.

Continguts Renta 4

PRINCIPALS ÍNDEXS					
	Preu	Var.		Preu	Var.
Bovespa (Brasil)	72.570,00	-0,45%	IGPA (Xile)	27.911,47	-1,48%
CAC 40	5.382,91	-0,67%	Latibor	4.080,20	-0,81%
DAX	13.215,79	-0,76%	Merval (Argentina)	27.819,96	-0,82%
Dow Jones	24.770,39	-0,16%	Mexbol (Mèxic)	48.466,67	-0,65%
Eurostoxx 50	3.582,22	-0,76%	Nasdaq 100	6.475,80	-0,34%
FTSE 100	7.544,09	-0,09%	Nasdaq Comp.	6.963,47	-0,32%
FTSE MIB	22.279,97	-0,15%	Nikkei 225	22.866,00	-0,37%
Ibex 35	10.234,30	-0,10%	S&P 500	2.882,98	-0,21%
IBVC (Colòmbia)	11.148,48	-0,89%	Stoxx 50	3.196,61	-0,10%

IBEX 35						
	Preu	Mín.	Máx.	Var.	Var %	Var % Any
ABERTIS INFR	18,56	18,52	18,66	-0,05	-0,27	39,53
ACCIONA	19,49	19,44	20,38	-0,58	-0,83	-0,63
ACERINOX	11,88	11,84	11,92	0,22	1,93	-5,75
ACS CONST.	32,62	32,55	33,05	-0,03	0,09	9,66
AENA	171,60	170,55	174,90	0,90	0,53	32,36
AMADEUS IT	61,00	60,82	61,29	-0,04	-0,07	41,30
ARCELORMITTAL	26,84	26,70	27,03	0,18	0,69	27,34
B. SABADELL	1,70	1,68	1,71	0,02	1,31	28,80
BANPIA	4,04	4,03	4,06	0,00	0,02	4,02
BANKINTER	7,96	7,89	7,94	0,05	0,61	8,14
BBVA	7,28	7,24	7,32	0,03	0,40	13,52
CAIXABANK	3,97	3,93	4,00	0,04	0,92	26,34
CELLNEX TELECOM	21,76	21,72	21,94	0,06	0,30	59,28
DIA	4,20	4,18	4,22	0,03	0,67	9,97
ENAGAS	24,21	24,19	24,52	-0,28	-1,15	0,35
ENDESA	18,48	18,46	18,78	0,18	-0,99	-8,17
FERROVIAL	18,72	18,48	18,73	0,16	0,86	10,12
GAS NATURAL	19,29	19,22	19,54	0,08	0,42	7,71
GRIFOLS	24,50	24,48	24,73	-0,22	-0,87	29,90
IBERDROLA	6,53	6,53	6,67	-0,11	-1,66	4,78
INDITEX	29,80	29,80	30,17	-0,20	-0,68	-7,57
INDRA A	11,65	11,50	11,68	0,06	0,56	11,91
INMOBILIAR	8,30	8,28	8,40	0,10	1,19	26,08
INTAIR GROUP	7,77	7,20	7,29	0,05	0,64	40,74
MAPFRE	2,71	2,71	2,84	-0,02	-0,59	-6,46
MEDIASET ESP	9,52	9,53	9,71	-0,04	-0,38	-13,91
MELIA HOTELS	11,90	11,40	11,52	0,14	1,19	3,84
MERLIN PROP.	11,40	11,33	11,42	0,05	0,44	11,40
RED ELE.CORP.	18,80	18,78	19,06	0,13	0,69	4,88
REPSOL	15,05	15,01	15,26	0,04	0,30	12,15
SANTANDER	5,67	5,65	5,70	0,00	0,04	16,31
SIEMENS GAMESA	11,64	11,62	11,94	-0,28	-2,31	-22,70
TEC REUNIDAS	26,68	26,62	26,18	0,21	0,81	34,09
TELEFONICA	8,39	8,33	8,42	0,03	0,36	-4,86
VISCOFAN	54,90	54,90	55,33	-0,32	-0,58	17,18

Tius d'interès		Divides	
	Preu	Var %	
Euribor 1 any	-0,194		S EUA
Prorati			Ieri
Brent 21 dies	63,62		Lluisa
Metalis			Franc suis
Or	1.260,0		Corona sueca
			S canadienc
			S australià

Iberpotash va generar l'any passat un valor de 260 milions

► L'empresa minera publica la tercera edició de la seva Memòria Social

MIREIA ARSO/ARKIUI

REDACCIÓ MANRESA

► Iberpotash va invertir l'any passat les seves instal·lacions a Catalunya 95,8 milions d'euros i va generar un valor econòmic directe de 260 milions d'euros, segons es desprèn de la tercera edició de la Memòria Social de l'empresa que explota els recursos miners del Bages i que recull tots els indicadors de la companyia relatius a l'exercici 2016.

La Memòria Social s'ha dut a terme de nou seguint les directius per a l'elaboració de memòries de sostenibilitat del Global Reporting Initiative (GRI G4) que permet analitzar tots els indicadors de sostenibilitat. El document vol reflectir «el compromís d'ICL cap a la transparència vers la societat, els treballadors, els proveïdors i l'entorn més immediat i pel desenvolupament plenament sostenible», segons afirma la companyia en una nota.

Segons explica el conseller delegat d'ICL Sùria & Sallent, Carles Aleman, en la mateixa nota, «la Memòria Social és la constatació



La nova planta de sal de les instal·lacions de Sùria d'Iberpotash

que continuem avançant en el camí cap a la total transparència en la nostra activitat a Catalunya i cap allò que anomenem economia circular però, també, amb el desenvolupament social i econòmic del nostre territori. Hem fet un gran exercici per posar a l'abast de tothom tots els nostres parà-

metres». La memòria recull dades com la realització de prop de deu mil hores de formació en seguretat i salut laboral i 1.360 xerrades amb la participació de 7.757 persones o l'increment de la plantilla de divuit persones, la majoria de caràcter eventual o temporal.

El CFP posa en marxa la nova oferta de formació per al 2018

► El curs s'ha iniciat amb un programa sobre mecanització per arrencament de ferritja CNC

REDACCIÓ MANRESA

► El Centre de Formació Pràctica de Manresa ha posat en marxa la seva nova oferta de formació subvencionada de cara al 2018. Així, aquest mes de desembre ha començat el curs de mecanització per arrencament de ferritja CNC amb una quinzena de participants i que es repetirà en dues edicions més amb diferents opcions

horàries. La propera serà en horari de tarda i començarà el 5 de febrer, una proposta que vol donar resposta a la demanda de professionals que ja estan treballant però volen millorar la seva qualificació.

Curs de muntatge

D'altra banda, el 22 de gener s'iniciarà el curs de muntatge i posada en marxa de béns d'equip i maquinària industrial, de 630 hores i 80 hores de pràctiques en empreses. Les inscripcions per a aquest curs ja estan obertes i poden fer-se adreçant-se a les oficines del CFP al Palau Firal de Manresa, per

telèfon al 93 875 72 79 o per correu electrònic a cfp@cfp.cat.

Elevada demanda

La programació de cursos del CFP s'ha dissenyat tenint en compte la demanda de les empreses del territori, ja que des del CFP es té constància que moltes empreses tenen dificultats per cobrir certs llocs de treball. Segons recorda el mateix CFP, l'índex d'inscripció laboral de les persones que es formen al centre se situa al voltant del 70% sis mesos després d'haver acabat els cursos. En alguns casos, hi ha alumnes que troben feina abans d'acabar la formació.

Quan surt el sol, és més fàcil assessorar. Però els bons gestors es distingeixen en els dies de pluja

BANCA PRIVADA
PLANIFICACIÓ PATRIMONIAL
ASSESSORAMENT A EMPRESES
GESTIÓ D'ACTIUS

CHEVET JUNTS
ENS DISTINGEIX

BancaMarch

Informa-se'n telefonant al 900 227 227 o a crecerjuntos.com



Dilluns 02 de octubre de 2017



PORTADA | MANRESA | BAGES | CATALUNYA CENTRAL | ESPORTS | CULTURA | TENDÈNCIES

Cerca



ST. JOAN | ST. VICENÇ | ST. FRUITÓS | SANTPEDOR | SALLENT | NAVÀS | SÚRIA | NAVARCLES | CARDONA | MOIÀ

ÉS NOTÍCIA: 10 ANYS MÓN SANT BENET | SHOPPING NIGHT MANRESA | REFERÈNDUM 1-0

L'ÚLTIM

El CFP programa un curs per millorar el rendiment professional

La formació, que començarà el dia 2 d'octubre, és gratuïta i s'adreça a professionals de qualsevol sector



La tècnica del mindfulness s'ha popularitzat els darrers anys tant en l'àmbit personal com professional.
 Foto: A. Aguilar / EPA

MANRESA / Redacció

30/09/2017 16:50

Millora la memòria i la capacitat de concentració, redueix l'estrès, ajuda a la presa de decisions i a resoldre conflictes en l'entorn laboral. Aquests són només alguns dels beneficis del **mindfulness**, una tècnica que s'ha popularitzat els darrers anys tant en

Més NOTÍCIES

El Sí s'imposa amb una àmplia majoria als col·legis de Manresa

La Guàrdia Civil arrasa per la força l'Ajuntament de Fonollosa

El Sí s'imposa amb una àmplia majoria als col·legis de Manresa

Mor una jove de Súria de 25 anys en un accident a la C-55, a Callús

La Shopping Night Manresa reviu la ciutat la nit abans de l'1-0

La ciutadania fa pinya contra la repressió policial a la capital del Bages

La gran festa popular de Món Sant Benet, en imatges

Navarcles bloqueja les entrades al municipi amb bales de palla

La Guàrdia Civil arrasa per la força l'Ajuntament de Fonollosa

La jornada del referèndum als col·legis manresans, en imatges



ECONOMIA

<p>R7</p> <p>Marcadors</p>	<p>7,3%</p> <p>CREIX L'IMPACTE ECONÒMIC DEL TURISME FAMILIAR</p> <p>► Els viatges de les famílies van generar un impacte de 18.500 milions d'euros, un 7,3% més que en 2016, segons el V Estudi de Turisme Familiar a Espanya, de la Federació de Famílies nombroses (FEFN)</p>	<p>CAIXABANK PREVEU UN INCREMENT DEL PIB DEL 2,4%</p> <p>► CaixaBank Research preveu que el PIB d'Espanya creixerà un 2,4% aquest any, fet que suposa una moderació respecte als increments de més del 3% registrats en els últims tres anys</p>	<p>Videojocs</p> <p>EQUIVAL AL 0,11% DEL PIB I DONA FEINA A 8.790 PERSONES</p> <p>► La indústria del videojocs a Espanya equival al 0,11% del PIB del país i dona feina directament a 8.790 persones, segons un informe sobre el sector a 2016 de l'Associació Espanyola de Videojocs (AEVI).</p>
-----------------------------------	--	---	--

EL GEGANT DE L'AUTOMOCIÓ INCREMENTA ELS LLOCS DE TREBALL ► Des del 2015, Seat ha incrementat la seva plantilla en 470 persones, i al tancament del 2017 el grup té un total de 14.672 empleats directes

Seat augmenta la seva plantilla en 185 empleats el 2017, fins a 14.672

► La companyia comença l'any contractant 150 empleats procedents d'empreses de treball temporal

EP BARCELONA

► Grup Seat va ampliar la seva plantilla en 185 treballadors el 2017, principalment per a les línies de producció de la planta de Martorell i per a projectes estratègics vinculats a la connectivitat de l'automòbil i la digitalització de la companyia, així com per al SUV de grans dimensions que la marca llançarà aquest any i per al nou Audi A1.

Segons va informar ahir la companyia en un comunicat, també ha incorporat 75 joves que van començar els estudis a l'Escola d'Aprenents, el seu centre de formació professional dual.

Així mateix, Seat ha arrencat el 2018 amb la contractació de 150 nous empleats procedents d'empreses de treball temporal que s'han incorporat a la plantilla de l'automobilística, que reforçaran la línia de producció de l'ibiza i l'Arona. A més, per respondre a l'increment de la producció, s'establiran torns addicionals en cap de setmana durant aquest any; els primers seran els dissabtes 27 de gener, 10 i 17 de febrer en la línia 2, que produeix el Seat León.

Des del 2015, l'automobilística ha incrementat la seva plantilla en 470 persones, i al tancament del 2017 Grup Seat -que inclou la matriu i filials com Seat Metropolis, Lab Barcelona i Seat Sport- té un total de 14.672 empleats directes i, incloent l'ocupació indirecta i la induïda, genera més de 100.000 ocupacions a tot l'Estat.

Segons el vicepresident de Re-



Cadena de producció a les instal·lacions de Seat de Martorell

ursos Humans de Seat, Xavier Ros, a més d'incorporar els recursos i el talent necessaris per desenvolupar l'activitat de l'empresa, l'objectiu de la companyia és també la formació continua de tots els empleats per afrontar els reptes de la digitalització i de la indústria 4.0.

Ros va afegir que, en col·laboració amb els sindicats majoritaris i en el marc del conveni col·lectiu signat el 2016, Seat seguirà impulsant la transformació digital «per ser una empresa més productiva, més eficient i amb ocupacions de més valor afegit».

Nissan deixarà de fabricar el Pulsar i l'Evalia a Barcelona

EP BARCELONA

► L'empresa automobilística japonesa Nissan deixarà de produir els models Pulsar i NV200 de passatgers (Evalia) a la seva planta de Barcelona a partir dels mesos de juny i juliol, respectivament, segons va fer públic ahir la companyia en un comunicat.

El fabricant nipó continuarà fabricant a Barcelona la furgona

neta dièsel NV200 i la sèrie elèctrica e-NV200 amb més autonomia, fins a 280 quilòmetres, i que incorpora la bateria que munta el nou Leaf, de 40 quilowatts hora (kWh), per a la seva exportació global. Segons fonts de la companyia automobilística, aquest canvi de producció no tindrà un impacte immediat en l'ocupació de la planta, que actualment té més de 3.000 treballadors.

Places disponibles per al curs de manteniment industrial del CFP

RE DACCIO MARISSA

► Encara hi ha places disponibles per al curs subvencionat de manteniment industrial que començarà al CFP el proper 22 de gener. Es tracta d'un curs que prepara els alumnes per treballar al sector industrial tenint en compte les darreres tendències de l'anomenada indústria 4.0. Així, s'hi treballen matèries com la robòtica, els automats, el control numèric CNC o la soldadura, entre d'altres. També hi ha una etapa de pràctiques en una empresa que permet aplicar tots els coneixements a preses.

El curs té una durada de 630 hores més 80 hores de pràctiques en empreses. S'adreça tant a persones en situació d'atur com a professionals en actiu que vulguin millorar la seva qualificació i competències professionals. Per accedir-hi, cal superar una prova d'accés que tindrà lloc durant els propers dies, per la qual cosa totes les persones interessades a fer el curs cal que s'adrecin el més aviat possible al Centre de Formació Pràctica.

L'atur de la zona euro baixa al 8,7% el novembre, el mínim des del 2009

EP LUXEMBURG

► La taxa d'atur a la zona euro va baixar una dècima el novembre, al 8,7%, de manera que se situa en mínims de gener del 2009, segons les dades ofertes per Eurostat, que mantenen Espanya com el segon país de la UE amb l'atur més elevat (16,7%), només darrere de Grècia (20,5%, el setembre). El mes de novembre, Espanya va repetir la taxa d'atur del 16,7% registrada el mes anterior, tot i que aquesta lectura és 2 punts percentuals inferior al nivell d'un any abans, quan la desocupació era del 18,7%. Espanya va registrar el novembre un total de 3.814.000 desocupats, en línia amb el mes anterior, però 431.000 menys que el novembre del 2016. En el conjunt de la UE, la taxa d'atur es va reduir una dècima el novembre i es va situar en el 7,3%, el seu nivell més baix des d'octubre del 2008. A més, aquesta xifra és un punt percentual inferior al 8,3% registrat a l'octubre del 2016.

Gestha calcula un 'forat' en la recaptació de 6.500 milions el 2017 i tem una retallada «encoberta»

EP MADRID

► Els tècnics del ministeri d'Hisenda (Gestha) calculen que la recaptació de l'Agència Tributària el 2017 serà d'uns 194.500 milions d'euros, fet que suposa que el Govern sobreestima en uns 6.500 milions els ingressos fiscals per l'any passat, quan hi havia previst recaptar una mica més de 200.000 milions, tal com es desprèn dels

pressupostos generals de l'Estat (PGE) per a aquest any.

D'aquesta manera, Gestha torna a avançar-se dos mesos al tancament de la comptabilitat de desembre i adverteix que aquesta bretxa en la recaptació comportarà una «retallada encoberta» de les despeses pressupostades, a causa del compromís irrenunciable del compliment de l'objectiu

de déficit marcat per Brussel·les.

Pel que fa a les partides de despesa que es veuran més afectades per compensar el desfasament existent pel costat dels ingressos, els tècnics recorden que no es coneixeran fins a final del proper mes de març, quan el Govern reti comptes de l'execució pressupostària del mes passat.

No obstant això, després d'ana-

litzar les últimes dades d'execució fins al novembre, auguren que les partides relacionades amb les subvencions al transport extrapeninsular de mercaderies, la coordinació i promoció del turisme, la cooperació econòmica local de l'Estat, la reconversió i reindustrialització, i la cooperació per al desenvolupament seran les cinc més damnificades.

Menú

Local **Més Notícies** **Esports** **Economia** **Opinió** **Cultures** **Oci** **Vida i Estil** **Comunitat** **Multimèdia**

Menú principal [Guia de professionals](#) [Aula d'Economia i Empresa](#) [Empreses locals](#) [Ocupació](#)

Menú principal

**CONOCE MÁS SOBRE
LA UNIVERSIDAD ONLINE MÁS CERCANA**

udima

**GRADOS
MASTERS OFICIALES
DOCTORADO**

Regió7 » **Economia**

El CFP programa un curs sobre organitzacions 3.0 a partir del febrer

Redacció | 18.01.2018 | 23:38

El Centre de Formació Pràctica comença l'any amb un curs sobre organitzacions 3.0 pensat per professionals de qualsevol sector que treballin en la gestió d'equips o organitzacions més grans. L'objectiu és descobrir noves estratègies per implicar i fidelitzar els equips. El curs, que s'ofereix conjuntament amb QRM Institute, començarà el dia 6 de febrer i s'allargarà fins al 14 de març. Segons el centre, aquesta formació «pretén donar resposta a algunes de les dificultats amb què es troben les empreses a l'hora de gestionar els seus equips, com la manca d'implicació, la necessitat de retenir el talent o la identificació dels professionals amb els valors de l'empresa». Al llarg del programa, els participants tindran l'oportunitat d'aprendre a través del lama budista Dorje Dondrup, cofundador del monestir budista del Garraf, i representants de Maxion Wheels, La Fageda i Irizar.

NUEVA ALARMA ZEROVISION

Impide la visió al ladrón para evitar el robo

Calcula tu alarma online

Hogar Negocio

Et pot interessar

-  **Què duen els titulars en paper d'aquest divendres?**
19-01-2018
-  **Una actriu porno assegura que Trump va enganjar la seva dona amb ella el 2006**
19-01-2018
-  **'España me ataca pues ha pantumacá Lory Mongy paròdia a Puigdemont**
16-01-2018
-  **Guardiola col·labora amb el projecte de l'Hospital d'Oncologia d'Altaia**
18-01-2018
-  **DSF ferreters ha rebut el premi al millor apador nadalenc per part de l'Ajuntament**
18-01-2018
-  **L'alcalde del Pont de Vilomara anuncia que no es torna a presentar el 2019**
17-01-2018

Més informació

- El Saló de la infància iguala rep més de 14.700 visites els dies de Nadal
- El lideratge conscient en temps compta amb el congrés de Pineas Ling Organizations
- CaixaBank, Gas Natural i Mango són les marques catalanes més valuoses

Temes relacionats: [Dia](#) [Empleo](#) [Empreses](#) [Mar](#)

Economia

El CFP posa en marxa una innovadora proposta formativa sobre organitzacions 3.0

El curs s'adreça a professionals de tots els sectors que hagin de liderar equips o organitzacions

El Centre de Formació Pràctica comença l'any amb una proposta formativa innovadora a la comarca del Bages. Es tracta d'un curs sobre organitzacions 3.0 pensat per professionals de qualsevol sector que treballin en la gestió d'equips o organitzacions més grans. L'objectiu és descobrir noves estratègies per implicar i fidelitzar els equips. El curs, que s'ofereix conjuntament amb QRM Institute, començarà el dia 6 de febrer i s'allargarà fins el 14 de març.

Aquesta formació pretén donar resposta a algunes de les dificultats amb què es troben les empreses a l'hora de gestionar els seus equips, com la manca d'implicació, la necessitat de retenir el talent, la identificació dels professionals amb els valors de l'empresa, etc. Per això, el curs oferirà un enfocament nou de les organitzacions a partir del concepte 3.0, amb el qual es treballa per crear equips d'alt rendiment afavorint la seva capacitat creativa i de millora amb una mínima estructura de gestió.

Al llarg del programa, els participants tindran l'oportunitat d'aprendre de la mà de destacats professionals en l'àmbit de l'organització d'empreses, entre els quals el lama budista Dorje Dondrup, cofundador del monestir budista del Garraf. Durant el curs els alumnes elaboraran un pla de treball per aplicar a la pròpia organització. A banda, destacats professionals participaran en les anomenades «sessions d'inspiració» exposant casos pràctics en els quals hagin estat implicats. Maxion Wheels, La Fageda o Iزار són algunes de les empreses que impartiran aquestes sessions.

Per a més informació i inscripcions, cal adreçar-se al Centre de Formació Pràctica al 93 875 72 79 o a cfp@cfp.cat.

SOCIETAT

El CFP proposa un curs sobre organitzacions 3.0

Redacció
Manresa

El Centre de Formació Pràctica comença l'any amb una proposta formativa innovadora a la comarca del Bages. Estracta d'un curs sobre organitzacions 3.0 pensat per a professionals de qualsevol sector que treballen en la gestió d'equips o organitzacions més grans. L'objectiu és descobrir noves estratègies per implicar i fidelitzar els equips. El curs, que s'ofereix juntament amb QRM Institute, començarà el dia 6 de febrer i s'allargarà fins al 14 de març. Aquesta formació pretén donar resposta a algunes de les dificultats amb què es troben les empreses a l'hora de gestionar els equips, com la manca d'implicació, la necessitat de retenir el talent, la identificació dels professionals amb els valors de l'empresa, etc. Per això, el curs oferirà un enfocament nou de les organitzacions a partir del concepte 3.0, amb el qual es treballa per crear equips d'alt rendiment afavorint la seva capacitat creativa i de millora amb una mínima estructura de gestió.



El CFP posa en marxa aquesta innovadora proposta formativa

Al llarg del programa, els participants tenen l'oportunitat d'aprendre de la mà de professionals destacats en l'àmbit de l'organització d'empreses, entre els quals hi ha el lama budista Dorje Dondrup, cofundador del monestir budista del Garraf. Durant el curs els alumnes hauran d'elaborar un pla de treball per aplicar a l'organització. A banda,

destacats professionals participants en les anomenades "sessions d'inspiració" exposant casos pràctics en els quals hagin estat implicats. Maxion Wheels, La Fageda o Irizar són algunes de les empreses que impartiran a aquestes sessions. Per més informació i inscripcions, cal adreçar-se al Centre de Formació Pràctica. ■

Nova temporada del programa 'Quedem?' carregat d'activitats

Redacció
Manresa

Un any més arriba el 'Quedem?', un programa impulsat per Omnium Cultural que a les comarques del Bages i el Moianès té un llarg recorregut. Han participat en la iniciativa centenars de persones a les desenes d'activitats organitzades en les últimes edicions. El 'Quedem?' pretén, mitjançant activitats culturals i d'oci, fomentar la llengua i la cohesió social. El programa és una oportunitat per descobrir i redescobrir el lloc on vivim i, alhora, perquè totes les persones que viuen a Catalunya, independentment de la procedència, es puguin conèixer i relacionar-se mentre participen en activitats del seu entorn més immediat. El programa fa especial èmfasi en la difusió de les activitats entre les persones ovingudes, ja que té com a objectiu que puguin ampliar la seva xarxa social i el coneixement de l'entorn cultural, natural i patrimonial. Així mateix, la voluntat d'Omnium

Cultural és a propiar-se a la població procedent d'altres països. Enguany el programa ofereix quatre activitats, que consisteixen en visites guiades i participatives a quatre indrets i espais de la comarca del Bages. La primera a sortida és el 17 de febrer i proposa una visita, acompanyats d'un expert en ornitologia, als Aiguamolls de la Bòbila de Santpedor, una activitat familiar per gaudir de l'entorn natural més proper. El dia 10 de març es visitarà l'edifici de l'Anònim i el refugi anti-aeri de la Renaixença. El dia 14 d'abril, hi haurà la segona activitat familiar: anar fins a la finca de Can Poc Oil de l'Escola Agrària de Manresa. Allà, els participants hi podran conèixer la feina d'aquesta escola i s'hi farà un taller pràctic als horts. Finalment, el dia 12 de maig els participants s'endinbaran en les interioritats del Teatre Kursaal. Per inscriure-s'hi es pot visitar el web www.omnium.cat/bages-moianes, apropar-se a l'Espai Omnium de Manresa (C/ Sobrerroca, 38) o trucar al 93 872 63 21. ■

Una esqujada en benefici de l'hospital oncològic de dia

Redacció
Manresa

El Centre Excursionista de la Comarca del Bages (CECB) organitzarà el dissabte 3 de febrer la segona edició de la Baixada dels Àngels, una iniciativa que van impulsar l'any passat i que pretén retre homenatge a totes les persones que, a causa del càncer, han perdut la vida abans d'hora.

En especial, l'activitat es fa en memòria de Meritxell Guixé, membre del CECB que va morir víctima d'aquesta malaltia.

La Baixada dels Àngels començarà a les cinc de la tarda, on tots els participants es trobaran al Refugi Bages del Port del Compte per compartir un berenar de coca i xocolata. Un cop amb l'estómac ple, a les set de la tarda, es procedirà a la baixada de torxes, que es farà esquiant, a les mateixes pistes del Port del Compte. Un cop acabat aquest "moment màgic", en paraules dels del CECB, a les vuit del vespre, i al mateix refugi, tindrà lloc un sopar de germanor consistent amb pa amb tomàquet, botifarra, caldo i amanida. L'esdeveniment acabarà amb un concert en directe

acompanyat de rom cremat. Enguany, la Baixada dels Àngels destinarà com a mínim el 50% dels beneficis a la construcció del nou hospital d'oncologia d'Altaïa. "Actualment és un lloc inadequat i un exemple clar de com no ha de ser un hospital oncològic", afirmen des del CECB, i posen de manifest que "el que volem amb aquesta iniciativa és col·laborar en la creació d'un nou espai digne, il·luminós i agradable que, en comptes de fer baixar la moral de pacients i personal, la potenciï i els faci sortir d'allà amb un somriure a la boca". El preu per participar a la Baixada dels Àngels varia segons si es vol fer la baixada de torxes o no. En el cas de voler-la fer, el preu per pagar és de 12 euros, i inclou el sopar i el concert final. En cas de no prendre part de l'activitat de torxes, l'import és de 10 euros (en concepte de sopar i concert). Les inscripcions, que ja estan obertes i es poden formalitzar, inclouen allotjament. Tot i així, des del CECB s'instaura l'opció de quedar-se a dormir al Refugi Bages. En cas d'optar per aquesta opció, cal reservar l'habitació prèviament trucant al 973 059 066. ■

NOVAFOC
Premium Pellets

GAUDEIX DURANT MÉS TEMPS DE L'ESCALFOR DE LA TEVA LLAR

Gràcies a la nova tecnologia NOVATECH PELLET SYSTEM, el nostre PELLET NOVAFOC escalfa més perquè dura més.

Amb la tecnologia
NOVA TECH
PELLET SYSTEM

EN
PLUS
A1

ES 024

PUNTS DE VENDA
Cerca el punt de venda més proper entrant a
www.novafoc.com

SOCIETAT

Places per al curs de manteniment industrial del CFP



Els interessats a aprofitar les darreres places han d'adreçar-se al CFP

Redacció
Manresa

Encara hi ha places disponibles per al curs subvencionat de manteniment industrial que començarà al CFP el proper 22 de gener. Estracta d'un curs molt complet que prepara a els alumnes per treballar al sector industrial tenint en compte les darreres tendències de l'anomenada Indústria 4.0. Així, treballen matèries com la robòtica, els automàtics, el control numèric CNC o la soldadura, entre d'altres. També hi ha una estada de pràctiques en una empresa que permet aplicar tots els coneixements apresos. El curs té una durada de 630 hores més 80 hores de pràctiques en empreses. S'adreça tant a persones

en situació d'atur com a professionals en actiu que vulguin millorar la seva qualificació i competències professionals. Per accedir-hi, cal superar una prova d'accés que tindrà lloc durant els proper dies, per la qual cosa totes les persones interessades a fer el curs cal que s'adrecin al més aviat possible al Centre de Formació Pràctica al 93 875 72 79 o al correu electrònic cfp@cfp.cat. La formació del CFP està específicament pensada per donar resposta a les necessitats que les empreses industrials del territori tenen en matèria de recursos humans. El CFP disposa d'una borsa de treball que sovint no pot cobrir les demandes que arriben per part de les empreses per manca de professionals. ■

L'alcalde de Fonollosa no declararà fins al 12 de març

El jutjat d'Instrucció número 2 de Manresa ha posposat la declaració de l'alcalde de Fonollosa, Eloi Hernández (ERC), investigat per un presumpte delicte de desobediència, fins al dia 12 de març. Inicialment, el batlle estava citat per al dilluns 8 de gener però l'advocat d'Hernández va demanar aplaçar la declaració, ja que tenia altres judicis el mateix dia. Segons ha fet públic el mateix alcalde, a la còpia de les actuacions no s'especifica els motius pels quals s'investiga i assegura que "la jutgessa indica que els fets continguts a la causa presenten característiques que fan presumir de l'existència d'una possible infracció penal". Hernández ja va explicar en el moment de conèixer la citació que creia que la decisió de la jutgessa està motivada per no haver impedit el referèndum.

Fonollosa és un dels quatre pobles del Bages que el passat 1-0 va patir la violència policial i, de fet, tant els veïns s'lesionats com l'Ajuntament van presentar un a denúncia davant del mateix jutjat de Manresa. ■

Sis municipis del Bages ja controlen la població de coloms



ROGER ARTIGAS

El primer any de pinso anticonceptiu la població s'ha reduït un 30 %

Redacció
Manresa

Dos municipis catalans—Cardona i Molins de Rei— van ser pioners a totl'Estat espanyoll'any 2013 a controlar la població de coloms mitjançant el subministrament d'un fàrmac anticonceptiu. Quatre anys després, ja són un trentena de ciutats catalanes, entre les quals sis municipis del Bages, les que fan servir aquest mètode per controlar les plagues de coloms i, al conjunt de l'Estat, se supera la quarantena. L'empresa anomenada ZooEthics és l'encarregada de subministrar aquest producte arreu de l'Estat i el seu director tècnic, Josep

Costa, ha fet un balanç molt positiu dels primers anys d'implantació. En declaracions a l'ACN, Costa ha dit que els resultats obtinguts són els esperats. Demitjana, la reducció de la població de coloms en el primer any de subministrament del pinso anticonceptiu és d'un 30 %, al cap de quatre anys, la reducció s'enfila fins al 70 %. Així ho ha explicat el biòleg director tècnic de ZooEthics, Josep Costa, l'empresa encarregada de subministrar el pinso anticonceptiu a totl'Estat espanyol. Segons Costa, els resultats són els mateixos que els que s'estan obtenint a Itàlia, d'on és originari el producte, i on fa molts anys que s'ha implantant aquest sistema. ■



PROGRAMACIÓ CANAL TARONJA • La tele que ens uneix

HORA	DILLUNS	DIMARTS	DIMECRES	DIJOUS	DIVENDRES
7.00	X&L	X&L	X&L	X&L	X&L
10.00	Bentrobats	Bentrobats	Bentrobats	Bentrobats	Bentrobats
12.00	Anem per feina	Planeta Animal	Barcelonautes	Planeta Animal	Primer Dia
12.30		Targeta Taronja	Aula Taronja	L'altra cara	Teló de fons
13.00	Barra Lliure	Barra Lliure	Barra Lliure	Barra Lliure	Barra Lliure
13.30					
14.00	Al dia Catalunya Central	Al dia Catalunya Central	Al dia Catalunya Central	Al dia Catalunya Central	Al dia Catalunya Central
14.30	L'altra cara	Targeta Taronja	Obert 24h	L'altra cara	Fem Territori
15.00	Al dia Catalunya Central	Al dia Catalunya Central	Al dia Catalunya Central	Al dia Catalunya Central	Al dia Catalunya Central
15.30	De tot i més	Planeta Animal	Procés creatiu	Teló de fons	Ba - Ba
16.00		Gabinet de Crisi	Cap i casal	Gabinet de Crisi	De tot i més
16.30	Obert 24h				
17.00	Al dia Catalunya Central	Al dia Catalunya Central	Al dia Catalunya Central	Al dia Catalunya Central	Al dia Catalunya Central
17.30	Volta i volta	Sallent Notícies	Teló de fons	Aula Taronja	Obert 24h
18.00	Planeta Animal	Planeta Animal	Aula Taronja	Gaudeix la festa	Anem per feina
18.30	Kastanya.cat	Caminant per Catalunya	L'altra cara	Ba - Ba	
19.00	La clau de la nostra història		Caminant per Catalunya	Torna-la a tocar, Sam	Fem Territori
19.30		Barcelonautes		Art a l'Empordà	Planeta Animal
20.00	Info Taronja	Info Taronja	Info Taronja	Info Taronja	Info Taronja
20.30	Targeta Taronja	L'altra cara	Planeta Animal	Obert 24h	De tot i més
21.00	Sallent Notícies	Obert 24h	Torna-la a tocar Sam	Fem Territori	
21.30	Info Taronja	Info Taronja	Info Taronja	Info Taronja	Info Taronja
22.00	Barra Lliure	Barra Lliure	Barra Lliure	Barra Lliure	Barra Lliure
23.00	Targeta Taronja	Gabinet de Crisi	Cap i Casal	Gabinet de Crisi	Anem per feina
23.30	Sallent Notícies				
00.00	Info Taronja	Info Taronja	Info Taronja	Info Taronja	Info Taronja

Segueix-nos també a: www.canaltaronja.cat • Facebook @taronja.cat • Twitter @CanalTaronja



Menú

Local **Més Notícies** **Esports** **Economia** **Opinió** **Cultures** **Oci** **Vida i Estil** **Comunitat** **Multimèdia**

Menú principal [Guia de professionals](#) [Aula d'Economia i Empresa](#) [Empreses locals](#) [Ocupació](#)

Menú principal

**Canvia't a l'elèctrica
on tu tens el control**



holaluz
des cobreix
el teu estalvi

Regió7 » **Economia**

Places disponibles per al curs de manteniment industrial del CFP

Redacció | 09.01.2018 | 23:05

Encara hi ha places disponibles per al curs subvencionat de manteniment industrial que començarà al CFP el proper 22 de gener. Es tracta d'un curs que prepara els alumnes per treballar al sector industrial tenint en compte les darreres tendències de l'anomenada indústria 4.0. Així, s'hi treballen matèries com la robòtica, els automats, el control numèric CNC o la soldadura, entre d'altres. També hi ha una estada de pràctiques en una empresa que permet aplicar tots els coneixements apresos.

El curs té una durada de 630 hores més 80 hores de pràctiques en empreses. S'adreça tant a persones en situació d'atur com a professionals en actiu que vulguin millorar la seva qualificació i competències professionals. Per accedir-hi, cal superar una prova d'accés que tindrà lloc durant els propers dies, per la qual cosa totes les persones interessades a fer el curs cal que s'adrecin el més aviat possible al Centre de Formació Pràctica.

DEUSTO FORMACIÓN

**Crece Profesionalmente
en Contabilidad
y Finanzas**

Infórmate ya

Et pot interessar



La Policia de Manresa caça dos lladres robant en un pis del carer Nou de Vallcaura
09-01-2018



Seat augmenta la seua plantilla en 185 empleats el 2017, fins a 14.672
09-01-2018



Junts per Catalunya i ERC signen el pacte per la investidura de Puigdemont
10-01-2018

Compartir a Facebook

Compartir a Twitter

Més informació

Nissan deixa de fabricar el Pulsar i veu a Barcelona

La campanya de la Rend 2017 tindrà lloc del 4 d'abril al 2 de juliol

El CFP programa un curs per millorar el rendiment professional a través del mindfulness

La formació, que començarà el dia 2 d'octubre, és gratuïta i s'adreça a professionals de qualsevol sector

Millora la memòria i la capacitat de concentració, redueix l'estrès, ajuda a la presa de decisions i a resoldre conflictes en l'entorn laboral. Aquests són només alguns dels beneficis del mindfulness, una tècnica que s'ha popularitzat els darrers anys tant en l'àmbit domèstic i personal com professional. Amb l'objectiu de donar-lo a conèixer entre treballadors de tots els sectors econòmics de la comarca, el CFP ha programat un curs gratuït que començarà el proper 2 d'octubre. D'aquesta manera, es vol que empreses i professionals puguin beneficiar-se dels efectes positius del mindfulness per millorar el rendiment dels seus equips de treball.

La formació s'adreça tant a treballadors en actiu com a persones en situació d'atur. Tindrà una durada de 30 hores i es farà els dilluns i els dijous, de 6 a 8 del vespre, al Palau Firal de Manresa. Durant les sessions es treballaran aspectes com la consciència emocional, aprenent a relaxar-se a nivell físic i mental, la gestió dels conflictes, amb tècniques de comunicació assertiva, la gestió del temps i de l'estrès i l'optimització de la presa de decisions.

Per inscriure's cal adreçar-se al Centre de Formació Pràctica al telèfon 93 876 72 79 o per correu electrònic cfp@cfp.cat.

ECONOMIA

R7

Marcadors

24,6

ELS MILIONS D'HORES DE VAGA L'ANY PASSAT

► Les hores de treball destinades a vaga van superar la xifra de 24,6 milions el 2017, fet que suposa multiplicar per més de dos les del 2016, segons l'últim informe de la CEOE sobre conflictivitat laboral

Morositat

CALLA DELS CRÈDITS CONCEDITS PER BANCOS I CAIXES

► La morositat dels crèdits concedits pels bancs, caixes i cooperatives a particulars i empreses es va reduir lleugerament al novembre, fins al 8,07%, enfront del 8,22% del mes anterior

9/2

JORNADA SOBRE DINAMITZACIÓ DE CIUTATS

► Gestl, UOC, EPSEM, GTM i FUB organitzen una jornada sobre dinamització econòmica i territorial de les dutats no metropolitanes. Serà el 9 de febrer, a les 9 del matí, a l'auditori Plaça de l'Om

EL VALOR DE LES MARQUES ► Entre les trenta millors empreses de l'Estat figuren CaixaBank, Gas Natural, Mango, Banc Sabadell, FC Barcelona, Seat, Desigual i San Miguel. La llista l'encapçala la tèxtil gallega Zara

CaixaBank, Gas Natural i Mango són les marques catalanes més valuoses

► El rànquing de les trenta millors empreses de l'Estat inclou vuit companyies d'origen o vincle català

ACN BARCELONA

► CaixaBank, Gas Natural i Mango són les marques catalanes més valuoses del 2017, segons el rànquing de les trenta millors empreses de l'Estat espanyol de la consultora Interbrand. L'entitat financera presidida per Jordi Gual encapçala el rànquing de les catalanes amb un valor de 1.281 milions d'euros –el 10% més en relació amb el rànquing d'Interbrand anterior, realitzat el 2015–, i és la número 7 del rànquing en l'àmbit espanyol. La segueix –en la posició número 16– Gas Natural amb un valor de 458 milions (el 6% més). Completa el top 3 d'empreses catalanes la tèxtil Mango, en la posició número 18 de l'estat espanyol i 521 milions (que té una davallada del 39% des del 2015).

La segueix prop Banc Sabadell, en la posició número 20 de l'estat espanyol i amb 495 milions (el 13% més).

Entre les trenta millors empreses n'hi ha vuit d'origen català o amb seu social a Catalunya (CaixaBank, Gas Natural, Mango, Banc Sabadell, FC Barcelona, Seat, Desigual i San Miguel). La llista l'encapçala la tèxtil gallega Zara, propietat d'Amancio Ortega, amb un valor de 15.452 milions d'euros



Imatge de la façana de la seu a Barcelona de CaixaBank

(el 45% més, l'augment més important de les trenta).

Movistar i Banc Santander completen el top 3 de la llista d'Interbrand. Zara ha avançat Movistar, que redueix el seu valor el 12%, fins als 10.646 milions. En tercera posició, l'entitat presidida per Ana Botín assoleix els 5.576 milions (el 20% més). Completen les deu primeres posicions BBVA, Bershka, Repsol, CaixaBank, Mercadona, Massimo Dutti i Iberdrola.

En relació amb el rànquing de

les catalanes, el Futbol Club Barcelona se situa en cinquena posició, amb un valor de 470 milions (el 10% més), i és la número 21 de la llista espanyola; l'automobilística Seat és la sisena catalana, amb 340 milions (el 18% més) i és la número 22 del total. La tèxtil amb seu a Barcelona Desigual assoleix un valor de 288 milions (el 8% menys) i ocupa la posició 26 del rànquing. Finalment, l'empresa cervesera San Miguel –adquirida per la madrilenya Mahou l'any

2000 però amb origen a Catalunya– ocupa el lloc 28, amb 258 milions (el 6% menys). És la setena edició d'aquest rànquing que Interbrand ha publicat aquest dijous i que realitza cada dos anys en funció dels resultats financers de la companyia, el paper de la marca (fins a quin punt influeix en la decisió de compra del consumidor el nom de l'empresa) i la força de la companyia (la capacitat que té d'assegurar guanys en un futur).

El preu del lloguer a Catalunya puja el 10,3% el 2017, segons Fotocasa

ACN BARCELONA

► El preu de l'habitatge de lloguer a Catalunya experimenta una pujada del 10,3% el 2017 i se situa en 12,39 euros el metre quadrat, segons les dades de l'Índex Immobiliari Fotocasa. Aquest valor se situa el 52,1% per sobre de la mitjana de l'Estat, que el desembre és de 8,15 euros per metre quadrat mes. D'aquesta manera, en el rànquing de comunitats més cares per llogar un habitatge a Espanya, Catalunya ocupa la primera posició, seguida de Madrid, amb un preu mitjà d'11,45 euros/m² al mes, i el País Basc, amb 10,70 euros/m² al mes.

Catalunya va aconseguir el seu màxim històric en el preu de l'habitatge de lloguer el maig del 2007 amb un valor de 12,44 euros/m². Des de llavors ha acumulat un descens del 0,4%.

Els increments de preu en els municipis estudiats oscil·len del 19,7% registrada Rubí fins al 0,5% recollit a Reus. La caiguda més pronuncada la experimenta Tarragona capital (-10,7%).

El CFP programa un curs sobre organitzacions 3.0 a partir del febrer

REDACCIÓ MANRESA

► El Centre de Formació Pràctica comença l'any amb un curs sobre organitzacions 3.0 pensat per professionals de qualsevol sector que treballin en la gestió d'equips o organitzacions més grans. L'objectiu és descobrir noves estratègies per implicar i fidelitzar els equips. El curs, que s'ofereix conjuntament amb QRM Institute, començarà el dia 6 de febrer i s'allargarà fins al 14 de març. Segons el centre, aquesta formació «pretén donar resposta a algunes de les dificultats amb què es troben les empreses a l'hora de gestionar els seus equips, com la manca d'implicació, la necessitat de retenir el talent o la identificació dels professionals amb els valors de l'empresa». Allarg del programa, els participants tindran l'oportunitat d'aprendre a través del lama budista Dorje Dondrup, cofundador del monestir budista del Garraf, i representants de Maxion Wheels, La Fageda i Irizar.

Empresaris del Solsonès i Cardona creen una plataforma per assessorar els autònoms

► El Club de l'Autònom es vol convertir en un punt de trobada dels professionals del territori

ACN SOLSONA

► Els autònoms de la comarca del Solsonès i del municipi de Cardona disposen des d'aquest 2018 d'una nova plataforma per donar-se a conèixer, rebre assessorament i compartir projectes. Es tracta del Club de l'Autònom, una iniciativa sorgida arran de la inquietud d'alguns treballadors per compte propi de les associacions empresarials del territori que té el

suport de Solsona Co i l'Agència de Desenvolupament Local.

Segons els impulsors, el Club de l'Autònom aspira a convertir-se en un lloc de trobada de professionals autònoms del territori on puguin trobar serveis que responguin als seus interessos. En concret, la plataforma s'adreça a autònoms no econòmicament dependents, aquells que formen part d'una societat civil no mercantil i els de comunitats debèns. La primera iniciativa per arrancar el projecte serà una sessió de *networking* el dia 31 de gener.

Un dels serveis que s'oferirà al Club de l'Autònom serà l'assessorament personalitzat en planifi-

cació estratègica. Els participants disposaran de nou hores distribuïdes en diferents sessions i es podran començar el febrer, el juny o a l'octubre. També podran participar en el directori d'autònoms, una eina amb cercador disponible en diferents webs relacionades amb l'activitat econòmica. La idea és que els participants es donin a conèixer i «puguin començar a establir vincles per a possibles nous projectes». És una convocatòria també oberta a emprenedors que hagin iniciat l'activitat econòmica com a autònoms o estiguin a punt de fer-ho.

El regidor de Promoció Econòmica de Solsona, Lluís-Xavier

González, considera que actualment «resulta imprescindible l'agrupació dels diferents autònoms «per estudiar possibles sinèrgies que permetin el creixement o l'estudi de noves propostes de negoci». També creu que «la possible associació o el compartiment de serveis entre ells abaratixen les importants despeses d'aquests treballadors».

El projecte, impulsat per l'Associació d'Empresaris de Cardona i Empresarials per al Solsonès, és finançat pels consistoris de Solsona i Cardona i té la dedicació tècnica de personal subvencionat pel Servei Públic d'Ocupació de Catalunya.

ECONOMIA

R7

Marcadors

192.000

LES DONES
AUTÒNOMES
A CATALUNYA

► L'economia catalana tenia 192.751 dones autònomes en tancar el 2017 i és la comunitat amb més afiliades al règim especial de treballadors autònoms (RETA), segons un estudi d'ATA.

Vendes

EL 78% DELS
DIRECTIUS CREU
QUE PUJARAN

► Una enquesta posa de manifest que el 78% dels directius d'empreses establertes a Catalunya preveu que en aquest exercici les seves vendes s'incrementaran i el 14%, que s'estabilitzaran

Llengua

NOMÉS EL 38% DELS
PRODUCTES ALS
SÚPERS, EN CATALÀ

► Un informe de la Plataforma per la Llengua revela que el 82,4% dels productes de marca pròpia dels «súpers» estan etiquetats en castellà, i només el 38,4% dels productes ho estan en català

GUARDONS A L'EMPRENEDORIA ► La Fundació Lacetània va lliurar ahir els guardons de la dissetena edició dels premis que reconeixen els millors treballs de recerca d'alumnes de cicles formatius i de batxillerat del Bages

El disseny, la solidaritat i la sostenibilitat triomfen als premis Fundació Lacetània

► Els guardons d'una edició d'«alta qualitat» de projectes presentats es van lliurar ahir a la tarda

CARLES BLAYA MANRESA

► La seu dels serveis territorials d'Ensenyament a Manresa van acollir ahir a la tarda el lliurament dels guardons de la 17a edició dels premis de la Fundació Lacetània als millors treballs de recerca d'alumnes de cicles formatius i de batxillerat del Bages. Entre els treballs premiats hi ha projectes dels àmbits del disseny i la creació artística, les ciències socials i la recerca històrica i la creació i desenvolupament de nous productes amb base tecnològica. L'acte va tenir la presència de l'alcalde de Manresa, Valentí Junyent, el president de la Fundació Lacetània, Pere Casals, i el director dels Serveis Territorials d'Ensenyament a Catalunya Central, Ramon Bajona.

En l'apartat de cicles formatius de grau superior, la divulgació i conscienciació sobre el conflicte de Síria, especialment adreçada a infants i adolescents, és el tema central guardonat amb el primer premi. Títulat «Open your borders», n'és autora Carlota Aran, alumna de l'Institut Guillem Catà. El segon premi ha estat per un projecte de creació de protèssis 3D utilitzant plàstics reciclats, títulat «Aquil·les». El seu autor és Roger Pons, alumne de l'Institut Lacetània. El projecte artístic «Coleopters» ha rebut el tercer premi en aquesta categoria. Consisteix en la creació d'un quadern il·lustrat a partir de l'observació de la natura. La seva autora és Heidi de la Paz Archilla, alumna de l'Escola d'Art de Manresa.



Fotografia de grup dels premiats en la 17a edició dels Fundació Lacetània, amb els seus tutors

«Ammaliare» ha estat el projecte guanyador del primer premi en la categoria de cicles formatius de grau mitjà, i és obra d'Alba López, alumna de l'Escola d'Art de Manresa. El projecte consisteix en la creació i desenvolupament de la imatge corporativa d'una empresa de joieria de luxe d'àmbit internacional. El segon premi ha estat també per un projecte de l'Escola d'Artes i Oficis: «Alma Animals», en què l'alumne Javier Oviedo ha creat la imatge corporativa d'una protectora d'animals. El tercer premi ha estat per a Alex Martínez, Jaouad Tahiri i Eder Rene Cruz, alumnes de l'Institut Lacetània, pel treball «Ascensons».

En la categoria de batxillerat, el primer premi ha estat per un projecte de disseny i construcció d'un fanal led, de Marc Escolà, alumne de l'Institut Lacetània. La intenció

del treball ha estat la de crear una xarxa d'enllumenat públic més eficient que l'actual a l'avinguda de les Bases de Manresa, utilitzant una dualitat d'energies (elèctrica i solar). El segon premi ha estat pel projecte «La intel·ligència emocional aplicada a l'eneagrama», de Clara Virós, alumna de l'Institut Cal Gravat. Una recerca sobre la història familiar ha estat el treball guanyador del tercer premi. La seva autora és Anna Torrents, alumna de l'Institut Lluís de Peguera, que ha investigat sobre la història del seu besavi, Jaume Ponts, pages, soldat de la guerra civil, historiador i poeta autodidacte.

En el mateix acte es va fer un reconeixement a les empreses col·laboradores de la Fundació Lacetània en l'acollida d'estudiants en pràctiques. Així, van ser reconegudes la Fundació Althaia,

Bonpreu, Accessoris Manresa, BonÀrea, Gremi de Constructors de Manresa i Comarca, Mecànica Vilanova i Gimnàs Vela. L'acte va acabar amb una interpretació musical a càrrec d'un quintet de vent format per alumnes del Conservatori de Manresa.

Durant els parlaments, Pere Casals va destacar d'«alta qualitat» dels treballs premiats enguany, mentre que Ramon Bajona va insistir que és «fonamental» la col·laboració entre els centres educatius i les empreses. L'alcalde Junyent va assegurar que l'acte d'ahir era «important per a Manresa i al Bages», ja que al territori li calen «gent ben preparada i emprenedors que hi apostin». Segons Junyent, Manresa necessita «fomentar l'activitat econòmica i diversificar» i que la forma d'aconseguir-ho consisteix a «preparar els joves».

Les execucions hipotecàries baixen més d'un 50% a Catalunya durant el 2017

ACN BARCELONA

► Les execucions hipotecàries han baixat més d'un 50% interanual a Catalunya durant el 2017, segons l'informe «Efectes de la crisi econòmica en els òrgans judicials», que ahir va fer públic el Consell General del Poder Judicial. En termes absoluts, Catalunya ha registrat 4.635 execucions hipotecàries el 2017. Al conjunt de l'Estat, el nombre d'execucions hipotecàries iniciades el 2017 va ser de 30.094, el que representa un descens del 37,8% respecte a les presentades l'any anterior. Pel que fa als llançaments hipotecaris, Catalunya en va registrar 13.308 el 2017 i el conjunt de l'Estat, 60.754.

El CGPJ també ha facilitat les dades de concursos, que han arribat als 5.357 als jutjats mercantils de tot Espanya i Catalunya en va registrar 1.067 de presentats per empreses, el 19,9% de tot l'Estat, seguida per Madrid, amb 918. Aitzí mateix, s'han presentat 104.824 demandes per a comiamentament als jutjats socials el 2017, el 6% més.

La Cambra programa formació sobre la indústria 4.0

REDACCIÓ MANRESA

► La indústria 4.0 serà una de les matèries dels programes formatius que la Cambra de Comerç i Indústria de Manresa ofereix per ajudar a la inserció laboral dels joves. El proper curs del programa PICE (Programa Integral de Qualificació i Ocupació) tractarà de la nova indústria i introduirà els participants a alguns dels principals conceptes que cal conèixer per poder treballar en projectes industrials d'aquestes característiques. La formació s'ofereix conjuntament amb el Centre de Formació Pràctica (CFP). El curs té una durada de 155 hores i es farà del 9 d'abril al 4 de juny a les instal·lacions del CFP, que disposen de la maquinària adequada. Els alumnes del curs, a més, podran gaudir d'una beca de 117 euros i formar part d'una borsa de treball durant 4 mesos després d'acabar la formació. El programa PICE ofereix formació gratuïta a joves fins a 30 anys.

El Consell del Bages denuncia la bretxa salarial i la precarietat laboral en el cartell pel Dia de la Dona

REDACCIÓ MANRESA

► Coincidint amb la commemoració del Dia Internacional de les Dones, demà, el Consell Comarcal del Bages reclama la igualtat i vol fer visible el paper «vital i essencial de les dones en la nostra societat». El conseller de l'Àrea d'Acció Social i Ciutadania, Albert Marañón, recalca que «és imprescindible lluitar per una regulació

que posi punt final a la bretxa salarial i reverteixi les polítiques que originen més precarietat laboral entre les dones; l'organització de les mobilitzacions d'aquest 8 de març poden ajudar a avançar en aquest sentit, per això el Consell Comarcal hi mostrem tot el nostre suport».

A més d'oferir suport als municipis del Bages en l'organització

dels actes amb motiu del Dia de les Dones, el Consell està distribuint aquests dies 600 pòsters per tot el territori. Els cartells, que s'estan col·locant en equipaments municipals, entitats i comerços, entre d'altres, denuncien tres situacions diferents amb un lema comú: «Això no és un joc!». «A igual feina, igual salari» és el primer dels tres missatges reivindi-

catius. «Reivindicuem un treball digne i just per a dones i homes» és un altre dels eslògans proposats. «Dignifiquem els treballs de cura, són imprescindibles» és el darrer missatge reivindicatiu dels cartells. El Consell també dona suport a la vaga feminista prevista per demà. Per a més informació, es pot consultar el web www.dona.ccbages.cat.

desenvolupament de nous productes amb base tecnològica. L'acte va tenir la presència de l'alcalde de Manresa, Valentí Junyent, el president de la Fundació Lacetània, Pere Casals, i el director dels Serveis Territorials d'Ensenyament a la Catalunya Central, Ramon Bajona.

En l'apartat de cicles formatius de grau superior, **la divulgació i conscienciació sobre el conflicte de Síria**, especialment adreçada a infants i adolescents, és el tema central guardonat amb el primer premi. Titulat «Open your borders», n'és autora Carlota Aran, alumna de l'institut Guillem Catà. El segon premi ha estat per un projecte de creació de pròtesis 3D utilitzant plàstics reciclats, titulat «Aquil·les». El seu autor és Roger Pons, alumne de l'institut Lacetània. El projecte artístic «Coleòpters» ha rebut el tercer premi en aquesta categoria. Consisteix en la creació d'un quadern il·lustrat a partir de l'observació de la natura. La seva autora és Heidi de la Paz Archilla, alumna de l'Escola d'Art de Manresa.

«Ammaliare» ha estat el projecte guanyador del primer premi en la categoria de cicles formatius de grau mitjà, i **és obra d'Alba López, alumna de l'Escola d'Art de Manresa**. El projecte consisteix en la creació i desenvolupament de la imatge corporativa d'una empresa de joieria de luxe d'àmbit internacional. El segon premi ha estat també per un projecte de l'Escola d'Art en l'àmbit del disseny gràfic: «Alma Animal», en què l'alumne Javier Oviedo ha creat la imatge corporativa d'una protectora d'animals. El tercer premi ha estat per a Alex Martínez, Jaouad Tahiri i Eder Rene Cruz, alumnes de l'institut Lacetània, pel treball «Ascensor».

En la categoria de batxillerat, el primer premi ha estat per **un projecte de disseny i construcció d'un fanal led**, de Marc Escolà, alumne de l'institut Lacetània. La intenció del treball ha estat la de crear una xarxa d'enllumenat públic més eficient que l'actual a l'avinguda de les Bases de Manresa, utilitzant una dualitat d'energies (elèctrica i solar). **El segon premi ha estat pel projecte «La intel·ligència emocional aplicada a l'eneagrama»**, de Clara Virós, alumna de l'institut Cal Gravat. Una recerca sobre la història familiar ha estat el treball guanyador del tercer premi. La seva autora és Anna Torrents, alumna de l'institut Lluís de Peguera, que ha investigat sobre la història del seu besavi, Jaume Ponts, pagès, soldat de la guerra civil, historiador i poeta autodidacte.

En el mateix acte es va fer un reconeixement a les empreses col·laboradores de la Fundació Lacetània en l'acollida d'estudiants en pràctiques. Així, van ser reconegudes la Fundació Althaia, Bonpreu, Accessoris Manresa, BonÀrea, Gremi de Constructores de Manresa i Comarca, Mecànica Vilanova i Gimnàs Vela. L'acte va acabar amb una interpretació musical a càrrec d'un quintet de vent format per alumnes del Conservatori de Manresa.

Durant els parlaments, Pere Casals va destacar **«l'alta qualitat» dels treballs premiats enguany**, mentre que Ramon Bajona va insistir que és «fonamental» la col·laboració entre els centres educatius i les empreses. L'alcalde Junyent va assegurar que l'acte d'ahir era «important per a Manresa i al Bages», ja que al territori li calen «gent bent preparada i emprenedors que hi apostin». Segons Junyent, Manresa necessita «fomentar l'activitat econòmica i diversificar» i que la forma d'aconseguir-ho consisteix a «preparar els joves».

La Fundació Lacetània lliura els Premis als millors treballs de cicles formatius i de batxillerat



Els guardonats en els premis de la Fundació Lacetània | Lacetània

La Fundació Lacetània ha entregat aquest dilluns els seus guardons anuals als millors treballs de recerca d'alumnes de cicles formatius i batxillerat del Bages. Una edició, la del 2017, que ha estat marcada per l'alta qualitat dels treballs presentats, segons ha destacat el jurat. Entre els treballs premiats hi ha projectes dels àmbits del disseny i la creació artística, les ciències socials i la recerca històrica i la creació i desenvolupament de nous productes amb base tecnològica. L'acte, que ha tingut lloc a la sala d'actes dels Serveis Territorials d'Ensenyament de Manresa, ha comptat amb la presència de l'alcalde de la ciutat, Valentí Junyent, el president de la Fundació Lacetània, Pere Casals, i el director dels Serveis Territorials d'Ensenyament a la Catalunya Central, Ramon Bajona.

Premis de cicles formatius de Grau Mitjà

Ammaliare ha estat el projecte guanyador del primer premi i és obra d'Alba López, alumna de l'Escola d'Art de Manresa. El projecte consisteix en la creació i desenvolupament de la imatge corporativa d'una empresa de joieria d'àmbit internacional, prenent com a exemple la manresana Tous o l'austriaca Swarovski.

El segon premi ha estat també per un projecte de l'Escola d'Art en l'àmbit del disseny gràfic. En aquest cas, el treball porta per títol Alma Animal i en ell l'alumne Javier Oviedo ha creat la imatge corporativa d'una protectora d'animals.

El tercer premi ha estat per a Alex Martínez Berenguer, Jaouad Tahiri Barmou i Eder Rene Cruz Davila, alumnes de l'Institut Lacetània, pel treball Ascensor, en el qual han dut a terme un

<https://www.nacioidigital.cat/manresa/noticia/73913/fundacio/lacetania/lliura/premis/millors/treballs/cicles/formatius/batxillerat>

Pàgina 1 de 2

Opinió

LA TALAIA

SERVEIS PER INTEGRAR

Dos-cents immigrants, la majoria d'ones adultes joves d'origen nord-africà, estan rebent formació al servei d'integració del Consell Comarcal del Bages, que ofereix tres mòduls diferents que tenen com a principal objectiu l'ensenyament de català i castellà i que també ofereixen una visió general d'altres aspectes de la realitat del país per tal que els alumnes puguin comprendre millor la realitat on estroben. És un servei que conviu amb altres que ofereix l'Ajuntament de Manresa. Aquest tipus d'oferta incideix directament en l'autonomia dels immigrants, especialment de les dones, i en el seu encaix harmònic en la nostra societat, encaix que es transmet també en una millor integració dels fills. La integració positiva de la immigració és una assignatura decisiva que Catalunya ha d'aprovar per tal de garantir la cohesió social, el futur del català i l'harmonia cívica. Els recursos dedicats a afavorir la integració ofereixen un rendiment poc visible però crucial. Cal que n'hi hagi més i que aquest accolliment no arribi a uns centenars, sinó a tots els que ho necessitin.

L'ADREÇADOR PER GALDRIC SALA

JORDI SÀNCHEZ PODRÀ ASSISTIR A LA SEVA INVESTIDURA?

(JA S'ESTAN FENT PASSOS)

...I PER LA PRESENT SOL·LICITEM QUE EL PROPER DIA 12, EN JORDI SÀNCHEZ TINGUI PERMÍS PEL MOTIU QUE EXPOSEM A CONTINUACIÓ:

...ASSISTIR A LA CALÇOTADA ANUAL DE LA PENYA DEL PORRÓ A LA QUAL NO FALLA MAI I DE LA QUAL ÉS RESPONSABLE DE LA SALSA



TRANQUIL, JORDI, ES TRACTA D'UNA JUGADA MESTRA!

GALDRIC '18

1026

A TORT I A DRET

Xavier Domènech PERIODISTA ▶ xdomenech@regio7.cat



LLARENA DECIDEIX

Escrit de l'advocat de Jordi Sánchez al jutge Pablo Llarena l'adverteix del risc que algun dia es vegi desautoritzat pel Tribunal d'Estrasburg i pels tractats de dret constitucional

Serioses reflexions de l'advocat Jordi Pina al magistrat Pablo Llarena en l'escrit que demana un cop més la llibertat de Jordi Sánchez i «subsidiàriament, en l'improbable cas de no accedir a l'esmentada petició», que se li permeti acudir al Parlament de Catalunya per defensar la seva candidatura a president de la Generalitat, en el debat d'investidura que se celebrarà dilluns que ve, com ha decidit el president de la cambra, Roger Torrent. Les reflexions –;seria excessiu titllar-les d'«advertiments»?– de Pina a Llarena apunten al risc que el jutge instructor es

vegi algun dia desautoritzat pel Tribunal Europeu dels Drets Humans i pel judici professional dels seus col·legues. Pina recull l'existència d'una gran pressió política i mediàtica contra la sortida de la presó de l'expresident de l'ANC, ni que sigui en les hores concretes del debat d'investidura, però afegeix: «Sent la denegació del permís la decisió que serà més aplaudida a curt termini, amb ella assistiríem a un lamentable pas enrere en matèria de protecció dels drets cívics i polítics, que a més situaria Espanya davant un possible risc de condemna futura per part del Tribunal Europeu de

Drets Humans». Més endavant, l'escrit de l'advocat afegeix: «Per descomptat, les decisions que suposen un retrocés en matèria de drets humans i llibertats ciutadanes també apareixen citades en els tractats de dret constitucional, però la història els sol reservar un judici que no és precisament benèvol».

Frases com aquestes poden tenir efectes

«A cap magistrat no li abelleix la perspectiva que un dia o altre un tribunal superior li desmunti decisions importants»

diversos. El magistrat les pot ignorar, li poden infondre el temor que siguin encertades, o el poden irritar de manera que produeixin l'efecte contrari al pretès. Ja ho veurem quan coneguem la seva decisió i els arguments que la sustenten. El cert és que la magistratura no està còmoda amb la judicialització del procés, i que a cap magistrat no li abelleix la perspectiva que un dia o altre un tribunal superior li desmunti decisions importants. El Tribunal Constitucional ha clavat un cop de pilota endavant a la decisió sobre el ple d'investidura de Carles Puigdemont: es concedeix uns quants dies més per pensar-se, simplement, si ho admet a tràmit. No ho veu clar, però manté les prohibicions cautelars que volia el Govern. Llarena va treure de la presó alguns dels que hi havia posat l'Audiència Nacional, però n'hi manté quatre. Ara ha de fer front a una situació nova. A veure per on surt.

ESTRELLES I ESTRELLATS

ESTRELLA

PREMIATS ALS LACETÀNIA

Els guardons de la Fundació Lacetània als millors treballs de recerca dels cicles formatius i del batxillerat del Bages han reconegut interessants treballs d'estudiants sobre disseny gràfic, solidaritat amb els refugiats i sostenibilitat urbana.

ESTRELLAT

DAVID ANDRÉS

Dela cuina als llibres. El jove cuiner viurà aquest any la seva primera experiència lluny dels fogons i sota els tendals de les parades de llibres. S'estrena amb un llibre de receptes.



ESTRELLA

AJUNTAMENT DE MANRESA

L'accés al Nou Estadi del Congost, condicionat. Potser amb uns quants anys de retard, però el cert és que les millores per accedir al camp de futbol del CE Manresa ja són una realitat. S'han acabat les incomoditats en forma de fang i pols per als usuaris de la instal·lació.

Regió7

Director: Marc Marçó i Casaponsa.
 Director adjunt: Xavier Domènech i Sala.
 Caps d'àrea: Enric Badia (Societat), Salvador Redó (Fotografia), Carles Blaya (Economia i Arreu) i Francesc Galindo (Manresa). Caps de secció: David Bricollé (Bages), Xavier Prunés (Esports), Susana Paz (Cultures).
 Cap d'àrea d'administració i distribució: Sandra Espiral.
 Cap de publicitat: Joan Pedreira. Cap de secció: Teresa Bolederas (Administració i finances).

CONSELL ASSESSOR: Gonzal Maszuñán, Valentí Martínez, Antoni Dalmau, Albert Rumbó, Ramon Seguí, Jordi Vilaseca, Àngels Freixenet, Josep M. Descals, Xavier Obradors, Jordi Singla, Delfina Corzán, Albert Cots, Assumpta Pla, Enric Martí, Anna Solsona, Alba Balthazar, Valentí Ouedo, Aitor Moll, Ainhoa Moll, Joan Serra, Fèlix Noguera, i Marc Marçó.
 EDITA: EDICIONS INTERCOMARCALS (EISA)
 Gerent: Fèlix Noguera i Carrillo

REDACCIÓ, ADMINISTRACIÓ, DISTRIBUCIÓ I PUBLICITAT
 carrer Sant Antoni Maria Claret, 32. 08243. Manresa

TELÈFON 93 877 22 33 FAX 93 874 03 52 FAX DE PUBLICITAT 93 874 16 12

ADREÇA ELECTRÒNICA
 regio7@regio7.cat

BERGA: Font del Ros, 1. 08600. Telèfon: 93 822 12 19. Fax: 93 822 03 99.
 SOLSONA: Pujada del Seminari s/n - Edifici Seminari, despatx 8. 25280.
 Telèfon: 973 48 30 08. Fax: 973 48 24 99.
 https://www.regio7.cat

PROHIBIDA TOTA REPRODUCCIÓ ALS EFECTES DE L'ARTICLE 321, PARÀGRAF SEGON DE LA LPL
 © Edicions Intercomarcals, S.A. Manresa, 2017.
 Tots els drets reservats. Aquesta publicació no pot ser reproduïda ni totalment ni parcialment, ni transmesa per cap tipus de mitjà, sense el permís per escrit de la direcció.

Impressió: Impressions Intercomarcals SA
 Dipòsit legal: Edició Manresa, B-44983-78.
 ISSN: 1137-5655.
 Disseny i producció per: jcb

modernització completa d'una de les maquetes utilitzades al centre per practicar el muntatge elèctric i la programació de PLC.

Premis de cicles formatius de Grau Superior

La divulgació i conscienciació sobre el conflicte de Síria, especialment adreçada a infants i adolescents, és el tema central del treball guanyador del primer premi en la categoria de cicles formatius de Grau Superior. La seva autora és Carlota Aran, alumna de l'Institut Guillem Catà, i el treball porta per títol Open your borders.

El segon premi ha estat per un projecte de creació de pròtesis 3D utilitzant plàstics reciclats. El seu autor és Roger Pons, alumne de l'Institut Lacetània. El treball porta per títol Aquilles i fa especial incidència en la fabricació responsable i social gràcies a l'ús de plàstics reciclats.

El projecte artístic Coleòpters ha estat el guanyador del tercer premi en aquesta categoria. Consisteix en la creació d'un quadern il·lustrat a partir de l'observació de la natura. La seva autora és Heidi De la Paz Archilla, alumna de l'Escola d'Art de Manresa.

Premis de batxillerat

El primer premi de batxillerat ha estat per a un projecte de disseny i construcció d'una farola led, de Marc Escolà, alumne de l'Institut Lacetània. La intenció del treball ha estat la de crear una xarxa d'enllumenat públic més eficient que l'actual a l'avinguda de les Bases de Manresa, utilitzant una dualitat d'energies (elèctrica i solar).

El segon premi ha estat per al projecte La intel·ligència emocional aplicada a l'Eneagrama, de Clara Virós, alumna de l'Institut Cal Gravat. El treball ha mirat de posar en relació aquests dos conceptes per tal de comprovar si existeix algun tipus de relació entre els tipus de personalitat que classifica l'Eneagrama amb la intel·ligència emocional.

Una recerca sobre la història familiar ha estat el treball guanyador del tercer premi de la categoria de batxillerat. La seva autora és Anna Torrents, alumna de l'Institut Lluís de Peguera, que ha investigat sobre la història del seu besavi, Jaume Ponts, pagès, soldat de la Guerra Civil, historiador i poeta autodidacte.

Reconeixement a les empreses

En aquest mateix acte s'ha fet un reconeixement a les empreses col·laboradores de la Fundació Lacetània en l'acollida d'estudiants en pràctiques. Les empreses que han estat reconegudes en aquesta edició han estat la Fundació Althaia, Bonpreu, Accessoris Manresa, Bonarea, Gremi de Constructores de Manresa i Comarca, Mecànica Vilanova i Gimnàs Vela. L'acte ha acabat amb una interpretació musical a càrrec d'un quintet de vent format per alumnes del Conservatori de Manresa.

El CFP aposta pels més joves com a futurs treballadors del sector industrial

Davant la creixent demanda de professionals per part de les empreses

El Centre de Formació Pràctica busca joves que vulguin orientar-se professionalment al sector industrial. Ho fa a través de diferents propostes formatives adreçades específicament a aquest col·lectiu i que pretenen donar resposta a una creixent demanda de professionals per part de les empreses que sovint no pot cobrir-se. El CFP ha donat a conèixer aquesta oferta formativa a la Fira de l'Estudiant que s'ha celebrat aquesta setmana al Palau Firal de Manresa.

El primer dels cursos adreçat als joves es fa conjuntament amb la Cambra de Comerç de Manresa en el marc del Programa Integral de Qualificació i Ocupació (PICE). Es tracta d'un curs d'introducció a la indústria 4.0, en el que els participants aprendran alguns dels conceptes bàsics per treballar en aquest sector. La formació és gratuïta i els alumnes, a més, gaudeixen d'una beca per a la realització del curs. Les inscripcions per a aquesta formació són obertes, amb previsió de començar-la la setmana del 23 d'abril. En total, seran 155 hores de formació amb un important pes de la part més pràctica, que es farà a les instal·lacions del CFP utilitzant tota la maquinària d'última generació de què disposa.

L'altra proposta, pionera a Catalunya, es posarà en marxa el mes de setembre i consisteix en una experiència pilot d'impartir un certificat de professionalitat en modalitat dual en mecanització per arrencament de ferritja. Durant un període d'un any, els alumnes estaran contractats per una empresa amb un contracte de formació i aprenentatge. La mateixa empresa serà l'encarregada de formar-los, amb la supervisió del CFP i, un cop acabat l'itinerari, els alumnes disposaran d'un certificat de professionalitat que els permetrà acreditar la seva qualificació i, si ho volen, continuar estudiant. El programa vol permetre que els joves aprenguin un ofici mentre treballen i cobren un sou, a la manera dels aprendents que sempre havien existit al sector industrial. En l'impuls d'aquesta proposta el CFP compta amb el suport del Servei Públic d'Ocupació de Catalunya i la Fundació Bankia per la Formació Dual.

Les persones interessades en qualsevol d'aquests dos cursos poden posar-se en contacte amb el CFP al 93 875 72 79 o a cfp@cfp.cat.

ECONOMIA

R7

Marcadors

13,6%

L'INCREMENT DE LES IMPORTACIONS DE CRU A ESPANYA

L'AVIÓ

► Les importacions de cru a Espanya l'abril va arribar a 6.047.000 de tones, fet que suposa un increment del 13,6% respecte al mateix mes del 2017 i la tercera xifra més elevada des que es disposa de dades



CREIX EL NOMBRE D'USUARIS D'AVIÓ A L'ESTAT

LA TENCIÓ

► El nombre de viatgers que van optar per viatjar en avió per desplaçar-se per l'Estat va augmentar el 8,8% l'abril respecte al mateix mes del 2017, mentre que els que van triar l'AVE van pujar el 3%

Audi

INCREMENTA LES VENDES EL 6,4% FINS AL JUNY

LA COMPTABILITAT

► El productor alemany de vehicles de gamma alta Audi va incrementar les vendes els cinc primers mesos de l'any fins 785.300 vehicles, el 6,4% més que en el mateix període del 2017

EL SECTOR DE LA CONSTRUCCIÓ ► Els promotors immobiliaris preveuen iniciar la construcció d'aproximadament 15.000 nous habitatges i que la xifra pugui enfilarse fins als 25.000 habitatges iniciats d'aquí a dos o tres anys

Els promotors immobiliaris preveuen iniciar enguany el 30% més d'habitatges

► Si el 2017 es van engegar 11.340 habitatges, enguany la xifra es preveu que sigui del voltant dels 15.000

ACN SALOU

► El sector immobiliari a Catalunya comença a enlairar-se després d'una dècada d'inactivitat de l'edificació. Enguany els promotors immobiliaris preveuen iniciar la construcció d'aproximadament 15.000 nous habitatges –el 30% més que el 2017– i que la xifra pugui enfilarse fins als 25.000 habitatges iniciats d'aquí a dos o tres anys vista.

Són dades de l'Associació de Promotors de Catalunya (APCE), que va donar a conèixer en el marc d'una jornada organitzada per l'entitat i CaixaBank ahir a Vila-seca. En declaracions a l'ACN, el president de la comissió de conjuntura econòmica, turisme i internacional de l'APCE, Eduard Brull, va destacar que aquesta tendència creixent també es trasllada al territori. Així, a la Costa Daurada es preveu que, sumant Salou, Cambrils i Vila-seca, els nous habitatges iniciats es doblin –respecte el centenar de l'any passat.

«Són xifres modestes en termes absoluts, però portem deu anys de sequera i és símptoma que alguna cosa comença a moure's», va manifestar Brull. Durant la jornada, centrada en l'habitatge vacacional a Catalunya, també es van plantejar les expectatives dipositades sobre el macroprojecte de Hard Rock, i que comportarà una gran demanda d'habitatges a la zona.

L'APCE es mostra convençuda que la inversió de Hard Rock i la creació de 10.000 llocs de feina di-



Una promoció immobiliària, en una imatge d'arxiu

rectes –a part d'indirectes– comportaran una notòria demanda d'habitatges arran les noves famílies que s'establiran a la zona, a la qual s'haurà de donar resposta. Segons Brull, però, el territori està preparat per afrontar aquest escenari. «El territori té prou recursos per acollir tranquil·lament aquest volum, ja fa temps que es va fer molta part del planejament a bans de la crisi i ara pertocaria fer-ne una revisió i millorar on es cotzege; hi ha una oportunitat de fer-ho molt bé des de l'administració pública», va exposar.

L'Associació de Promotors de Catalunya ha donat a conèixer dades que evidencien la recuperació

del sector de la construcció. Així, si el 2017 es van engegar 11.340 habitatges, enguany la xifra es preveu que rondi els 15.000 habitatges iniciats –3.500 de diferència. «Queda lluny dels paràmetres de deu anys ençà, però l'objectiu sostenible el situem en 25.000 habitatges iniciats i, si continua aquest vent de cua, l'economia va bé i es van creant llocs de treball, la xifra podria ser factible en dos o tres anys», va exposar Brull.

Segons Brull, no es pot passar per alt la gran quantitat de possibles compradors que van optar per esperar-se. «Tenim una bossa expectant de molta gent, que necessita habitatge i no ha comprat

durant anys a la qual cal donar resposta, i aquesta és millorar l'oferta», va afirmar.

Durant la jornada es van apuntar altres tendències i perspectives del sector immobiliari, com la pujada de preus de l'habitatge en el conjunt de l'Estat espanyol, del 5,5% aquest 2018 –un percentatge de mitjana que es dispara a grans capitals, com Barcelona i Madrid– i de les més de 300.000 hipoteques signades enguany, que experimentaran un creixement del 9,4%, amb la mirada posada en les eleccions municipals de l'any vinent –i la conseqüent preocupació per la discussió urbanística que hi vindrà associada.

El manresà Jaume Sanpera, nou conseller delegat de Cerbium Holding

EP BARCELONA

► El manresà Jaume Sanpera ha estat nomenat conseller delegat del grup Cerbium Holding, el conglomerat que integra la consultora tecnològica Texting Big Data (TBD) i el portal de lloguer vacacional Only Apartments, que cotitza al Mercat Alternatiu Borsari (MAB) des del 2015.

Segons va informar la companyia en un comunicat, el nou directiu arriba a Only Apartments amb l'objectiu d'impulsar el seu posicionament com a plataforma tecnològica de serveis i consolidar l'oferta dels grans portals de viatges. La companyia –fundada pels arquitectes Elisabet Cristia i Alon Eldar el 2003 i que té ja més de 150.000 apartaments a 120 països– reforça així el seu organigrama i aposta per enfortir l'àrea de negoci B2B en el sector de lloguer d'apartaments turístics.

Sanpera va ser fundador, president i conseller delegat de la companyia de telecomunicacions Eurona i va ser substituït a la presidència el gener passat.

El CFP programa nous cursos per inserir desocupats al sector industrial

REDACCIÓ MANRESA

► El Centre de Formació Pràctica de Manresa iniciarà les properes setmanes dos nous cursos que tenen per objectiu ajudar persones en situació d'atur a trobar una feina al sector del metall. Es tracta d'un curs de CNC Màquines Especials Planxa i un altre de tècnic de metrologia i calibració que formen part de la nova edició del projecte Ocupació al Bages Industrial, finançat per la Diputació de Barcelona. Aquest projecte pretén afavorir la inserció laboral de persones aturades al sector industrial del territori, que sovint es troba amb dificultats per cobrir certs llocs de treball que requereixen una formació específica.

El curs de CNC Màquines Especials Planxa té una durada de 400 hores i inclou 80 hores de pràctiques en empreses. El curs de tècnic de metrologia i calibració consta de 125 hores, i més de 80 a 100 hores de pràctiques en empreses.

Josep González serà reelegit president de Pimec el 19 de juny perquè no s'hi presenten més candidatures

ACN GIRONA

El president de Pimec, Josep González, serà reelegit en el càrrec el 19 de juny. La seva ha estat l'única candidatura presentada un cop finalitzat el termini de presentació de candidatures per a les eleccions de la patronal per a la renovació dels seus òrgans de govern. En aquest nou mandat, 85 empresaris i representants d'associacions em-

presarials, el 15% dels quals són noves incorporacions respecte a la candidatura del 2014, acompanyaran González, segons ha indicat Pimec. La candidatura de González es renova i creix gràcies, sobretot, a noves incorporacions, en particular en l'àmbit sectorial. Així, en el cas de les associacions sectorials, representen el 33% de la llista, de manera que s'amplia

el ventall dels sectors presents a la patronal. Destaca la presència de més dones en la llista, ja que passen a representar el 21% del total, fet que suposa un augment del 100% respecte a la candidatura del 2014. Això ha estat gràcies a les noves incorporacions, ja que les dones són el 61% dels nous empresaris que formen part de la nova junta directiva. González

encara aquesta nova legislatura amb la voluntat de liderar un canvi en el model de governança de l'entitat, emmarcat en el pla estratègic 2016-2020. La nova estratègia se centrarà en tres eixos principals: transformació digital a les pimes, potenciar la formació professional i vetllar pel bon desenvolupament del Pacte Nacional per la Indústria.

La Borsa renta4banco

902 15 30 20 - www.r4.com

El comentari

Papiris elaborats per RENTA 4 BANCO, S.A. el 9-5-2018 a les 15:00h

L'ibex arriba als 10.200 després de pujar un 0,52%

Els principals índexs europeus començaven el matí de dimecres sense gaire moviment als mercats, amb París i Frankfurt despertant plànols i la Borsa de Londres anotant-se un 0,3%. A mitja sessió, les places s'anllaven i Londres s'apuntava un 0,08%, Frankfurt un 0,32% i Londres seguia al capdavant amb un 0,63%. Finalment, Europa tancava en verd amb CAC 40 avançant un 0,23%, DAX creixent un 0,24% i l'Euro Stoxx 50 incrementant un 0,33%. La Borsa de Wall Street clarejava amb signe positiu després que Donald Trump tregués el país del pacte nuclear amb Iran i amb el preu del WTI fregant el seu nivell més alt des del novembre del 2014. A primera hora, Dow Jones i Nasdaq guanyaven un 0,1%, mentre que el S&P 500 sumava un 0,3%. Al tancament de mercats europeus, el Dow Jones d'Industrials es trobava pla mentre que el Nasdaq Composite creixia un 0,16% i el S&P 500 s'apuntava un 0,22%. A Espanya, cal destacar que ahir Abertis va abandonar l'IBEX 35 a l'espera de conèixer-se el resultat de l'OPA realitzada per Hochtief i que posteriorment passarà a mans d'una societat conjunta d'ACS i Atlantia. Es té previst que el Comitè Tècnic Assessor de l'IBEX-35 es reunirà el proper 7 de juny per decidir qui substitueix Abertis.

Continguts Renta 4

PRINCIPALS ÍNDEXS

	Preu	Var.		Preu	Var.
▲ Bovespa (Brasil)	54.075,09	1.039,04	▲ IBSA (Itàlia)	28.622,82	378,46
▲ CAC 40	5.334,63	11,70	▲ Latibex	4.339,20	54,00
▲ DAX	12.943,06	30,85	▲ Mercal (Argentina)	27.856,45	1.580,36
▲ Dow Jones	24.523,35	351,35	▼ Mexbol (Mèxic)	48.248,79	470,72
▲ Euronext 50	3.589,24	11,66	▲ Nasdaq 100	6.869,93	52,45
▲ FTSE 100	7.667,52	96,77	▲ Nasdaq Comp.	7.336,91	50,03
▲ FTSE MIB	24.286,55	34,02	▼ Nikkei 225	22.408,85	99,81
▲ IBSX 35	10.223,20	53,30	▲ S&P 500	2.691,11	79,79
▲ IBGC (Colòmbia)	12.454,35	125,75	▲ Stoxx 50	3.339,98	30,33

IBEX 35

	Preu	Min.	Max.	Var.	Var%	Vol% Any
▲ ABERTIS INFRA	35,24	35,24	35,30	0,00	0,00	1,87
▲ ADQFINA	65,36	67,25	69,35	0,54	1,24	0,50
▲ AGERINDX	11,80	11,75	11,91	0,06	0,46	0,92
▲ AGS CONST.	38,22	35,99	38,45	0,23	0,63	11,04
▲ AENA	37,35	37,53	37,57	0,60	0,34	5,30
▼ AMADEUS IT	63,08	62,90	63,36	0,18	0,28	4,94
▲ ARGELIM ITTAL	29,39	29,03	29,45	0,27	0,92	6,47
▲ B. SABADELL	1,71	1,70	1,71	0,00	0,44	3,29
▲ BANKIA	3,63	3,54	3,63	0,08	2,37	9,00
▲ BANKINTER	9,05	8,77	9,05	0,23	3,30	14,47
▲ BBVA	6,61	6,74	6,61	0,05	0,74	4,30
▼ CAIXABANK	4,72	4,71	4,74	0,00	0,37	6,51
▲ CELLNEX TELECOM	23,03	22,72	23,03	0,11	0,45	7,67
▲ DIA	3,71	3,65	3,75	0,00	0,39	13,73
▲ ENAGAS	24,39	24,01	24,39	0,10	0,63	2,35
▼ ENDESA	29,47	29,45	29,76	0,18	0,92	9,05
▲ FERROVIAL	16,05	17,80	16,05	0,14	0,78	4,49
▲ GAS NATURAL	23,47	23,33	23,50	0,13	0,60	11,53
▼ GRIFOLS	24,80	24,63	24,99	0,19	0,76	1,54
▼ IBERDROLA	6,54	6,46	6,55	0,00	0,35	1,21
▲ INDITEX	27,30	26,65	27,33	0,33	1,23	6,70
▼ INDORA	11,43	11,34	11,46	0,02	0,17	0,22
▲ INMOBILGRIAL	30,33	30,05	30,32	0,00	0,30	12,30
▼ INTAIDILGRP	7,33	7,25	7,34	0,05	0,68	9,67
▲ MAPFRE	2,31	2,29	2,32	0,00	0,41	6,66
▲ M EDIASET ESP	6,72	6,50	6,72	0,03	0,39	10,04
▲ MELIA HOTELS	12,04	11,97	12,33	0,26	2,30	4,70
▲ MERLIN PROF.	12,20	12,41	12,33	0,02	0,19	14,36
▲ RED ELEGGORP	37,22	37,04	37,33	0,10	0,66	7,94
▲ REPSOL	35,28	35,20	35,25	0,40	2,54	12,17
▲ SANTANDER	5,44	5,35	5,45	0,05	0,95	0,80
▲ SIEMENS GAMESA	34,30	33,32	34,35	0,06	1,11	23,36
▲ TEGRE UNIDAS	27,11	26,75	27,39	0,47	1,76	2,46
▲ TELEFONICA	5,34	5,25	5,34	0,00	0,11	7,60
▲ VISCOFAN	57,60	56,90	57,60	0,40	0,70	5,03

Tipus d'interès

€ Euribor 1 any	-0,189
€ Estalvi	
▲ Brent 21 dies	77,22
Metalls	
▼ Or	1.312,5

Divises

	Preu	Var.%
▼ \$ EUA	1,366	0,05
▼ Yen	130,090	0,43
▲ Lira	0,694	0,26
▼ Franc suís	1,191	0,23
▲ Corona d'Islanda	10,336	1,40
▲ \$ Canadà	1,323	0,63
▲ \$ Australià	1,290	0,30

El Consell del Bages alerta d'una vulneració de drets en els fitxers de morosos

► L'Oficina Comarcal d'Informació al Consumidor ja ha rebut 53 consultes per interposar reclamacions per l'irregular tractament de dades personals

REDACCIÓ MANRESA

L'Oficina Comarcal d'Informació al Consumidor (OCIC) del Consell del Bages ha rebut 53 consultes referents al tractament de dades personals en els fitxers de morosos, i ha detectat que s'estan produint moltes irregularitats en aquest aspecte, segons avisa l'ens en un comunicat. En 18 casos, afirma l'oficina, s'ha assessorat per interposar reclamacions.

L'OCIC explica que la llei estableix que quan s'inclou a una persona en una llista de morosos per impagament d'un producte o servei, l'afectat ha de ser avisat en un termini màxim de 30 dies per tal que pugui exercir els seus drets d'informació, rectificació i cancel·lació. Tot i això, avisa el Consell, moltes persones desconexen la seva inclusió, i quan volen resoldre aquesta situació també es troben problemes.

L'oficina comarcal ofereix informació i assessorament a les persones incloses en fitxers de morosos, i fa algunes recomanacions per tal de protegir els seus drets. En primer lloc, els interessats s'han d'adreçar per escrit als titulars dels fitxers per demanar

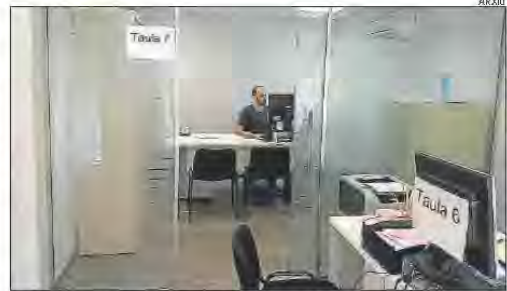

L'Oficina Comarcal d'Informació al Consumidor del Bages

les dades que hi ha incloses i el procediment per modificar-les i cancel·lar-les. L'Agència Espanyola de Protecció de Dades ofereix una llista amb les empreses titulars d'aquest tipus de fitxers. En segon lloc, la modificació de les dades no es podrà fer mai telefònicament, sinó sempre per via escrita i seguint els procediments que cada fitxer determina.

Tenint en compte això, l'OCIC alerta que les empreses que no són titulars de fitxers de morosos i es promocionen per resoldre aquests casos, normalment ofereixen un número de telèfon de

Tarifació Addicional (prefix 807 0 805). S'ha de tenir en compte que són empreses intermediàries per fer aquest tràmit i que no el resolen de forma immediata, i les factures de telefonia poden ser molt elevades.

Per tots aquests motius, el Consell Comarcal recomana a les persones que tinguin dubtes sobre com resoldre la seva situació d'impagament, que s'informin correctament i que s'assessorin a l'Oficina Comarcal d'Informació al Consumidor.

La Cambra de Manresa organitza una visita al comerç del Centre Històric

REDACCIÓ MANRESA

La Cambra de Comerç de Manresa organitza per al dijous 17, dins la Setmana de l'Emprenedoria de Manresa, una jornada per explicar sobre el terreny les possibilitats que hi ha per emprendre al Centre Històric, i conèixer l'experiència d'emprenedors que ja ho han fet. La sessió és coorganitzada pel

Comissionat del Centre Històric i l'Ajuntament de Manresa. L'activitat és gratuïta i té places limitades, i cal inscriure-s'hi al correu jmonge@cambramanresa.org o al telèfon 93 872 42 22. La jornada començarà a les 10 del matí a la seu de la Cambra a l'edifici de Can Jorba amb una introducció a les darreres tendències al sector

del comerç. Seguidament, els participants podran conèixer alguns comerços d'èxit del Centre Històric visitant locals buits de la zona i el Mercat de Puigmercadal, on s'explicarà el projecte de revitalització de l'equipament.

La sessió anirà a càrrec de Carme Peix i Mercè Pintó, de la consultora Hidra.

El CFP i la Patronal Metal·lúrgica estudien el sector dels fabricants de maquinària

REDACCIÓ MANRESA

El Centre de Formació Pràctica, juntament amb la Patronal Metal·lúrgica del Bages, impulsen un estudi sobre la cadena de valor al sector dels fabricants de maquinària i béns d'equip. El treball analitzarà el funcionament de grans empreses i dels seus proveïdors, amb l'objectiu de detectar oportunitats de millora i plantejar es-

tràtegies per tenir un sector més competitiu. Per al treball, els seus promotors necessiten la participació del màxim nombre d'empreses del territori. Així, s'ha convocat una jornada informativa demà, de 9 a 11 del matí, al Palau Firal, en què s'explicarà el funcionament del projecte, en el qual es quantificarà l'agilitat dels proveïdors de les principals empreses

bagenques del sector, i s'identificarà quin són les millors empreses per activitat i s'assessorarà als participants en bones pràctiques per incrementar la seva agilitat. L'objectiu és que el CFP i la patronal disposin de més informació sobre el sector a la comarca i puguin adequar les seves propostes formatives i d'assessorament a les necessitats de les empreses locals.

El CFP oferirà un dels primers certificats de professionalitat en dual de Catalunya

Es tracta d'un projecte innovador impulsat conjuntament amb el Servei Públic d'Ocupació de Catalunya, Bankia i l'escola Sant Gervasi de Barcelona

El Centre de Formació Pràctica oferirà, a partir del proper mes de setembre, un dels primers certificats de professionalitat en modalitat dual que es faran a Catalunya. Es tracta d'una experiència innovadora a través d'un projecte pilot que vol proporcionar a joves sense titulació una formació que els permeti accedir a un lloc de treball.

Les empreses contractaran els joves mitjançant un contracte de formació i aprenentatge. L'aspecte innovador del projecte és que, per primera vegada en aquest tipus de Formació Professional, una part significativa de la formació es donarà en l'entorn de l'empresa, sota la supervisió del CFP. Els impulsors d'aquest projecte són el propi CFP juntament amb el Servei Públic d'Ocupació de Catalunya, la Fundació Bankia per la Formació Dual i l'escola Sant Gervasi de Barcelona.

La previsió és que si la iniciativa funciona es pugui desplegar en d'altres centres del país. El SOC i la Fundació Bankia per la Formació Dual estan explorant una modalitat de contracte de formació i aprenentatge on bona part de la formació es pugui donar individualment en entorns d'empresa, de manera que es faciliti l'adopció d'aquest tipus de contractació per part de petites empreses i micropimes, en el que suposaria recuperar, d'alguna manera, la figura de l'aprenent.

Formació en l'àmbit industrial

Així, a partir del proper mes de setembre el CFP impartirà el Certificat de Professionalitat de nivell 2 en Mecanització per arrencament de ferritja. La formació s'adreça a joves que hagin acabat els estudis d'educació secundària obligatòria i vulguin orientar la seva carrera professional cap al sector industrial. Durant aquest temps, els alumnes estaran contractats per una empresa mitjançant un contracte de formació i aprenentatge i rebran la corresponent remuneració.

Aquest nou certificat ofereix als joves la possibilitat de formar-se per treballar en un dels sectors amb més demanda de professionals, aprenent un ofici mentre cobren un sou i beneficiant-se d'una formació totalment pràctica i adaptada al lloc de treball que podran ocupar un cop hagin obtingut el certificat. La formació començarà el setembre del 2018, de manera que els participants tinguin acabat el seu itinerari formatiu el desembre del 2019.

Selecció d'empreses i alumnes

En aquests moments el CFP es troba en la fase de selecció dels alumnes del curs i de les empreses on es formaran. Aquest procés de selecció es porta a terme en el marc del projecte Ocupació al Bages Industrial. Inicialment hi haurà una quinzena de places disponibles.



Serveis

06 de març de 2018

SUBSCRIU-TE

Regió7

Mi
15

Local **Més Notícies** **Esports** **Economia** **Opinió** **Cultures** **Oci** **Vi**

Menú principal Guia de professionals Aula d'Economia i Empresa Empreses locals Ocupació Resp

Menú principal



Clases online en directo

INFÓRMATE

Regió7 » Economia » Notícies de Manresa

0 2

Notícies de Manresa

El disseny, la solidaritat i la sostenibilitat triomfen als premis Fundació Lacetània

Els guardons d'una edició d'«alta qualitat» de projectes presentats es van lliurar ahir a la tarda

Carles Blaya | Manresa | 06.03.2018 | 08:07

La seu dels serveis territorials d'Ensenyament a Manresa van acollir ahir a la tarda el lliurament dels guardons de la 17a edició dels premis de la Fundació Lacetània als millors treballs de recerca d'alumnes de cicles formatius i batxillerat del Bages. Entre els treballs premiats hi ha projectes dels àmbits del disseny i la creació artística, les ciències socials i la recerca històrica i la creació i



Fotografia de grup dels premiats en la 17a edició dels Fundació

Lacetània, amb els seus tutors **carles blaya**



Regió7

 Mi
36

Local Més Notícies Esports Economia Opinió Cultures Oci Vi

Empresa Viva Aula d'Economia i Empresa Guia de professionals Empreses locals Ocupació Infraes

 Regió7 » [Economia](#)

El CFP programa una vintena de cursos per al segon semestre d'aquest any

Redacció | 26.07.2018 | 23:47

El Centre de Formació Pràctica ja té a punt l'oferta formativa per aquest segon semestre del 2018, composta per una vintena de cursos que sumen més de 1.000 hores de formació. Els cursos començaran el setembre i tenen per objectiu formar els professionals del sector industrial del territori, tant els que ja hi treballen i necessiten millorar la seva qualificació o especialitzar-se, com els joves o professionals d'altres sectors que volen orientar la seva carrera cap al món de la indústria. D'aquests cursos, sis són subvencionats i, per tant, totalment gratuïts per als alumnes. Tres d'ells són de formació ocupacional per a persones en situació d'atur i ofereixen formació a través de la col·laboració amb empreses en les àrees de metrologia i calibració, operant amb màquines Haas. Els altres tres són de curta durada i treballaran àdhuc en el **seguretat social** i el treball en equip. La resta estan pensats per a persones que necessitin millorar la seva formació.



ECONOMIA

R7

Marcadors

Gas Natural

INVERTIRÀ EN
NOU PLANTES
FOTOVOLTAIQUES

► Gas Natural Fenosa Renovables invertirà 165 milions per construir a Espanya nou plantes fotovoltaïques associades als 250 megawatts que es van adjudicar en la subhasta realitzada pel Govern

EL PRAT CREIX
EN RUTES
INTERCONTINENTALS

► El Prat va ser l'aeroport europeu amb més creixement de rutes intercontinentals el 2017. Inclou 45 destins directes de llarg recorregut, i ja és la millor xarxa intercontinental de la seva història

Seat

SIGNA UN ACORD
AMB EL BARCELONA
CENTRE DE DISSENY

► Seat ha subscrit un acord de col·laboració amb el Barcelona Centre de Disseny (BCD), amb la qual cosa reafirma la seva aposta per aquest element com una clau de la seva estratègia.

IBERDROLA FA BALANÇ ► El president i conseller delegat, Ignacio Sánchez Galán, va destacar ahir que, malgrat la menor aportació d'Espanya als resultats i l'evolució dels tipus de canvi, el benefici net va ser de 2.804 milions

Iberdrola preveu benefici i dividend rècord enguany i avança en renovables

► La junta d'accionistes va aprovar el repartiment de dividend de 0,323 euros per acció, un 4% més

TERESA FRANCO/MIRIAM COS BILBAO

La junta general anual d'accionistes d'Iberdrola celebrada ahir a Bilbao va posar l'accent en l'èxit del model de negoci, fet que, segons va posar de manifest la companyia, no només es tradueix en beneficis rècord, sinó que també li permet situar-se com a referent mundial en la lluita contra el canvi climàtic.

Ignacio Sánchez Galán, president i conseller delegat de la multinacional energètica, va destacar davant els socis que, malgrat la menor aportació d'Espanya als resultats i l'evolució dels tipus de canvi, el benefici net aconseguit l'any passat va ser de 2.804 milions d'euros, un 3,7% més que el 2016. La junta d'accionistes va aprovar l'informe de gestió, els comptes del 2017, així com un repartiment de dividend de 0,323 euros bruts per acció, un 4% més.

En la multitudinària sessió davant els accionistes el màxim responsable del grup va assenyalar que Iberdrola és una empresa sòlida, sostenible i diversificada, al mateix temps que va avançar les optimistes previsions que apunten a tancar el 2018 amb un benefici net de 3.000 milions d'euros, el més alt de la seva història, i aquesta evolució es traslladarà al dividend.

Quant a l'evolució del sector energètic, Galán va subratllar que continuarà amb el seu procés de transformació, amb una descarbonització que conduirà a una major electrificació de l'economia i a un augment del 60% en el con-



Ignacio Sánchez Galán, durant la junta d'accionistes

sument d'electricitat en els pròxims 20 anys, realitat que farà necessari el desenvolupament de més fonts de generació renovable i infraestructures de xarxa, «amb inversions a tot el món de 20 bilions d'euros fins a 2040».

En aquest escenari, el nou pla estratègic d'Iberdrola per al període de 2018-2022 contempla incrementar les inversions fins a 32.000 milions d'euros als seus mercats principals: els Estats Units, Regne Unit, Europa Continental, Mèxic i Brasil. La meitat d'aquest desemborsament estarà destinat a xarxes de distribució i transport, mentre que un 37% serà per a energies renovables (eòlica, fotovoltaica i hidroelèctrica).

Després d'aquestes inversions, la base d'actius regulats del grup aconseguirà al final del període els 40.000 milions d'euros, gairebé un 40% més, mentre que la potèn-

Les previsions apunten a tancar 2018 amb un benefici net de 3.000 milions d'euros, el més alt de la seva història

El pla estratègic 2018-2022 preveu incrementar les inversions fins a 32.000 milions als mercats principals

cia instal·lada en energia renovable augmentarà un 24%, fins als 36.000 megawatts, amb un increment en la capacitat d'emmagatzematge del 25%.

El president de l'elèctrica va assegurar que «ens trobem en la tercera gran revolució econòmica i social» i va considerar que, ara que Europa es troba en plena recuperació, cal seguir avançant i impulsar mesures per fomentar la industrialització, homoge-

neïtzar la legislació fiscal i principalment dotar-se d'un sistema energètic sostenible, segur i competitiu, amb marcs perceptibles i estables.

Galán no va esmentar les disparitats que manté amb la seva participada Siemens Gamesa, però a rran d'una pregunta d'un dels accionistes va afirmar que seguiran demanant «transparència en la gestió de Gamesa» així com que «no s'usin els recursos de tots els accionistes en beneficis d'un només».

Aquesta resposta obeeix al fet que Iberdrola considera que la gestió que realitza Siemens en Gamesa és la que executaria en una filial, per la qual cosa seria la Comissió Nacional del Mercat de Valors (CNMV) la que hauria d'intervenir, perquè una de les raons perquè la que alemanya es veia lliure de llançar una OPA sobre el 100% del fabricant basc d'aerogeneradors va ser que no es tractava d'una mera presa de control.

Quanta la postura del ministeri d'Energia, contrari als tancaments de les centrals de carbó de Vellilla (Palència) i Lada (Astúries), el president d'Iberdrola va afirmar que se sotmetran a la legislació, encara que va reiterar el seu compromís amb la descarbonització. Amb relació al tancament de la nuclear burgalesa de Garoña, no va voler pronunciar-se sobre si Iberdrola sol·licitarà la renovació dels permisos de cinc centrals més en les quals participa la companyia a Espanya i que compliran en pròxims anys.

El CFP ofereix formació específica per a joves per al sector industrial

REDACCIÓ MANRESA

El Centre de Formació Pràctica de Manresa busca joves que vulguin orientar-se professionalment al sector industrial, i ho fa a través de diferents propostes formatives. El primer dels cursos adreçats als joves es fa conjuntament amb la Cambra de Comerç de Manresa en el marc del programa PICE. Es tracta d'un curs d'introducció a l'indústria 4.0. La formació és gratuïta. Les inscripcions per a aquesta formació són obertes, amb previsió de començar-la la setmana del 23 d'abril. En total, seran 155 hores de formació. L'altra proposta, pionera a Catalunya, es posarà en marxa el de setembre i consisteix en una experiència pilot d'impartir un certificat de professionalitat en modalitat dual en mecanització per arrencament de ferritja.

Sallent es dona a conèixer als treballadors dels seus polígons

REDACCIÓ MANRESA

L'Ajuntament de Sallent ha iniciat una campanya per tal d'obrir el poble a totes les persones que treballen als polígons del municipi. L'alcalde, David Saldoni, recorda que Sallent és un gran receptor de persones que hi van a treballar. Per això es pretén promoure les instal·lacions esportives i donar a conèixer el comerç, amb la intenció que «estudin la possibilitat de venir-hi a viure», diu Saldoni. L'Ajuntament ha dissenyat un catàleg de les seves instal·lacions esportives que enviarà a les empreses del municipi, perquè en puguin fer ús.

unilabor
uniformes

Roba de treball
Vestuari professional
Protecció (EPIs)
Calçat laboral
Personalització

www.unilabor.com
Tel. 93 874 49 11

Com a novetat per aquest darrer trimestre de l'any, el CFP llança un projecte d'acadèmia mòbil que portarà la formació dins de les pròpies empreses. Sota el nom de Mobile Academy, el CFP ofereix formació a mida i amb la possibilitat d'adaptar continguts, horaris i lloc de realització a les necessitats de l'empresa.

Formació dual

Una altra de les novetats destacades de la nova temporada formativa és la incursió del CFP en la formació en modalitat dual, oferint un certificat de professionalitat en què els alumnes es formaran treballant en una empresa mentre cobren un sou. Es tracta d'una de les primeres experiències a Catalunya de certificat de professionalitat dual i compta amb el suport del Departament d'Ensenyament i la Fundació Bankia per la Formació Dual. El procés de selecció d'alumnes i empreses, que ja s'ha iniciat, es porta a terme dins del projecte Ocupació al Bages Industrial.

El Centre de Formació Pràctica busca joves que vulguin orientar-se professionalment al sector industrial. Ho fa a través de diferents propostes formatives adreçades específicament a aquest col·lectiu i que pretenen donar resposta a una creixent demanda de professionals per part de les empreses que sovint no pot cobrir-se. El CFP ha donat a conèixer aquesta oferta formativa a la Fira de l'Estudiant que s'ha celebrat aquesta setmana al Palau Firal de Manresa.

El primer dels cursos adreçat als joves es fa conjuntament amb la Cambra de Comerç de Manresa en el marc del Programa Integral de Qualificació i Ocupació (PICE). Es tracta d'un curs d'introducció a la indústria 4.0, en el que els participants aprendran alguns dels conceptes bàsics per treballar en aquest sector. La formació és gratuïta i els alumnes, a més, gaudeixen d'una beca per a la realització del curs. Les inscripcions per a aquesta formació són obertes, amb previsió de començar-la la setmana del 23 d'abril. En total, seran 155 hores de formació amb un important pes de la part més pràctica, que es farà a les instal·lacions del CFP utilitzant tota la maquinària d'última generació de què disposa.

L'altra proposta, pionera a Catalunya, es posarà en marxa el mes de setembre i consisteix en una experiència pilot d'impartir un certificat de professionalitat en modalitat dual en mecanització per arrencament de ferritja. Durant un període d'un any, els alumnes estaran contractats per una empresa amb un contracte de formació i aprenentatge. La mateixa empresa serà l'encarregada de formar-los, amb la supervisió del CFP i, un cop acabat l'itinerari, els alumnes disposaran d'un certificat de professionalitat que els permetrà acreditar la seva qualificació i, si ho volen, continuar estudiant. El programa vol permetre que els joves aprenguin un ofici mentre treballen i cobren un sou, a la manera dels aprenents que sempre havien existit al sector industrial. En l'impuls d'aquesta proposta el CFP compta amb el suport del Servei Públic d'Ocupació de Catalunya i la Fundación Bankia per la Formació Dual.

Les persones interessades en qualsevol d'aquests dos cursos poden posar-se en contacte amb el CFP al 93 875 72 79 o a cfp@cfp.cat.

3 més NOTÍCIES

Treballada victòria de l'ICL Manresa davant un competitiu Valladolid

El Kursaal acull aquest dissabte un homenatge als 50 anys del mític Grup de Folk

La CUP convoca una nova Trobada Municipalista per dimarts

L'ADF Pla de Bages celebra 30 anys



Escriu la teva opinió

Nom:

Opinió:

Escriu el resultat de 3+2 (en xifra):

Enviar opinió

Arxivat a:

Regió7 » **Economia**

El CFP ofereix formació específica per a joves per al sector industrial

Redacció | 13.04.2018 | 23:56

El Centre de Formació Pràctica de Manresa busca joves que vulguin orientar-se professionalment al sector industrial, i ho fa a través de diferents propostes formatives. El primer dels cursos adreçat als joves es fa conjuntament amb la Cambra de Comerç de Manresa en el marc del programa PICE. Es tracta d'un curs d'introducció a la indústria 4.0. La formació és gratuïta. Les inscripcions per a aquesta formació són obertes, amb previsió de començar-la la setmana del 23 d'abril. En total, seran 155 hores de formació. L'altra proposta, pionera a Catalunya, es posarà en marxa el de setembre i consisteix en una experiència pilot d'impartir un certificat de professionalitat en modalitat dual en mecanització per arrencament de ferritja.

Compartir a Facebook Compartir a Twitter

Més informació

Comença avui el judici del cas dels joves d'Alsasua

41 persones evacuades per una intoxicació per monòxid de carboni a Sant Hilari Sacalm

Un vídeo feminista de tres gironines es torna viral i rep més de deu milions de visites

Temes relacionats:

[Cursos](#) [Empleo](#) [Joves](#)

Contingut per a tu

Arxivem provisionalment la



d'avui a Barcelona
15-04-2018

AD

ECONOMIA

R7

Marcadors

Naturgy

PERD 3.261 MILIONS DURANT ELS PRIMERES SIS MESOS

L'EVOLUCIÓ

► Naturgy, l'antiga Gas Natural Fenosa, perd 3.261 milions fins al juny, enfront els 550 milions de benefici del mateix període del 2017, per la depreació d'actius de generació d'electricitat per 4.851 milions

Repsol

GUANYA EL 4,6% MÉS QUE UN ANY ABANS

EL BENEFIÇI

► Repsol ha guanyat, durant el primer semestre de l'any, 1.546 milions d'euros, el 4,6% més que els 1.056 milions d'euros que va obtenir de benefici net en el mateix període de l'any 2017.

Telefónica

OBTÉ 1.739 MILIONS DE BENEFICI EL PRIMER SEMESTRE

EL 2017

► El grup Telefónica ha obtingut un benefici net de 1.739 milions d'euros el primer semestre d'aquest any, xifra que suposa el 8,6% més que l'obtingut en el mateix període de l'any passat.

L'EVOLUCIÓ DE L'ECONOMIA A CATALUNYA ► El Govern de la Generalitat preveu una «moderació» del creixement per als dos pròxims anys –del 2,9% el 2018 i del 2,5% el 2019–, encara que sosté que aquest serà superior al de les economies avançades, inclosa la resta de l'Estat

La indústria genera el 19,7% del PIB català i va impulsar el creixement durant el 2017

► Pere Aragonès es mostra satisfet amb l'evolució econòmica i critica els «oracles que pronosticaven les set plagues d'Egipte»

EFE BARCELONA

La indústria genera una cinquena part del producte interior brut (PIB) català, concretament el 19,7%, i va ser un dels sectors clau, juntament amb el dels serveis, que va impulsar el creixement de l'economia catalana el 2017, quan va repuntar el 3,4%. Així ho indiquen les dades de l'Informe anual de l'economia catalana 2017, presentat ahir pel vicepresident de la Generalitat i conseller d'Economia i Hisenda, Pere Aragonès, i pel secretari general d'aquest departament, Albert Castellanos.

En relació amb la contribució de la demanda en el creixement del PIB, l'estudi assenyala que el consum a les llars aporta el 37,5%, el saldo exterior, el 21%, la formació bruta de capital, el 30,3%, i la despesa de les administracions públiques, l'11,2%. Quanta oferta, el sector serveis aporta el 57% del creixement; la indústria, el 28%; i la construcció, el 6%, mentre que l'agricultura és l'únic factor d'aquest tipus que no contribueix al creixement del PIB.

No hi ha hagut «plagues»

Aragonès, satisfet per les dades econòmiques presentades, va criticar «els oracles que pronosticaven les set plagues d'Egipte» i que «parlaven de creixement zero i de multiplicació de l'atur», dels quals va dir que «seria el moment que donessin explicacions, ja que van condicionar algunes de les decisions dels agents econòmics».



El vicepresident del Govern i conseller d'Economia, Pere Aragonès, i el seu secretari general, Albert Castellanos

Tant el vicepresident de la Generalitat com Castellanos van subratllar que el creixement de la indústria al llarg de l'any passat a Catalunya (4,9%) va ser superior al de la mitjana de la zona euro (2,8%), una tendència que van explicar que es va mantenir el primer trimestre d'aquest 2018, en què aquest sector s'ha incrementat el 5,2%.

«Desacceleració suau»

En l'últim trimestre del 2017, no obstant això, l'economia catalana ha viscut una «desacceleració

suau», en paraules de Castellanos, ja que ha crescut una dècima menys (0,8%) que en els primers tres trimestres (0,9% cada període). Això s'explica pel «retocés transitori» en el nombre de turistes que han escollit Catalunya com a destí en els últims mesos del 2017. Aragonès ho va atribuir

als atemptats de l'agost i ho va desvincular de la conjuntura política i en el descens de la venda de comerç al detall, dos àmbits que el primer trimestre del 2018 han revertit ja aquesta tendència. Tot i així, Catalunya va rebre el 2017 19 milions de turistes estrangers –el 5% més que el 2016–, que van deixar en l'economia local 19.152 milions d'euros –el 9,6% més que l'any anterior.

El Govern preveu una «moderació» del creixement per als dos pròxims anys –del 2,9% el 2018 i del 2,5% el 2019–, encara que sosté

que aquest serà superior al de les economies avançades, inclosa la resta de l'Estat.

«El grup Telefónica ha obtingut un benefici net de 1.739 milions d'euros el primer semestre d'aquest any, xifra que suposa el 8,6% més que l'obtingut en el mateix període de l'any passat.»

Millorar en igualtat

Malgrat aquestes dades, Aragonès va admetre que Catalunya ha de millorar quant a desigualtat i pobresa, i és que l'índex Gini –que estudia la desigualtat– ha empitjorat el 2017, la taxa de risc de pobresa va créixer l'any passat fins al 20% –el 2016 era el 19,2% i el 2015, el 19%– i la de risc de pobresa a la feina és de les més altes d'Europa –el 12,2%. «El Govern està hi compromès amb la reducció de la desigualtat i la pobresa, però no té totes les competències per solucionar-ho», va recordar Castellanos, que va sostenir que l'empitjorament d'aquests indicadors es deu a una tònica global de «temporalitat i precarització» en les condicions laborals.

D'altra banda, Catalunya ha obtingut un superàvit de béns i serveis de 28.523 milions d'euros (el 12,2% del PIB), i les exportacions de béns han crescut el 8,7% i suposen ja el 25,6% del conjunt de l'Estat. L'informe indica que, el 2017, un total de 2.536 societats mercantils van canviar el seu domicili fiscal de Catalunya a una altra comunitat autònoma de l'Estat, mentre que el canvi en el sentit invers el van efectuar 548. Tot i així, l'informe assenyala que els anuncis de canvi de seu van superar els 3.000, dels quals algunes van finalitzar els tràmits el 2018 i altres van optar per paralitzar-los.

El CFP programa una vintena de cursos per al segon semestre d'aquest any

REDACCIÓ MANRESA

El Centre de Formació Pràctica ja té a punt l'oferta formativa per aquest segon semestre del 2018, composta per una vintena de cursos que sumen més de 1.000 hores de formació. Els cursos començaran el setembre i tenen per objectiu formar els professionals del sector industrial del territori, tant els que ja hi treballen i neces-

siten millorar la seva qualificació o especialitzar-se, com els joves o professionals d'altres sectors que volen orientar la seva carrera cap al món de la indústria. D'aquests cursos, són subvencionats i, per tant, totalment gratuïts per als alumnes. Tres d'ells són de formació ocupacional per a persones en situació d'atur i ofereixen un itinerari molt complet i amb pràcti-

ques en empreses en les àrees de metrologia i calibració, operacions auxiliars de fabricació mecànica i CNC Haas. Els altres tres són de curta durada i treballaran àmbits com el *big data*, la gestió de nòmines i seguretat social i el treball en equip. La resta estan pensats per a professionals del sector industrial que necessitin millorar la seva formació.

El BCE manté els tipus al 0,00% i la reducció de la compra de deute

ACN BRUSSELLES

El Consell de Govern del Banc Central Europeu (BCE) manté intactes els tipus d'interès, de facilitat de crèdit i de dipòsit en el 0,00%, el 0,25% i el -0,40%, respectivament, com ja va decidir també fer-ho el mes passat. Així ho va anunciar ahir l'organisme, que també ha decidit no modificar el pla per continuar les compres de deute al ritme actual de 30.000 mi-

lions mensuals fins a final de setembre. A partir de llavors, el BCE les rebaxarà als 15.000 milions mensuals fins a final de desembre, quan les eliminarà. El BCE espera que els principals tipus d'interès es mantinguin als nivells actuals almenys durant l'estiu del 2019 i el temps que sigui «necessari» per garantir l'evolució de la inflació a nivells inferiors però que s'acostin al 2% a mitjà termini.

Junts millor

Sant Jordi ens toca la Fibra

 FIBRACAT

 1711 · www.fibracat.cat



Dilluns 16 de abril de 2018



PORTADA | MANRESA | BAGES | CATALUNYA CENTRAL | ESPORTS | CULTURA | TENDÈNCIES

Cerca



ST. JOAN | ST. VICENÇ | ST. FRUITÓS | SANTPEDOR | SALLENT | NAVÀS | SÚRIA | NAVARCLES | CARDONA | MOIÀ

ÉS NOTÍCIA: CATALUNYA CENTRAL | BAGES | MANRESA | GALERIES DE FOTOS

Aposta pels més joves com a futurs treballadors del sector industrial

Davant la creixent demanda de professionals per part de les empreses, el Centre de Formació Pràctica de la Fundació Lacetània ofereix formació específica per introduir els més joves cap a professions vinculades al sector industrial.



Les persones interessades en qualsevol d'aquests dos cursos poden posar-se en contacte amb el CFP al 93 875 72 79 o a cfp@cfp.cat.

ACTUALITAT / Redacció

13/04/2018 15:26

L'ÚLTIM

El Kursaal acull aquest dissabte un homenatge als 50 anys del mític Grup de Folk

Ponts de cultura al centre de Manresa

Sor Lucía Caram presenta "Invulnerables" a Sant Fruitós

L'ADF Pla de Bages celebra 30 anys

Treballada victòria de l'ICL Manresa davant un competitiu Valladolid

Manresans i bagencs a la manifestació de Barcelona

Althaia viatja a Toronto i Boston per impulsar la impressió 3D en l'àmbit sanitari

Santpedor ofereix teleassistència a 123 persones grans aquest 2018



Menres 32 / 18*

Benic 27 / 16*

Igualada 35 / 18*

• [MASTERS](#) • [CURSOS](#) • [OPOSICIONES](#)



[Regió7](#) » [Economia](#) » [Notícies de Manresa](#)

Notícies de Manresa

El CFP oferirà un dels primers certificats de professionalitat en modalitat dual

Redacció | 05.07.2018 | 23:43

El Centre de Formació Pràctica (CFP) de Manresa oferirà, a partir del setembre, un dels primers certificats de professionalitat en modalitat dual que es faran a Catalunya. Es tracta d'una experiència innovadora a través d'un projecte pilot que vol proporcionar a joves sense titulació una formació que els permeti accedir a un lloc de treball. Les empreses contractaran els joves mitjançant un contracte de formació i aprenentatge. L'aspecte innovador és que una part significativa de la formació es donarà en l'entorn de l'empresa, sota la supervisió del CFP. Els impulsors d'aquest projecte són el propi CFP, juntament amb el Servei Públic d'Ocupació de Catalunya, la Fundació [Bakke](#) per la Formació Dual i l'escola Sant Gervasi de Barcelona. La previsió és que, si la iniciativa funciona, es pugui desplegar en altres centres del país. Així, el CFP impartirà el Certificat de Professionalitat de nivell 2 en Mecanització per arrancament de ferritja.

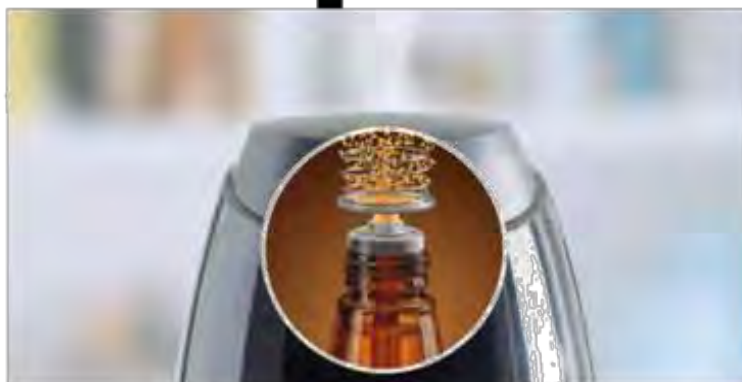

[Compartir a Facebook](#)

[Compartir a Twitter](#)

Contingut per a tu

Més informació

Xavier Frauca: «Valoren la frescor i el sabor de l'ou»

The Mentres pop en ironia a solsons



Manresa estrena la plaça Major com a escenari de cinc nits seguides de concerts
04-07-2018

Local**Més Notícies****Esports****Economia****Opinió****Cultures****Oci****Vi**

Guia de professionals Aula d'Economia i Empresa Empreses locals Ocupació

Regió7 » Economia

El CFP i la Patronal Metal·lúrgica estudien el sector dels fabricants de maquinària

Redacció | 10.05.2018 | 00:01

El Centre de Formació Pràctica, juntament amb la Patronal Metal·lúrgica del Bages, impulsen un estudi sobre la cadena de valor al sector dels fabricants de maquinària i béns d'equip. El treball analitzarà el funcionament de grans empreses i dels seus proveïdors, amb l'objectiu de detectar oportunitats de millora i plantejar estratègies per tenir un sector més competitiu. Per al treball, els seus promotors necessiten la participació del màxim nombre d'empreses del territori. Així, s'ha convocat una jornada informativa demà, de 9 a 11 del matí, al Palau Firal, en què s'explicarà el funcionament del projecte, en el qual es quantificarà l'agilitat dels proveïdors de les principals empreses bagenques del sector; i s'identificarà quines són les millors empreses per activitat i s'assessorarà els participants en bones pràctiques per incrementar la seva agilitat. L'objectiu és que el CFP i la patronal disposin de més informació sobre el sector a la comarca i puguin adequar les seves propostes formatives i d'assessorament a les necessitats de les empreses locals.

Una nueva forma de vender tu casa
De particular a particular. Ahorra comisiones.



Regió7 > [Economia](#)

El CFP programa nous cursos per inserir desocupats al sector industrial

Redacció | 11.06.2018 | 23:40

El Centre de Formació Pràctica de Manresa iniciarà les properes setmanes dos nous cursos que tenen per objectiu ajudar persones en situació **d'atur** a trobar una feina al sector del metall. Es tracta d'un curs de CNC Màquines Especials Planxa i un altre de tècnic de metrologia i calibració que formen part de la nova edició del projecte Ocupació al Bages Industrial, finançat per la Diputació de Barcelona. Aquest projecte pretén afavorir la inserció laboral de persones aturades al sector industrial del territori, que sovint es troba amb dificultats per cobrir certs llocs de treball que requereixen una formació específica.

El curs de CNC Màquines Especials Planxa té una durada de 400 hores i inclou 80 hores de pràctiques en empreses. El curs de tècnic de metrologia i calibració consta de 125 hores, i més de 80 a 100 hores de pràctiques en empreses.

Contingut per a tu



Un manresà, al davant d'HM Hospitals
12-06-2018



Montañés, Solà, Tarragó i Llanas, del CAM, són campions amb Catalunya
12-06-2018

Thank you for watching

durant dos mesos
11-06-2018

Compartir a Facebook

Compartir a Twitter

Més informació

L'Ajuntament i entitats de Vilanova donen suport a una nena que té càncer

«La innovació és el nostre ADN»

Universitats i gestors d'escoles bressol d'Hongria, Itàlia i Bèlgica s'apropen a conèixer el Lab 0_6

Economia

El CFP programa dos nous cursos per inserir persones sense feina al sector del industrial



Una classe sobre disseny al CFP | CFP

El Centre de Formació Pràctica iniciarà durant les properes setmanes dos nous cursos que tenen per objectiu ajudar a persones en situació d'atur a trobar una feina al sector del metall. Es tracta d'un curs de CNC màquines especials planxa i un altre de tècnic de metrologia i calibració que formen part de la nova edició del projecte Ocupació al Bages Industrial finançat per la Diputació de Barcelona. Aquest projecte pretén afavorir la inserció laboral de persones aturades al sector industrial del territori, que sovint es troba amb dificultats per cobrir certs llocs de treball que requereixen una formació específica.

El curs de CNC màquines especials planxa té una durada de 400 hores i inclou 80 hores de pràctiques en empreses. Per a fer-lo no cal tenir coneixements previs ni capacitats especials. Les persones que l'acabin obtindran la formació necessària per ocupar un lloc de treball en el qual calgui operar amb aquest tipus de maquinària.

El curs de tècnic de metrologia i calibració s'adreça a persones desocupades que preferentment disposin del títol de batxillerat o un cicle formatiu de grau superior del sector industrial. Com en l'anterior, la formació és de 125 hores, més de 80 a 100 hores de pràctiques en empreses. Els objectius d'aquest curs són aprendre a aplicar les diferents tècniques metroològiques, a operar amb els diferents instruments de mesura, i a aplicar la metodologia correcta en la medició tridimensional d'una peça.

<https://www.naciodigital.cat/manresa/noticia/76315/cfp/programa/dos/nous/cursos/inserir/persones/sense/feina/al/sector/industrial>

Pàgina 1 de 2

finalitat fer visites a les empreses de la comarca i organitzar grups de treball amb els responsables de direcció o de recursos humans amb l'objectiu d'enfortir els lligams de col·laboració públic-privada, captar ofertes de feina, donar resposta ràpida a les necessitats de personal i de formació del sector i dinamitzar d'una borsa de treball específica del sector.

Durant la reunió inicial es va fer una explicació i calendarització de totes les accions previstes en els 3 eixos del Programa:

Orientació laboral a les persones participants: mitjançant entrevistes individuals i seguint la metodologia de competències s'establiran objectius professionals i els itineraris laborals necessaris per assolir-los.

Formació tècnica: cursos en l'àmbit del metall tal com Tractament de xapa, Operacions auxiliars de fabricació mecànica, metrologia i calibració. Cal destacar que aquest mes de juny comencen amb dues formacions professionalitzadores: CNC màquines especials de Planxa (400 h de teòrica i 80 de pràctiques) adreçat a persones en situació d'atur. El següent curs serà el de Tècnic de metrologia i calibració (125hores i 80-100h de pràctiques) adreçat a persones en situació d'atur que vulguin adquirir competències professionals en tècniques de metrologia, preferentment persones amb batxillerat o amb un CFGS del sector industrial.

Foment de la innovació: donant suport als estudis de postgrau industrial del Campus Manresa i a la realització, en el marc d'aquests estudis, de projectes de R+D aplicables a empreses industrials del Bages.

Les persones i empreses interessades en el programa OBI III poden adreçar-se al CIO de Manresa, al Centre de Formació Pràctica Lacetània o a qualsevol servei local d'ocupació dels ajuntaments del Bages que coexecuten: Ajuntament d'Artés, Cardona, Castellbell i el Vilar, Navarres, Sant Fruitós de Bages o Sant Joan de Vilatorrada.

També es pot trobar informació del programa a [la web del CIO de Manresa](#) i adreçar qualsevol consulta al correu obi@ajmanresa.cat.

El Bages celebra una nova edició del programa OBI per promoure l'ocupació industrial



Nova edició del programa OBI | AjM

El Programa Ocupació per a la Indústria al Bages (OBI) ha donat el tret de sortida per a la seva tercera edició amb la voluntat de continuar promovent l'ocupabilitat i donar resposta ràpida a les necessitats de personal i de formació de la indústria local metal·lúrgica i auxiliar d'automoció a la Comarca Bages.

Amb aquest objectiu va tenir lloc la setmana passada la reunió d'aquest programa, que està liderat per l'Ajuntament de Manresa-CIO i amb la participació de múltiples entitats públic-privades de la comarca i compta amb el cofinançament de la Diputació de Barcelona. En aquesta primera reunió hi van assistir regidors i regidores de promoció econòmica o tècnics dels 15 Ajuntaments participants i els representants de les entitats comarcals que hi participen (Consell Comarcal del Bages, Cambra de Comerç i Indústria de Manresa, Centre Formació Pràctica Lacetània, PIMEC Catalunya Central, Patronal de la metal·lúrgica al Bages i la UPC).

Durant la trobada es van definir les línies bàsiques de treball d'aquesta tercera edició, que té com a principals novetats que en aquesta ocasió serà una convocatòria d'una durada de dos anys, fins al maig de 2020, i que posarà l'accent en la sensibilització i promoció de les professions industrials com a sortides laborals i en donar a conèixer a les empreses el concepte d'indústria 4.0.

Un altre de les novetats serà la creació de figura del prospector/a empresarial que tindrà com a

<https://www.naciodigital.cat/manresa/noticia/76535/bages/celebra/nova/edicio/programa/obi/promoure/ocupacio/industrial>

Pàgina 1 de 2