



Generalitat de Catalunya  
Departament d'Educació



# FUNDACIÓ LACETÀNIA



Per al foment de la Formació Professional



# MEMÒRIA 2018 - 2019

Composició.....	3
Introducció.....	4
Fundació Lacetània.....	5
Organigrama.....	6
Òrgans rectors.....	7
Resum d'activitats de la Fundació.....	8
Informes sobre convenis dels Instituts adherits.....	15
Centre de Formació Pràctica .....	24
Aportacions econòmiques.....	51
Recull de Premsa .....	52

---

Exercici 2018 / 2019

---

**Cambra Oficial de Comerç, Indústria i Serveis de Manresa**

**Institut Lacetània de Manresa**

**Patronal Metal·lúrgica de la Catalunya Central**

Ajuntament de Manresa

Consell Comarcal del Bages

Escola Politècnica Superior d'Enginyeria de Manresa EPSEM

Comissions Obreres

Departament d'Educació

Pimec, Petita i mitjana empresa de Catalunya

Fapaes

**Centres adherits:**

Institut Guillem Catà de Manresa

Institut Llobregat de Sallent

Institut Lluís de Peguera de Manresa

Institut Mig-Món de Súria

Institut Castellet de St Vicenç Castellet

Institut Pius Font i Quer de Manresa

Institut Quercus de Sant Joan de V.

Escola d'Art de Manresa

Institut Gerbert d'Aurillac de Sant Fruitós de Bages

Institut Cal Gravat de Manresa

## MEMÒRIA DE LES ACTIVITATS DE LA FUNDACIÓ LACETÀNIA. CURS 2017 - 18

Un cop aprovada pel Patronat de la Fundació, us fem arribar la memòria d'activitats de la Fundació Lacetània corresponent al curs 2018-2019, on queden recollits els fets més rellevants d'aquest exercici.

Un exercici que ha estat marcat pel pas endavant fet pel Centre de Formació Pràctica s'ha consolidat com a centre formatiu de referència per al sector industrial, amb la mirada posada cap a la indústria 4.0 i la formació dels nous perfils professionals que seran indispensables per tirar-la endavant. En aquest sentit, el CFP ha estat un dels agents formatius del projecte Ocupació al Bages Industrial, impulsat per l'Ajuntament de Manresa i la Diputació de Barcelona, amb l'objectiu de fomentar les vocacions industrials i promoure l'ocupació de qualitat en aquest sector.

Durant l'any 2019 el CFP ha estat distingit amb el Premi Promoció del Territori del Col·legi d'Enginyers Tècnics Industrials de Manresa. El guardó reconeix la trajectòria del centre i la seva tasca de suport al teixit industrial de la Catalunya Central, no només en l'àmbit de la formació sinó també oferint serveis avançats, que el converteixen en un soci estratègic destacat per a les empreses a l'hora de tirar endavant nous projectes.

El sector industrial ofereix grans oportunitats laborals. Per aquest motiu, el CFP ha impulsat noves fórmules per formar i atraure professionals cap aquest sector. És el cas, per exemple, del certificat de professionalitat en modalitat dual en Mecanització, un projecte pilot a tot Catalunya, o la col·laboració amb entitats de caire social com Ampans o la Fundació del Convent de Santa Clara, gràcies a la qual s'ha volgut oferir sortides laborals a persones que es troben en situació de vulnerabilitat.

La Fira de l'estudiant, el congrés Talent+Empresa, el servei d'orientació dels estudis d'FP als centres de secundària de la comarca i la convocatòria, un any més, dels premis Fundació Lacetània, completen el conjunt d'activitats que la nostra institució ha fet al llarg del curs.

Totes aquestes activitats no podrien haver-se dut a terme sense el suport d'institucions, empreses, agents socials i patrons. Des d'aquí, gràcies a tots per la vostra implicació, així com al personal de la Fundació i a moltes altres persones que fan possible que la comarca del Bages disposi d'una entitat clau de connexió entre el món empresarial i l'educatiu.

Gràcies a totes les persones que fan possible continuar endavant amb els objectius de la Fundació.

Sílvia Gratacòs  
President de la Fundació Lacetània



**Membres fundadors:**

- . Cambra de Comerç i Indústria de Manresa
- . Institut Lacetània
- . Patronal Metal·lúrgica de la Catalunya Central

**Institucions i entitats representades al Patronat:**

- . Cambra de Comerç i Indústria de Manresa
- . Institut Lacetània
- . Patronal Metal·lúrgica del Bages
- . Escola Universitària Politècnica de Manresa
- . Ajuntament de Manresa
- . Consell Comarcal del Bages
- . Comissions Obreres
- . Departament d'educació de la Generalitat de Catalunya
- . Pimec, Petita i mitjana empresa de Catalunya
- . Fapaes

**Instituts adherits:**

**Composició de la Fundació**

- . Institut Lacetània de Manresa
- . Institut Guillem Catà de Manresa
- . Institut Lluís de Peguera de Manresa
- . Institut Pius Font i Quer de Manresa
- . Institut Mig-Món de Súria
- . Institut Llobregat de Sallent
- . Institut Quercus de Sant Joan de Vilatorrada
- . Institut Castellet de Sant Vicenç de Castellet
- . Escola d'Art de Manresa
- . Institut Gerbert d'Aurillac de Sant Fruitós de Bages
- . Institut Cal Gravat de Manresa

La Fundació privada Lacetània per al foment de la formació professional està subjecta a la legislació de la Generalitat de Catalunya, Llei 4/2008 de 24 d'abril i ha estat fundada per les entitats següents:

- Cambra de Comerç i Indústria de Manresa
- Institut Lacetània de Manresa
- Patronal Metal·lúrgica de la Catalunya Central

**Seu Social**

La Fundació Lacetània té la seva seu social a Manresa, a l'Avda de les Bases de Manresa, 55.

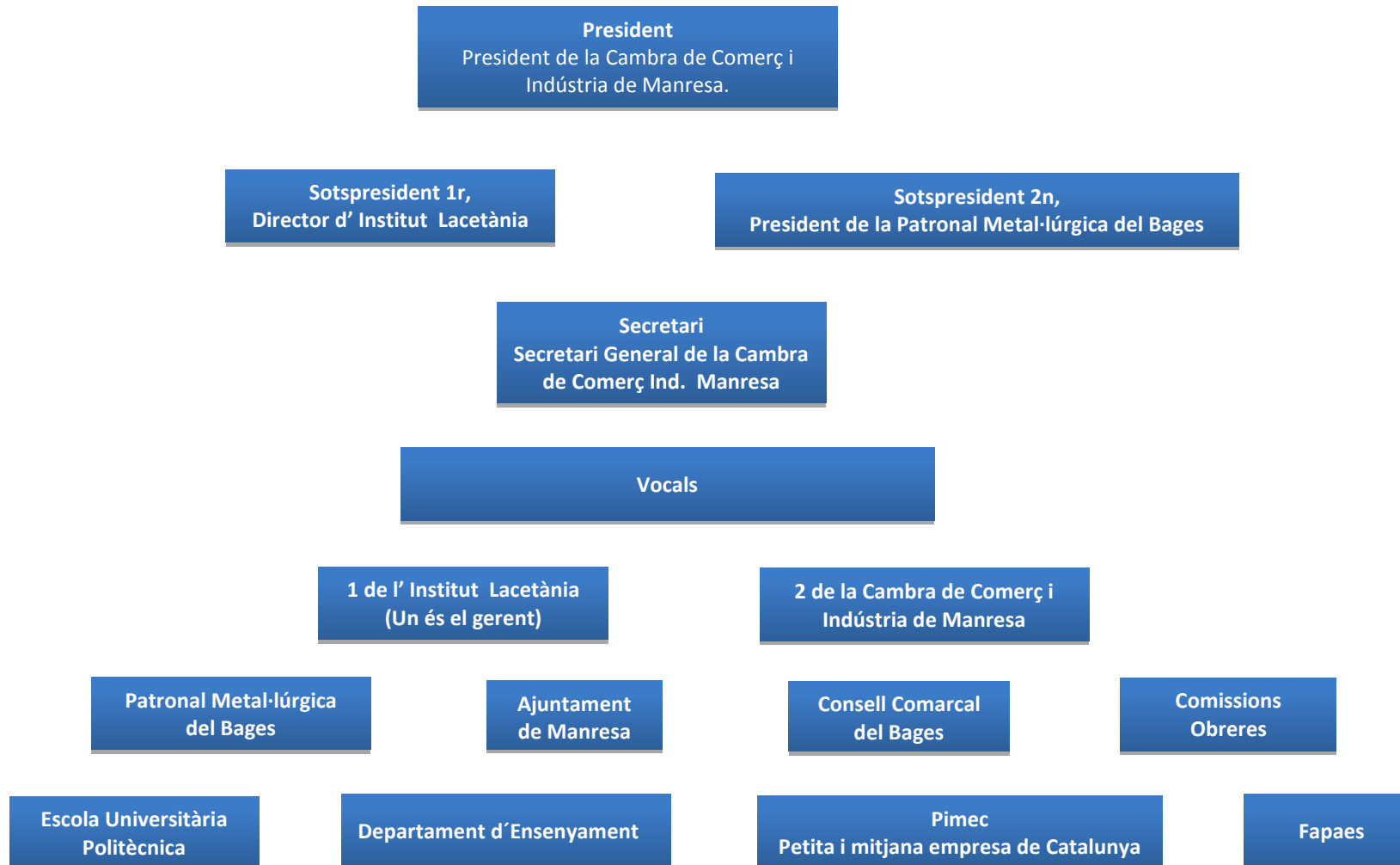

**Gerent****Assessor fiscal i comptable****Directora del CFP**, Emma Moreno Puy**Secretaria****Administratius/ives**, tres persones amb contracte laboral**Coordinador de Pràctiques**, membre de l'equip directiu de l'Institut Lacetània**Formadors i resta personal**, sis persones en contracte laboral**Composició del Patronat de la Fundació Lacetània el 31 d'agost de 2019**

President	Sílvia Gratacòs Gonzàlez
Vicepresident 1r	Francesc Delis Ramos
Vicepresident 2n	Xavier Perramon i Ferran
Secretari	Josep Gràcia i Casamitjana
Sotssecretari	
Interventor	
Vocals	Gemma Rojas Marsol Eloi Hernandez Mosella Joan Antoni López Martímez Lluís Vidal Sixto Orozco Ramon Roig i Camprubí Josep Gonzalez Alvarez Cristina Cruz Mas Alonso Menor Córdoba Jordi Tragant i Mestres de la Torre Marc Vidal Castelló Elvira Garcia Vilanova

**Composició de la Comissió Executiva del Patronat de la Fundació Lacetània el 31 d'agost de 2019.**

President	Francesc Delis Ramos
Secretari	
Gerent	
Interventor	
Vocals	Xavier Perramon Ferran Josep Gràcia Casamitjana Sílvia Gratacòs Gonzàlez

ÒRGANS  
RECTORISCOMISSIÓ  
EXECUTIVA

PATRONAT

## Xarxa Emprenedoria

El 23 de maig 3 projectes de CFGS de l'INS Lacetània van participar a la 15a edició d'IDEES JOVES de l'Ajuntament de Manresa. Els projectes presentats van ser:

- GREEN WORLD BCN de 1r del CFGS de Disseny en Fabricació Mecànica, dels alumnes: Sergi Barceló, Jordi Palet i Jordi Hernández
- AGROBÒTICS de 1r del CFGS d'Automatització i Robòtica Industrial, dels alumnes: Sergio Martínez, Pau Crusellas i Francesc Casanovas
- ROBOCLYN de 1r del CFGS d'Automatització i Robòtica Industrial, de l'alumna: Sara Mina Comentar que el projecte GREEN WORLD BCN va ser finalista a la modalitat com a millor Idea empresarial de CFGS. Parlem d'un contenidor + màquina trinxadora i reciclatge de vidre d'ús domèstic.

- El 7 de maig, al CityLab de Cornellà, el projecte RUN to WIN va ser guardonat als Premis VII Mostra d'Emprenedoria d'FP de Catalunya – Premis BANKIA InnovaFP

- Projecte a la 2a millor Idea empresarial d'FP a Catalunya, a la modalitat de CFGS i dotat amb un premi de 250€
- El Projecte RUN to WIN de l'alumne Àlex Ollé de 2n curs del CFGS d'ASIX de l'INS Lacetània de Manresa, conjuntament amb el seu company en Sergio Briongo van estar treballant en una APP esportiva que aporta solucions a la pràctica general d'esports, mitjançant la motivació personal, així com, l'aplicació de premis i descomptes comercials per l'assoliment de reptes

D'altra banda, BANKIA ha premiat als 10 tutors/es d'FP dels projectes premiats a Catalunya a assistir del 26 al 28 de juny a l'Escola d'Hoteleria i Turisme de Cambrils (Tarragona) a la Formació certificada d'EAE Business School en la metodologia SCRUM (metodologia activa a l'aula de resolució de conflictes i projectes referent al volum de canvis i contínues adaptacions que implica la societat del moment). Formació financada per la Fundació BANKIA DUALIZA conjuntament amb el programa d'InnovaFP.

## Altres dades d'interès

El centre té inclosa l'emprenedoria en els documents estratègics: Projecte Educatiu, Pla Estratègic, PAT, NOFC, Política de Qualitat

El centre i els seus professionals presten serveis de suport a les empreses de l'entorn a menys d'un 5% de les empreses en què fem FCT i/o DUAL.

El centre organitza activitats sobre cultura emprenedora per a l'alumnat i professorat i es presenta a concursos

## Activitat alumnat

TALLERS IDEES JOVES – INTERCANVI D'EXPERIÈNCIES "FUNDACIÓ GEST"- TALLER CTAC – Confederació de Treballadors Autònoms de Catalunya (entre novembre 2018 i març del 2019), amb la participació de 120 alumnes



**Activitat professorat**

- VISITES A EMPRESES I ENTITATS DE LA COMARCA durant les Jornades Tecnològiques de l'INS Lacetània de Manresa

**Presentació concursos**

- Participem anualment a les Jornades d'Emprenedoria de l'ICE UB
- Visitem anualment la Fira de Barcelona BIZBarcelona (juny 2019)
- Portem 15 anys participant al Concurs d'Idees Joves de L'AJUNTAMENT DE Manresa per alumnes de Batxillerat, CFGM i CFGS
- Concurs IV, V, VI, VII, VIII i IX d'Emprenedoria del Pirineu i l'Aran de La Seu d'Urgell
- I, II i III CONGRÉS TALENT-EMPRESA de la Cambra de Comerç de Manresa i de la Fundació Sanitària d'Althaia a la comarca del Bages
- Premis Baldiri Reixach de Barcelona
- I, II i III, V i VI Premis d'Emprenedoria del Departament d'Ensenyament a l'Auditori del Cosmocaixa de Barcelona
- A les Mostres d'Emprenedoria d'FP a Catalunya

També s'ha organitzat formació tècnica per a la creació d'empreses per a l'alumnat. Sessió d'Economia Social i Cooperativa (febrer 2019), Ateneu d'Economia Social i Cooperativa de la Catalunya Central (20 alumnes de CFGS)

- Intercanvi d'experiències emprenedores de la Fundació GEST d'empresaris sèniors de la Catalunya Central a CFGS (novembre 2018 - febrer 2019, 20 alumnes de CFGS )
- Taller d'emprenedoria i tecnologia del CEDEM Promoció Econòmica l'Ajuntament de Manresa "Xarxes socials i emprenedoria" + Cooperativisme de l'Ateneu Cooperatiu de la Catalunya Central Formació de CANVAS, Startup i Presentacions Sessions de Cooperativisme, Economia Social i el Programa del Treballador Autònom (de gener a febrer del 2019, 20 alumnes de CFGS)

Des de el departament de FOL es participa amb ponències a les Jornades i sessions de l'ICE de la UAB en matèria de FOL i d'Emprenedoria

- Reunions mensuals de l'ICE de la UAB
- Reunions mensuals a la Xarxa d'Emprenedoria
- Reunions mensuals a la Xarxa d'Orientació Professional
- Reunions mensuals a la Xarxa d'Innovació

- Durant el curs 2017- 2018 - 2019: Col·laboració amb l'empresa TheGrowBox d'una plataforma virtual a mida de les necessitats del centre que incorpora el Pla d'Empresa del mòdul d'EIE per a tots els cicles del centre, CFGM i CFGS
- Col·laboradors transversals a l'IOC – Institut Obert de Catalunya
- Coordinació i gestió de Premis d'Emprenedoria a la Fundació Lacetània
- Membre de la coordinació del Congrés Talent + Empresa de centres d'FP a la comarca del Bages
- Col·laboracions transversals amb l'Ateneu d'Economia Social i Cooperativa de la Catalunya Central
- Col·laboracions transversals amb la CTAC, Confederació de Treballadors Autònoms de Catalunya

### **18 Premis Fundació Lacetània 2.018**

El dilluns 4 de març del 2019 a les 7 de la tarda a l'Espai Plana de l'Om de Manresa, es fa l'acte de lliurament dels premis.

S'enceta aquesta 18na. Edició dels Premis Fundació Lacetània, amb un reconeixement atorgat al projecte Puntal - Aprenem junts, vinculat a la Fundació Lacetània i conjuntament amb l'Ajuntament de Manresa i al Pla Educatiu d'Entorn de Manresa que va arribar a la seva finalització el passat 29 de maig.

Aquest projecte centrava la seva activitat mitjançant, la col·laboració de professorat voluntari i estudiants en pràctiques, en donar suport escolar a infants i adolescents, dels centres educatius de Manresa.

El passat 28 de novembre, en els premis Santi Vidal de la Creu Roja de Manresa, es va lliurar el guardó al professorat que ha format part del projecte Puntal.

Els membres d'aquest projecte, van considerar donar aquest guardó a la Fundació Lacetània pel seu suport en aquests 10 anys.

A continuació, la Sra. Georgina Soler, Coordinadora d'FP de l'INS Guillem Catà de Manresa i al Sr. Xavier Alcántara, Coordinador de la Fundació Lacetània anuncien el reconeixement a les empreses col·laboradores d'FCT i d'FP Dual dels centres adherits a la Fundació Lacetània.

Per l'institut Gerbert Aurillac de Sant Fruitós de Bages, L'empresa Setè Cel, SL

Pel seu CFGS de Màrqueting i Publicitat Enològic

Per l'institut Guillem Catà de Manresa l'entitat El Cae



PREMIS

Pel CFGS d'animació sociocultural i turística

També, per l'institut Guillem Catà de Manresa La Unitat de Serveis Socials Bàsics de l'Ajuntament de Manresa  
Pel CFGS DUAL d'Integració Social

Per l'institut Lacetània de Manresa l'empresa Macsa ID  
Pel CFGS Administració i Finances

També, per l'institut Lacetània de Manresa L'empresa INOXTOP del Grup Qualinox  
Pel CFGS de Disseny i Fabricació Mecànica

Per l'institut Quercus de Sant Joan de Vilatorrada El GIMNÀS NAT'S de Sant Fruitós de Bages  
Pel CFGS Animació d'activitats Físiques i esportives i pel CFGS d'Ensenyament d'animació socioesportiva

Els instituts Mig Món de Súria i l'institut Llobregat de Sallent Faran conjuntament el seu reconeixement a l'empresa ICL IBERIA

Seguidament, la Sra. Immaculada Martínez, personal docent i investigadora de l'escola politècnica superior d'enginyeria de Manresa i representant del jurat llegeix el veredicte de la 18a edició dels Premis Fundació Lacetània

#### BATXILLERAT

Tercer premi: REALITZACIÓ D'UN CURTMETRATGE

Segon premi: A VISTA D'OCELL

Primer premi: CONSTRUCCIÓ D'UNA CARA ROBÒTICA

#### CICLES FORMATIUS DE GRAU MITJÀ

Tercer premi: CAVALLERIZZA EQUESTRIAN

Segon premi: DUBAI 2020

Primer premi: INNOVA LIGNUM

#### CICLES FORMATIUS DE GRAU SUPERIOR

Tercer premi: DULCES HUELLAS

Segon premi: LA CLAU

Primer premi: PAM & PIPA

Per cloure l'acte vam poder gaudir de l'audició dels alumnes del Cor Juvenil del Conservatori Municipal de Música de Manresa, dirigit pel professor Francesc Vallès

### **Cursos de reciclatge per a professorat**

S'han organitzat 5 cursos de reciclatge professional per al professorat, a través del Departament d'Ensenyament, amb un total de 75 assistents

- ❖ Mecanitzat amb màquines eina convencional
- ❖ Solidworks nivell mig
- ❖ Arduino aplicat a automoció
- ❖ Simulació xarxes amb GNS3
- ❖ Smart homes amb Loxone IKNX

Aquests cursos s'han realitzat íntegrament al Institut Lacetània

### **27a. Fira de l'estudiant: nous reptes, nou enfocament**

L'edició de 2019 de la Fira de l'Estudiant aposta, tot i mantenint el plantejament general de les darreres edicions, per presentar la informació i l'orientació acadèmica i professional a partir dels itineraris formatius que poden realitzar els estudiants del Bages, Berguedà, Moianès i Solsonès.



L'objectiu bàsic d'aquesta nova organització és contextualitzar millor la informació que es presenta i facilitar l'accés a aquesta dins d'una proposta formativa global i diversa. Aquest model comporta evolucionar els diferents espais de la Fira per tal de visualitzar físicament aquests itineraris.

També, com a novetat, la Fira obrirà el matí del dissabte als estudiants i públic en general amb activitats específiques per aquest dia.

## PLÀNOL 27a FIRA DE L'ESTUDIANT

### ITINERARIS FORMATIUS:

- 1 Activitats físiques i esportives
- 2 Serveis socioculturals
- 3 Hoteleria i turisme  
Indústries alimentàries
- 4 Edificació i obra civil  
Fusta, moble i suro
- 5 Informàtica i comunicacions
- 6 Batx. humanitats i c. socials
- 7 Batx. ciències i tecnologia
- 8 Comerç i màrqueting
- 9 PFI i FPB
- 10 Electricitat i electrònica  
Fabricació mecànica  
Instal·lació i manteniment
- 11 Administració i gestió
- 12 Indústries extractives  
Transport i mant. de vehicles
- 13 Imatge personal  
Tèxtil, confecció i pell
- 14 Sanitat
- 15 Ensenyaments artístics
- 16 Agrària

### 17 ESPAI CENTRAL:

- Formació adults
- Escola Oficial d'Idiomes
- Beques
- Mobilitat internacional
- Institut Obert de Catalunya
- Informació general FP

### 18 ORIENTACIÓ INDIVIDUAL

- 19 Emprenedoria
- 20 Ocupació juvenil
- 21 Carnet Jove
- 22 Info. general universitats
- 23 Campus universitari de la Catalunya Central
- 24 Patrocinadors
- 25 Servei de bar

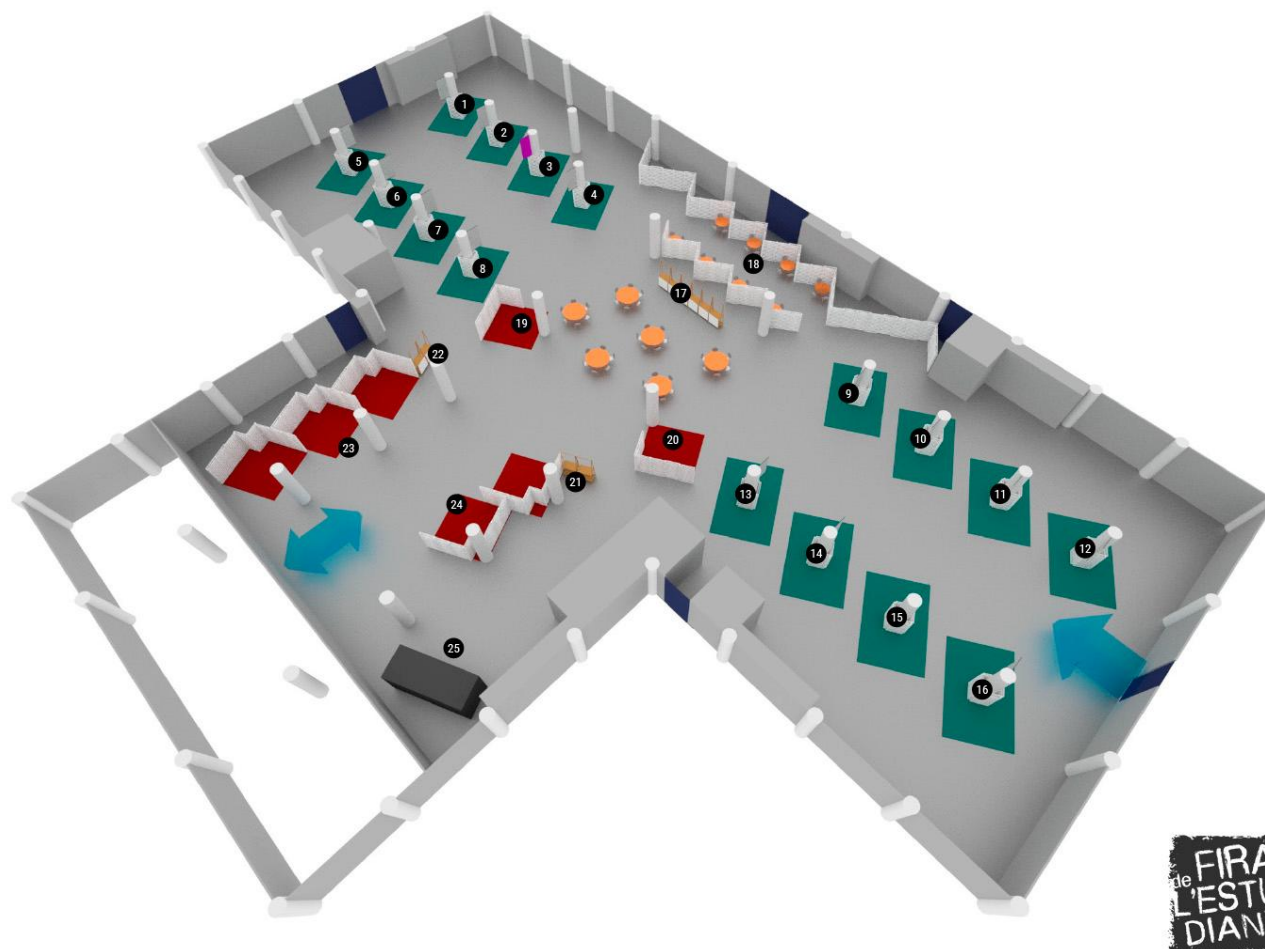

## Activitats complementàries

Dimarts 26 de març

*Jornada d'orientació educativa.* Palau Firal de Manresa. Adreçada a professorat i tècnics d'informació i orientació educativa i professional. Activitat inclosa en el Pla de Formació de Zona.

Dijous 28 de març

*Conferència Inaugural.* Auditori Plana de l'Om de Manresa. 19 hores. Educació per a humans en un món de màquines intel·ligents a càrrec d'*Alfons Cornella*, consultor i escriptor sobre innovació científica i tecnològica i fundador i president d'Infonomia. Activitat adreçada a professorat i públic en general.



Dijous 4 d'abril

*Activitat artística.* A les 12, a l'Espai Jove Joan Amades. Xerrada Comença la funció amb *Pepo Flores* (actor de l'improshow) i *Climent Ribera* (artista i jove emprenedor). Adreçada a estudiants de l'àmbit artístic.

Dijous 4 d'abril i divendres 5 d'abril

*Tallers per a alumnat d'ensenyaments postobligatoris.* Espai de la Fira de l'Estudiant. Les meves habilitats personals (*Maria Navarrete*), Identifica i entrena les teves competències (*José Alonso*) i Què dus a la teva motxilla? (*Román Castro*). Activitat adreçada a alumnat d'ensenyaments postobligatoris.

Dissabte 6 d'abril *Dissabte de Fira.* Al Palau Firal de Manresa, de 10 a 14 hores.

Visita als espais de la Fira i oferta de diferents activitats:

- Tallers i xerrades per a famílies:
  - *Un viatge al cervell adolescent. Comprendre i acompanyar els joves per un desenvolupament saludable* (Laia Casas)
  - *Les meves habilitats personals* (Maria Navarrete)
- Píndoles informatives de centres educatius del Bages, Berguedà, Moianès i Solsonès.
- Mostra d'activitats artístiques: Escola de Dansa Maria Cinta, Aula de Teatre de Manresa i Institut Castellet (cinema)

## INSTITUT GUILLEM CATÀ (Manresa)

L'equip de professors que ha gestionat la Formació en Centres de Treball ha estat el següent:

- **Coordinadora de FP:** Georgina Soler
- **Tutors dels diferents cicles formatius:**
  - ✓ CFGM Atenció a les persones en Glòria Casas\_situació de dependència
  - ✓ CFGM Comerç Àngels Masats
  - ✓ CFGM Cures auxiliars d'Infermeria Ceci Duarri/ Irene Calixto/Ester Martínez/ Meritxell Roig
  - ✓ CFGM Estètica Carme Baró/ Montse Villacrosa
  - ✓ CFGM Fabricació i ennobliment de Productes tèxtils Josep Garrigós
  - ✓ CFGM Fusteria i moble Carles Lapeña
  - ✓ **CFGM Perruqueria i cosmètica cap.** Àngels Bolancé/Anna López/Carme Oliva
  - ✓ CFGS Animació sociocultural i tur. Laia Costa
  - ✓ CFGS Educació infantil Purificación Jaime
  - ✓ **CFGS Gestió Vendes i espais Comerc.** Joan Soler
  - ✓ CFGS Laboratori diagnòstic clín. Alberto Diaz
  - ✓ Estada a l'empresa de batxillerat Àlex de Sande
  - ✓ CFGS Integració Social Judit Ruiz/David Albacete

**En negreta s'indiquen els cicles que han tramitat algun conveni a través de la Fundació durant aquest curs 2018-2019**

## Valoració dels resultats

### Globalment

Durant el curs 2018/19 la matriculació de l'alumnat susceptible de fer FCT ha augmentat en 16 alumnes respecte dels curs anterior.

<b>ALUMNAT MATRICULAT A LA FCT</b>										
<b>CICLES FORMATIUS</b>	<b>09-10</b>	<b>10-11</b>	<b>11-12</b>	<b>12-13</b>	<b>13-14</b>	<b>14-15</b>	<b>15-16</b>	<b>16-17</b>	<b>17-18</b>	<b>18-19</b>
<b>CFGM APSD</b>	16	15	28	36	23	27	26	20	27	16
<b>CFGM Comerç DUAL</b>	23	24	26	36	31	30	35	31	16	21
<b>CFGM CAI</b>	44	49	59	60	48	45	48	48	48	61
<b>CFGM Estètica</b>	33	11	24	26	32	26	19	24	25	24
<b>CFGM Fusteria i moble</b>	8	12	8	36	14	12	12	12	9	17
<b>CFGM F. E. P. Tèxtils</b>									6	7
<b>CFGM Perruqueria</b>	27	22	20	37	25	20	23	28	20	15
<b>CFGS ASCT</b>	22	26	19	49	33	39	32	34	25	23
<b>CFGS Educació Infantil</b>	31	29	28	31	33	29	27	36	30	31
<b>CFGS GV i Espais com.</b>	29	33	33	33	36	30	9	13	20	17
<b>CFGS LDC</b>	0	13	18	14	25	21	26	17	23	24
<b>CFGS TIS</b>	0	0	0	0	0	0	0	7	28	31
<b>Total cicles formatius</b>	<b>233</b>	<b>234</b>	<b>263</b>	<b>358</b>	<b>300</b>	<b>279</b>	<b>257</b>	<b>270</b>	<b>271</b>	<b>287</b>

### Acords (abans convenis)

El nombre d'acords sempre supera el nombre d'alumnes matriculats de la FCT, encara que no tots hagin acabat realitzant la FCT. Això pot indicar coses diferents, per una banda, que un alumne hagi estat fent pràctiques en més d'una empresa o, per l'altra, que per canvis no previstos, s'hagi hagut de fer alguna modificació en el conveni existent, per exemple, un canvi d'horari.



Aquest curs hi ha hagut un augment del nombre d'acords totals. Concretament hi ha 81 acords més que el curs passat. Es pot observar un augment significatiu del nombre d'acords de comerç, degut a que els alumnes distribueixen les hores de pràctiques en empreses diferents, per tal de conèixer diferents entorns de treball. També hi ha hagut molts més acords de TIS.

<b>NOMBRE D'ACORDS PER CICLES</b>										
<b>CICLES FORMATIUS</b>	<b>09-10</b>	<b>10-11</b>	<b>11-12</b>	<b>12-13</b>	<b>13-14</b>	<b>14-15</b>	<b>15-16</b>	<b>16-17</b>	<b>17-18</b>	<b>18-19</b>
CFGM APSD	7	20	32	29	20	33	25	22	20	19
CFGM Comerç dual	9	11	9	13	18	12	31	62*	55*	99*
CFGM CAI	30	64	58	13	44	39	51	48	48	54
CFGM Estètica	8	15	25	28	61	47	39	25	28	29
CFGM Fusteria i moble	9	12	4	16	14	12	11	14	8	21
CFGM F. E. P. Tèxtils										7*
CFGM Perruqueria	18	12	22	29	28	25	21	17	16	18
CFGS ASCT	22	29	32	44	74	67	40	58	72	50
CFGS Educació Infantil	53	33	31	29	42	37	43	55	40	33
CFGS GV i Espais com.	9	9	14	16	23	10	15	24	10	15
CFGS LDC	0	14	19	8	20	14	29	20	17	26
CFGS TIS	0	0	0	0	0	0	0	7*	7*	31*
<b>Total cicles formatius</b>	<b>165</b>	<b>219</b>	<b>246</b>	<b>225</b>	<b>344</b>	<b>296</b>	<b>305</b>	<b>352</b>	<b>321</b>	<b>402</b>

\*Convenis FCT + Dual.

### Empreses

Com en els cursos anteriors, en una part important dels cicles, les entitats col·laboradores o empreses no col·laboren econòmicament amb la Fundació. Aquest curs hi ha hagut 13 alumnes al CFGM de perruqueria i 7 al CFGS de Gestió de ventes i màrqueting. Això suposa un total de 20 alumnes becats, el mateix nombre que el curs anterior.

Pel que fa al nombre total d'empreses col·laboradores amb la FCT han estat 188, hi ha hagut un augment de 24 empreses respecta el curs anterior. D'altra banda, 35 alumnes, han estat contractats posteriorment per aquestes empreses col·laboradores.

<b>EMPRESSES COL-LABORADORES</b>										
<b>CICLES FORMATIUS</b>	<b>09-10</b>	<b>10-11</b>	<b>11-12</b>	<b>12-13</b>	<b>13-14</b>	<b>14-15</b>	<b>15-16</b>	<b>16-17</b>	<b>17-18</b>	<b>18-19</b>
<b>CFGM APSD</b>	<b>6</b>	<b>11</b>	<b>15</b>	<b>15</b>	<b>15</b>	<b>15</b>	<b>20</b>	<b>16</b>	<b>14</b>	<b>12</b>
<b>CFGM Comerç dual</b>	<b>7</b>	<b>9</b>	<b>6</b>	<b>11</b>	<b>7</b>	<b>9</b>	<b>11</b>	<b>27</b>	<b>12</b>	<b>30</b>
<b>CFGM CAI</b>	<b>4</b>	<b>1</b>	<b>5</b>	<b>6</b>	<b>4</b>	<b>5</b>	<b>5</b>	<b>5</b>	<b>5</b>	<b>7</b>
<b>CFGM Estètica</b>	<b>8</b>	<b>10</b>	<b>15</b>	<b>22</b>	<b>24</b>	<b>31</b>	<b>18</b>	<b>23</b>	<b>16</b>	<b>26</b>
<b>CFGM Fusteria i moble</b>	<b>9</b>	<b>19</b>	<b>4</b>	<b>12</b>	<b>14</b>	<b>12</b>	<b>8</b>	<b>6</b>	<b>6</b>	<b>9</b>
<b>CFGM F. E. P. Tèxtils</b>										
<b>CFGM Perruqueria</b>	<b>5</b>	<b>14</b>	<b>14</b>	<b>23</b>	<b>23</b>	<b>25</b>	<b>19</b>	<b>14</b>	<b>13</b>	<b>17</b>
<b>CFGS ASCT</b>	<b>19</b>	<b>21</b>	<b>19</b>	<b>38</b>	<b>29</b>	<b>33</b>	<b>21</b>	<b>28</b>	<b>33</b>	<b>28</b>
<b>CFGS Educació Infantil</b>	<b>20</b>	<b>30</b>	<b>26</b>	<b>24</b>	<b>31</b>	<b>33</b>	<b>17</b>	<b>30</b>	<b>31</b>	<b>19</b>
<b>CFGS GV i Espais com.</b>	<b>7</b>	<b>9</b>	<b>13</b>	<b>11</b>	<b>15</b>	<b>10</b>	<b>10</b>	<b>11</b>	<b>7</b>	<b>8</b>
<b>CFGS LDC</b>	<b>0</b>	<b>14</b>	<b>7</b>	<b>3</b>	<b>22</b>	<b>10</b>	<b>14</b>	<b>14</b>	<b>14</b>	<b>14</b>
<b>CFGS TIS</b>	<b>0</b>	<b>0</b>	<b>0</b>	<b>0</b>	<b>0</b>	<b>0</b>	<b>0</b>	<b>3</b>	<b>3</b>	<b>12</b>
<b>Total cicles formatius</b>	<b>85</b>	<b>118</b>	<b>124</b>	<b>161</b>	<b>168</b>	<b>182</b>	<b>143</b>	<b>177</b>	<b>154</b>	<b>188</b>

### Exempcions

S'ha mantingut més o menys igual el nombre d'exempcions trameses aquest curs escolar respecte de l'any anterior. De les exempcions del 25% n'hi ha hagut 2 més que el curs passat, del 50% n'hi ha hagut 1 més i del 100% se n'han demanat 2 menys. Això va variant cada any en funció de l'experiència laboral prèvia dels alumnes.

EVOLUCIÓ DE L'EXEMPCIÓ PER CURSOS										
EXEMPCIONS	09-10	10-11	11-12	12-13	13-14	14-15	15-16	16-17	17-18	18-19
PARCIAL 25%	29	28	51	34	42	24	28	29	30	32
PARCIAL 50%	10	6	7	5	5	11	10	6	12	11
TOTAL 100%	41	21	27	37	24	11	18	6	24	22
TOTAL	80	55	85	76	71	46	56	41	66	65

EVOLUCIÓ DE LES EXEMPCIONS DEL 25%											
CICLES FORMATIUS	09-10	10-11	11-12	12-13	13-14	14-15	15-16	16-17	17-18	18-19	
CFGM APSD	0	2	2	3	2	2	1	4	2		
CFGM Comerç dual	0	0	0	0	0	0	4	0	0		
CFGM CAI	3	6	10	5	6	1	4	0	7	6	
CFGM Estètica	4	0	2	3	2	3	2	0	0	1	
CFGM Fusteria i moble	0	0	0	0	0	0	0	0	0		
CFGM Perruqueria	1	0	0	3	0	1	0	0	2		
CFGS ASCT	4	6	4	5	6	4	2	7	4	3	
CFGS Educació Infantil	14	3	18	12	11	4	4	13	6	7	
CFGS GV i Espais com.	3	4	4	2	6	1	1	0	0	4	
CFGS LDC	0	7	11	1	9	8	10	5	7	7	
CFGS TIS								0	2	4	
Total cicles formatius	29	28	51	34	42	24	28	27	30	32	

EVOLUCIÓ DE LES EXEMPCIONS DEL 50%											
CICLES FORMATIUS	09-10	10-11	11-12	12-13	13-14	14-15	15-16	16-17	17-18	18-19	
CFGM APSD	0	1	0	0	0	1	1	1	0		
CFGM Comerç dual	1	0	0	0	0	0	0	0	0		
CFGM CAI	4	2	4	4	1	4	5	1	1	3	

CFGM Estètica	0	0	0	0	0	0	0	0	1	
CFGM Fusteria i moble	0	0	0	0	0	0	0	0	0	3
CFGM Perruqueria	1	0	0	0	0	0	0	0	0	
CFGS ASCT	4	3	1	1	2	6	3	3	6	1
CFGS Educació Infantil	0	0	1	0	1	0	0	0	0	
CFGS GV i Espais com.	0	0	1	0	0	0	0	1	1	
CFGS LDC	0	0	0	0	1	0	1	0	0	
CFGS TIS								0	3	4
<b>Total cicles formatius</b>	<b>10</b>	<b>6</b>	<b>7</b>	<b>5</b>	<b>5</b>	<b>11</b>	<b>10</b>	<b>6</b>	<b>12</b>	<b>11</b>

EVOLUCIÓ DE LES EXEMPCIONS DEL 100%										
CICLES FORMATIUS	09-10	10-11	11-12	12-13	13-14	14-15	15-16	16-17	17-18	18-19
CFGM APSD	9	0	2	7	10	4	3	0	8	1
CFGM Comerç dual	0	0	1	1	0	0	1	0	0	
CFGM CAI	10	6	12	18	4	2	5	1	4	5
CFGM Estètica	1	0	0	1	1	0	0	2	2	
CFGM Fusteria i moble	0	3	3	2	0	1	0	0	0	1
CFGM Perruqueria	3	2	1	0	0	0	2	1	0	2
CFGS ASCT	8	5	3	4	5	1	6	2	3	5
CFGS Educació Infantil	5	3	1	1	2	0	1	0	0	
CFGS GV i Espais com.	5	1	4	3	1	2	0	0	1	2
CFGS LDC	0	1	0	0	1	1	0	0	0	
CFGS TIS								0	6	6
<b>Total cicles formatius</b>	<b>41</b>	<b>21</b>	<b>27</b>	<b>37</b>	<b>24</b>	<b>11</b>	<b>18</b>	<b>6</b>	<b>24</b>	<b>22</b>

## INSTITUT LACETÀNIA (Manresa)

**Coordinador Jordi Brunet**

### **Equip de tutors:**

CFGM	Gestió administrativa a	Marta Cava
CFGM	Gestió administrativa b	Imma Pineda
CFGS	Administració i finances a i b	Mercè Calavera
CFGS	Projectes d'edificació	Raquel Morales
CFGM	Instal·lacions elèctriques automàtiques	Joaquin Pareja
CFGM	Instal·lacions de telecomunicació	Joel González
CFGS	Automatització i robòtica industrial	Carles Antequera
CFGS	Manteniment electromecànic	Xavier Gómez
CFGM	Mecanització	Josep M. Prunés
CFGS	Programació de la pro. fabricació mecànica	Ivan Férez
CFGS	Disseny en fabricació mecànica	Ivan Férez
CFGM	Sistemes microinformàtics i xarxes a	Ramon Raluy
CFGM	Sistemes microinformàtics i xarxes b	Xavier Vila
CFGS	Desenvolupament d'aplicacions web	Juan c. Morlesin
CFGS	Administració de sistemes info. en la xarxa	Angel González
CFGM	Instal·lacions i mante. de conducció de línies	Miquel Orive
CFGS	Mecatrònica industrial	Antoni Montiel
CFGM	Electromecànica de vehicles automòbils	Francesc Comas
CFGS	Carrosseria	Francesc Comas
	BATXILLERAT	Jordi Sunyer
	PFI EE02	Rubèn Sales

**Visites:**

Durant el curs 2018 – 2019 s'han dut a terme diferents visites a empreses de la comarca per la col·laboració en els convenis de FCT i DUAL, les més destacades son: Cots i Claret, Gremi d'Instal·ladors Elèctrics i MACSA ID,

Igualment, els tutors d'FCT de cada una de les especialitats han realitzat les visites periòdiques per fer el seguiment i tancament de les estades FCT i estades dual.

Durant el curs, s'ha seguit fent una sessió de formació de tutors d'empresa per els convenis en DUAL

**Comissions de seguiment del DUAL**

Es va convocar la comissió pel cicle formatiu de GS de Manteniment Electrònic i de GM d'Instal·lacions de Telecomunicacions. L'objectiu de les comissions és posar en contacte el Departament d'Educació, l'institut i les empreses per tal de parlar d'aspectes d'interès comú a totes les empreses (horaris, planificació de les activitats, ... etc) així com, aportar propostes de millora i comentar aspectes particulars de les empreses assistents.

Les comissions van contar amb la presència del subdirector d'FP de l'institut, el Sr. Antoni Arnaste, el coordinador d'FP de l'institut, el Sr. Jordi Brunet, així com, els tutors respectius de les especialitats convocades, el Sr. Xavier Gómez i Sr. Joel González.

**Relació d'empreses homologades**

Al llarg d'aquest curs s'han homologat 123 empreses. Això significa que o bé no havien acollit mai cap estudiant en pràctiques o bé n'havien acollit i han decidit incorporar estudiants d'especialitats diferents a les que havien acollit anteriorment.

**Donacions empresarials**

Pel que fa als convenis de pràctiques d'FCT i d'FP Dual gestionats durant el curs 2018 - 2019 per la Fundació Lacetània, la xifra total és lleugerament superior a la dels últims dos cursos, amb una clara tendència a l'alça.

La facturació total per convenis ha reportar uns ingressos de 125.770,61 € i les beques un total de 60.390,42

Segueix destacant l'existència d'alguns departaments que el percentatge de donacions empresarials via convenis és 0%.

CONVENIS D'FCT DE LA FUNDACIÓ LACETÀNIA CURS 2017-18 FINAL

DEL 01/09/2017 AL 31/08/2018 acumulat			
CONVENIS	SENSE DONACIÓ		
<b>INSTITUT LACETÀNIA</b>			
AG10_GESTIÓ ADMINISTRATIVA	23	5	22%
AGB0_ADMINISTRACIÓ I FINANCES	34	7	21%
EE10_INSTAL.LACIONS ELECTRIQUES AUTOI	14	4	29%
EE30_INSTAL.LACIONS TELECOMUNICACION	7	7	100%
EEB0_AUTOMÀTICA I ROBÒTICA INDUSTRIAL	14	3	21%
EEC0_MANTENIMENT ELECTROMECHANIC	4	3	75%
EOB0_PROJECTES D'EDIFICACIÓ	4	3	75%
FM20_MECANITZACIÓ	9	3	33%
FMB0_PROGRAMACIÓ DE LA PROD.EN FABR	5	0	0%
FMC0_DISENY EN FABRICACIÓ MECANICA	21	3	14%
IC10_SISTEMES MICROINFORMATICS I XARXE	30	25	83%
ICA0_ADMINISTRACIÓ DE SISTEMES INFORM	18	14	78%
ICC0_DESENVOLUPAMENT D'APLICACIONS V	5	5	100%
IM10_INSTAL.LACIONS I MANTENIMENT DE CI	21	3	14%
IMC0_MECATRÒNICA INDUSTRIAL	1	1	100%
TM10_ELECTROMECHANICA DE VEHICLES AU	30	27	90%
TM20_CARROSSERIA	0	0	#DIV/0!
	<b>240</b>	<b>113</b>	<b>47%</b>

<b>INSTITUT GUILLEM CATÀ</b>			
COMERÇ	0		
GESTIÓ DE VENDES I ESPAIS COMERCIALS	7	0	
PERRUQUERIA	13	0	
FUSTERIA I MOBLE	0		
LABORATORI DIÀGNOSTIC CLINIC	0		
<b>TOTAL</b>	<b>20</b>		

<b>INSTITUT QUERCUS</b>	
INST.FRED I CALOR	0
PREVENCIÓ DE RISCOS LABORALS	0
<b>TOTAL</b>	<b>0</b>

<b>INSTITUT LACETANIA</b>	
BATXILLERAT	16
PFI FIAP	9
MECANITZACIÓ-DUAL- BECA SALARI	10
MECANITZACIÓ-DUAL- CONTRACTE	0
INSTAL.LACIONS DE TELECOMUNICACIÓ	3
MANTENIMENT ELECTROMECHANIC	4
MECATRONICA-DUAL-BECA SALARI	6
MECATRONICA.DUAL-CONTRACTE	4

<b>ERASMUS</b>	<b>16</b>
----------------	-----------

<b>TOTAL CONVENIS</b>	<b>328</b>
-----------------------	------------

FACTURAT SETEMBRE - AGOST	113.480,45 €
BEQUES PAGADES DURANT TOT EL CURS	50.522,65 €

CONVENIS D'FCT DE LA FUNDACIÓ LACETÀNIA CURS 2018-19

DEL 1/9/2018 AL 31/08/2019 acumulat			
CONVENIS	SENSE DONACIÓ	%	
<b>INSTITUT LACETÀNIA</b>			
AG10_GESTIÓ ADMINISTRATIVA	41	7	17%
AGB0_ADMINISTRACIÓ I FINANCES	45	8	18%
EE10_INSTAL.LACIONS ELECTRIQUES AUTOMATIQUES	19	14	74%
EE30_INSTAL.LACIONS TELECOMUNICACIONS	11	1	9%
EEB0_AUTOMÀTICA I ROBÒTICA INDUSTRIAL	9	0	0%
EEC0_MANTENIMENT ELECTROMECHANIC	8	2	25%
EOB0_PROJECTES D'EDIFICACIÓ	4	1	25%
FM20_MECANITZACIÓ	11	2	18%
FMB0_PROGRAMACIÓ DE LA PROD.EN FABRICACIÓ MEC	9	0	0%
FMC0_DISENY EN FABRICACIÓ MECANICA	12	1	8%
IC10_SISTEMES MICROINFORMATICS I XARXES	26	15	58%
ICA0_ADMINISTRACIÓ DE SISTEMES INFORMATICS EN X	11	4	36%
ICC0_DESENVOLUPAMENT D'APLICACIONS WEB	12	11	92%
IM10_INSTAL.LACIONS I MANTENIMENT DE CONDUCCIÓ E	19	1	5%
IMC0_MECATRÒNICA INDUSTRIAL	2	0	0%
TM10_ELECTROMECHANICA DE VEHICLES AUTOMÒBILS	22	18	82%
TM20_CARROSSERIA	8	7	88%
	<b>269</b>	<b>92</b>	<b>34%</b>

<b>INSTITUT GUILLEM CATÀ</b>			
COMERÇ	0		
GESTIÓ DE VENDES I ESPAIS COMERCIALS	8		
PERRUQUERIA	12		
FUSTERIA I MOBLE	0		
LABORATORI DIÀGNOSTIC CLINIC	0		
<b>TOTAL</b>	<b>20</b>		

<b>INSTITUT QUERCUS</b>	
INST.FRED I CALOR	0
PREVENCIÓ DE RISCOS LABORALS	0
<b>TOTAL</b>	<b>0</b>

<b>INSTITUT LACETANIA</b>	
BATXILLERAT	15
PFI FIAP	12
MECANITZACIÓ-DUAL- BECA SALARI	14
MECANITZACIÓ-DUAL- CONTRACTE	3
INSTAL.LACIONS DE TELECOMUNICACIÓ	3
MANTENIMENT ELECTROMECHANIC	7
CARROSSERIA	1
MECATRONICA-DUAL-BECA SALARI	4
MECATRONICA.DUAL-CONTRACTE	0

<b>ERASMUS</b>	<b>13</b>
----------------	-----------

<b>TOTAL CONVENIS</b> (sense comptar pròrroques aprox 50 r)	<b>360</b>
---	------------

<b>ACUMULAT</b>	
FACTURAT SETEMBRE - AGOST (31/08/19)	125.770,06 €
BEQUES PAGADES FINS 31/08/2019	60.390,42 €

CONVENIS DE PRÀCTIQUES

LACETANIA

FUNDACIÓ LACETÀNIA

La **Fundació Lacetània**, titular del Centre de Formació Pràctica **CFP**, va néixer l'any 1990 de les voluntats de:



Fruït d'harmonitzar els criteris de gestió de les pràctiques dels alumnes a les empreses i d'enfortir les relacions entre els centres d'FP de la comarca amb el món empresarial.

A mitjans del 2001, sorgeix el **CFP**, de la voluntat d'un conjunt d'institucions i d'empreses per tal dotar a la comarca del Bages d'un centre de formació pràctica per al sector del metall.

El consens entre el sector públic i el sector privat va permetre que actualment el CFP sigui un centre de referència de la formació



L'objectiu inicial del **Centre de Formació Pràctica**, és el de donar suport a la formació contínua i al reciclatge dels treballadors del sector del metall i de la indústria en general, obtenint així:

Treballadors més qualificats.

Millor competitivitat de les empreses.

Els **membres promotors** del Centre de Formació Pràctica són els següents:

AJUNTAMENT DE MANRESA

CAMBRA DE COMERÇ DE MANRESA

PATRONAL METAL·LÚRGICA

FUNDACIÓ LACETÀNIA

PIMEC - PETITA I MITJANA EMPRESA DE CATALUNYA

Les **institucions i empreses col·laboradores** del Centre de Formació Pràctica són les següents:

AFM, SA

AUTOMOVILES UTILITARIOS, SA

COL·LEGI D'ENGINYERS TÈCNICS INDUSTRIALS DE MANRESA

CONSTRUCCIONES MECANICAS SOLPEY, SL

DAYCO EUROPE AUTOMOTIVE, SL

DESEURAS, SA

DINAMIC LASER, SL

DISSENY, ESTUDI I MECANITZAC., SL

ENGRANAJES ESPECIALES, SA

FONTIME, SL

FUNDERIA CONDALS, SA

GEAR SOLUTIONS ES, SL

GESTAMP

GETSA, CB

HELION TOOLS, SL

INOXFORMA, SL

INOXTOP, SA

MAPRO SISTEMAS DE ENSAYO, SA

MAQUINÀRIA AGRÍCOLA SOLÀ, SL

MAQUINARIA PARA EL PULIDO AUTOMÁTICO, SA

MASATS, SA

MATRIBAGES, SL

MAXION WHEELS ESPAÑA, SL

MECANICA VILARÓ, SL

MÚTUA INTERCOMARCAL

OLIVA TORRAS, SA

PIRELLI NEUMÀTICOS, SA

PRODUCTOS METÁLICOS DEL BAGES, SL

SINDICATS DEL BAGES (CCOO)

TALLERES RATERA, SA

TECNIACERO, SA

TEKNIA MANRESA, SL

RIUS CLAPERS, SA

VILARDELL PURTI, SA

L'equip actual del Centre de Formació Pràctica:

- **Direcció:** Emma Moreno Puy
- **Àrea de Formació:** Xavier Martínez Fitó, Marcel Masnou Andrés, Víctor Orrit Moncunill, Jordi Cuello Garcia i Marc Clotet
- **Serveis Complementaris:** Francesc Xavier Alcàntara
- **Àrea de Mecanització:** Xavier Martínez Fitó, Víctor Orrit Moncunill, Juan Juárez Cervilla
- **Àrea de Disseny i Metrologia:** Marcel Masnou Andrés, Jordi Cuello Garcia.
- **Administració:** Patricia Linares, Eva Franco Puigmartí i Eva Cuadrado Abat

Els **membres de la comissió executiva** són:

- Ajuntament de Manresa: Cristina Cruz
- Cambra de Comerç de Manresa: Sílvia Gratacòs
- Patronal Metal·lúrgica del Bages: Xavier Perramon (president) i Sergi Gonfaus (TEKNIA MANRESA, SL)
- PIMEC- Catalunya Central: Josep Gonzalez
- UPC Manresa: Marc Soler
- EURECAT: Juanjo Martín
- Comissions Obreres: Lluís Vidal Sixto
- Assessors: Sebastià Catllà i Vicenç Mauri
- Centre de Formació Pràctica: Emma Moreno
- Empreses:
  - INOXFORMA, SL: Jordi Serra
  - MAQUINARIA PARA EL PULIDO AUTOMÁTICO, SA: Josep Pujol
  - ARTIFICIAL: David Casas

El CFP ofereix formació especialitzada i qualificada en:

- ✓ Formació contínua o de reciclatge.
- ✓ Formació ocupacional.
- ✓ Formació específica.

Relacionada amb les àrees de:

- ✓ Creació de producte.
- ✓ Fabricació mecànica.
- ✓ Automatització i Indústria 4.0
- ✓ Metrologia, verificació i control.
- ✓ Manteniment industrial.
- ✓ Soldadura
- ✓ Productivitat industrial i
- ✓ Excel·lència operativa

Preparem professionals per a treballar al sector industrial

Millorem la formació de professionals en actiu

Formem persones a l'atur i que puguin reorientar la seva carrera

Fem formació a mida per a les empreses

Col·laboració amb **QRM** Institut per impartir programes de formació de:

- ✓ Quick Response Manufacturing
- ✓ Lean Manufacturing
- ✓ 5S
- ✓ Smed
- ✓ Programa líders
- ✓ Gestió de projectes

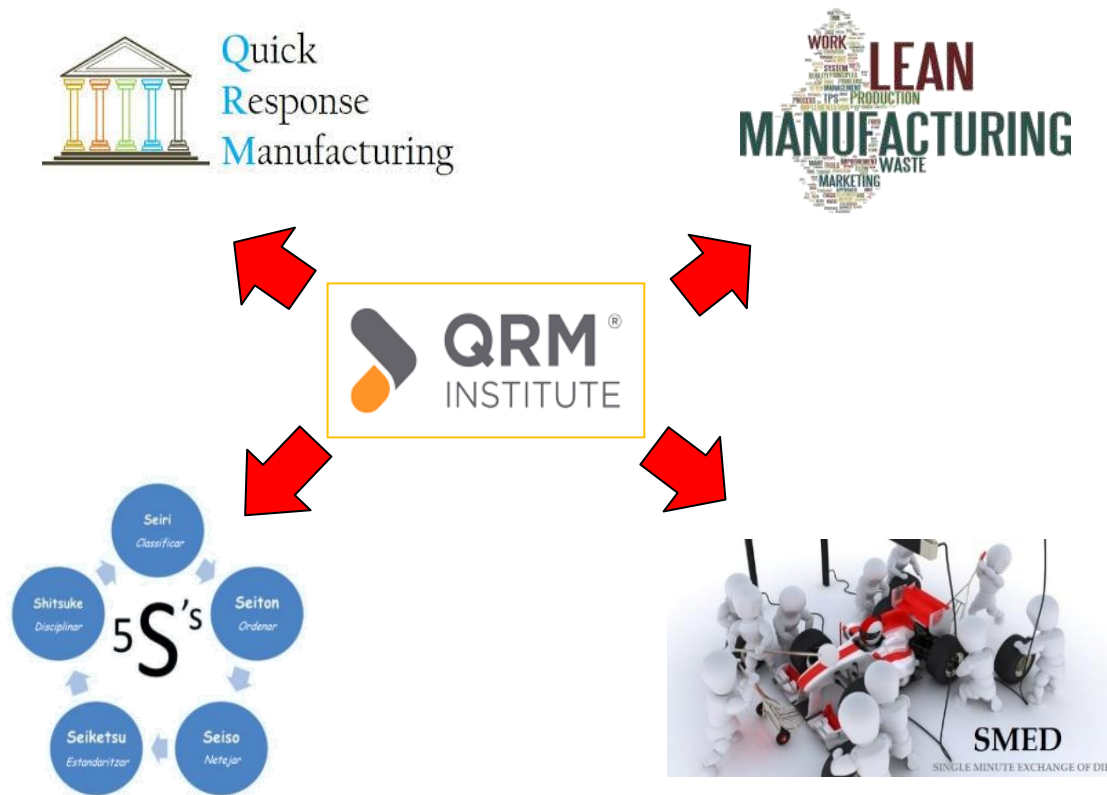

El Centre de Formació Pràctica disposa de 1.000m<sup>2</sup>, distribuïts en diferents **espais**

- ✓ Disseny,
- ✓ Mecanització - CNC
- ✓ Automatització i Control
- ✓ Verificació industrial
- ✓ Aules

Les instal·lacions del Centre de Formació Pràctica queden dividides de la següent manera:



- Centre de mecanitzat de 5 eixos MORISEIKI. Amb CNC FANUC.
- Centre de mecanitzat 2 i 1/2 eixos KONDIA. Amb CNC FAGOR 8055.
- Centre de mecanitzat 5 eixos DECKEL MAHO. Amb control HEIDENHAIN.
- Centre de mecanitzat de 5 eixos HAAS. Amb CNC HAAS.
- Torn HAAS. Amb CNC HAAS.
- Centre de mecanitzat 3 eixos DART CNC. Amb CNC FANUC.
- Torn PINACHO. Amb CNC FANUC.
- Simuladors de CNC FAGOR, FANUC, HEIDENHAIN i HAAS.
- Robot MOTOMAN.
- Plegadora AXIMAQ.
- Punxonadora FINPOWER.
- Electroerosió per penetració. ONA. (Cedida a l'Institut Lacetània)
- Bancs hidràulica. FESTO.
- Cèl·lules flexibles FESTO.
- Tridimensional MITUTOYO
- Màquina enginyeria inversa. CYCLONE.
- Braç tridimensional portàtil. ROMER ABSLOTUE ARM.
- Llicències de CAD/CAM/CAE, SOLIDWORKS, WORK NC, AUTOCAD, INVENTOR, MASTERCAM, TEBIS, TOPSOLID, etc.
- 3 Impressores 3D

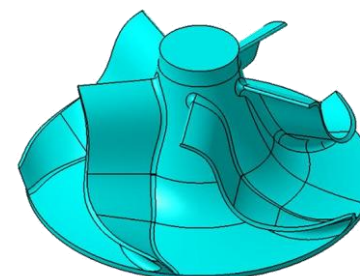

L'activitat industrial està immersa en una etapa de transició, passant d'una organització tradicional a un tipus d'organització molt més flexible.

En aquest marc, el capital humà esdevé un factor essencial per a la competitivitat i s'ha convertit en un factor clau de la cadena productiva.

Les modificacions contínues del perfil del treballador i els canvis tecnològics, s'han d'abordar des de diverses instàncies per tal de disposar de la força laboral adequada per respondre als reptes que constantment apareixen.

Per això, hem decidit ser nosaltres qui ens desplacem a l'empresa amb els nostres equipaments, per facilitar la formació dels equips de humans de l'empresa, i aportar els coneixements necessaris per gestionar i realitzar amb èxit la seva tasca, en un entorn cada vegada més exigent.

**Ens desplacem a l'empresa per que aquesta rebi una formació a mida a les seves necessitats.**



S'engega, amb 8 alumnes, el programa pilot de Mecanització per Arrencament de Ferritja en format DUAL de 540 hores, repartides entre octubre del 2018 i el desembre del 2019

Les empreses col·laboradores juntament amb els alumnes, son:

- ✓ Prototips I Mecanitzats Carrasco, SL      Albert Ramírez Melero
- ✓ Maquinaria Para El Pulido Automático SA      Albert Álvarez
- ✓ Boixadors Envasos Metà·lics      Jonathan Garcia Marin
- ✓ Utilmat Gonbel, SL      Vanessa González Salvador
- ✓ J-Tooling Barcelona, SL      Aleix Rodríguez Aguado  
Daniel Montañès Segura  
Edgar Navio Rubio  
Ricard Navio Rubio

Amb data 31 d'agost, tot i que la valoració es positiva, una de les empreses i el seu alumne es donen de baixa del projecte Prototips I Mecanitzats Carrasco, SL





Per dur-lo a terme, s'ha creat el PORTAFOLI, és la base, que guia el procés d'aprenentatge del treballador/a a l'entorn de l'empresa, així com, el calendari d'execució de les unitats formatives, tant les que es fan al DFP com les que es porten a terme a l'empresa.

Està basat en l'Annex de l'Acord Formatiu, que és la documentació que determina i planifica quina formació es durà a terme tant en el Centre de Formació com en l'entorn d'empresa.

Aquest Annex Formatiu s'elaborà partint d'informació que ja està inclosa en els Certificats de Professionalitat.

El Portafoli conté:

- ✓ Objectius formatius i d'aprenentatge
- ✓ Guia temporal per orientar sobre quan s'ha de fer l'aprenentatge
- ✓ Propostes d'activitats a realitzar per obtenir l'aprenentatge
- ✓ Hores que s'han dedicat a l'aprenentatge
- ✓ Evidències de les feines fetes i dels aprenentatges
- ✓ Propostes d'avaluació
- ✓ Resultats de l'avaluació

### EL PORTOFOLIO EN APRENENTATGES EN ENTORNS D'EMPRESA

El Portafoli és la base, segurament digital, que ha guiar el procés d'aprenentatge del treballador/a en l'entorn de l'empresa. Està basat en l'Annex de l'Acord Formatiu, que és la documentació que determina i planifica quina formació es durà a terme tant en el centre de formació com en l'entorn d'empresa.

Aquest Annex Formatiu s'elaborarà partint d'informació que ja està inclosa en els Certificats de Professionalitat.

El Portafoli continuarà: els objectius formatius i d'aprenentatge / una guia temporal per orientar sobre quan s'ha de fer l'aprenentatge / les propostes d'activitats a realitzar per obtenir l'aprenentatge / les hores que s'han dedicat a l'aprenentatge / les evidències de les feines fetes i dels aprenentatges / les propostes d'avaluació / els resultats de l'avaluació

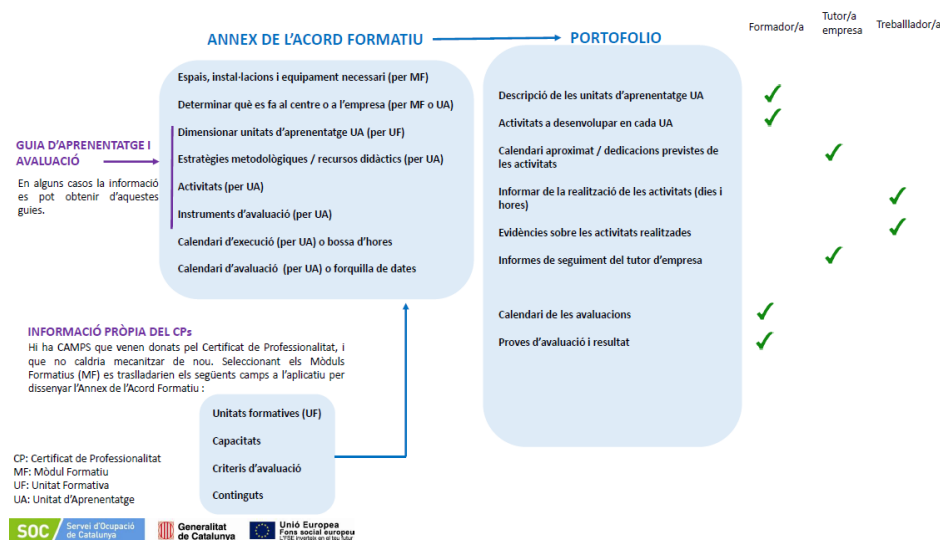

Programa formatiu temporitzat

- MF0089\_2: Processos per arrencament de ferritja (100 hores).
  - UF0876: Especificacions tècniques en processos de mecanització per arrencament de ferritja (60 hores).
  - UF0991: Càlcul de costos en processos de mecanització per arrencament de ferritja (40 hores).
  
- MF0090\_2: Preparació i programació de màquines i sistemes d'arrencament de ferritja (260 hores).
  - UF0877: (Transversal) Prevenció de riscos laborals i mediambientals en la mecanització per arrencament de ferritja (30 hores).
  - UF0878: Preparació de màquines, equips i eines en operacions de mecanització per arrencament de ferritja (80 hores).
  - UF0879: Elaboració de programes de CNC per a la fabricació de peces per arrencament de ferritja (80 hores).
  - UF0880: Processos auxiliars de fabricació en la mecanització per arrencament de ferritja (70 hores).
  
- MF0091\_2: Mecanització per arrencament de ferritja (180 hores).
  - UF0881: Procés de mecanització per arrencament de ferritja (80 hores).
  - UF0882: Comprovació i optimització del programa CNC per a la mecanització per arrencament de ferritja (70 hores).
  - UF0883: Verificació del producte mecanitzat per arrencament de ferritja (30 hores).

L'arribada de la Indústria 4.0 o les tecnologies de les denominades Fàbriques del Futur ens canviarà la forma de dissenyar i fabricar, ja que ens permetrà personalitzar millor el producte i també evolucionar-lo més ràpidament.

En aquesta evolució tecnològica tant disruptiva dels recursos industrials caldrà reciclar una gran part de la nostra força de treball en automatismes, robòtica, fabricació additiva i també com poder aprofitar el gran potencial la intel·ligència artificial, i l'Internet de les coses (IoT).

Davant d'aquest gran repte també volen tornar a ser capdavanters, i per això estem desenvolupant un Laboratori de Indústria 4.0 per a la Formació a fi d'ajudar a les empreses a seguir sent competitives en l'arribada de 4<sup>a</sup> revolució industrial.



## Suport tècnic a l'empresa

Assessorament en tecnologies de:

- ✓ Fabricació mecànica
- ✓ Disseny
- ✓ Metrologia
- ✓ Prototipatge.

Serveis d'inserció laboral per l'estudiant i cerca de tècnics per a l'empresa

Vincular les demandes de les empreses amb els perfils dels alumnes que s'estan formant al CFP.

## Divulgació tecnològica

- ✓ Formació en Disseny i CNC pels enginyers. UPC Manresa
- ✓ Fórmula Student: Dynamics UPC Manresa
- ✓ Fórmula Student: Escola Elisava
- ✓ Fórmula Student: UPC Eco Racing UPC Terrassa



Projectes per empreses

SECTOR AUTOMOCIÓ

Mecanització de:

- ✓ Peces úniques
- ✓ Peces geometries complexes

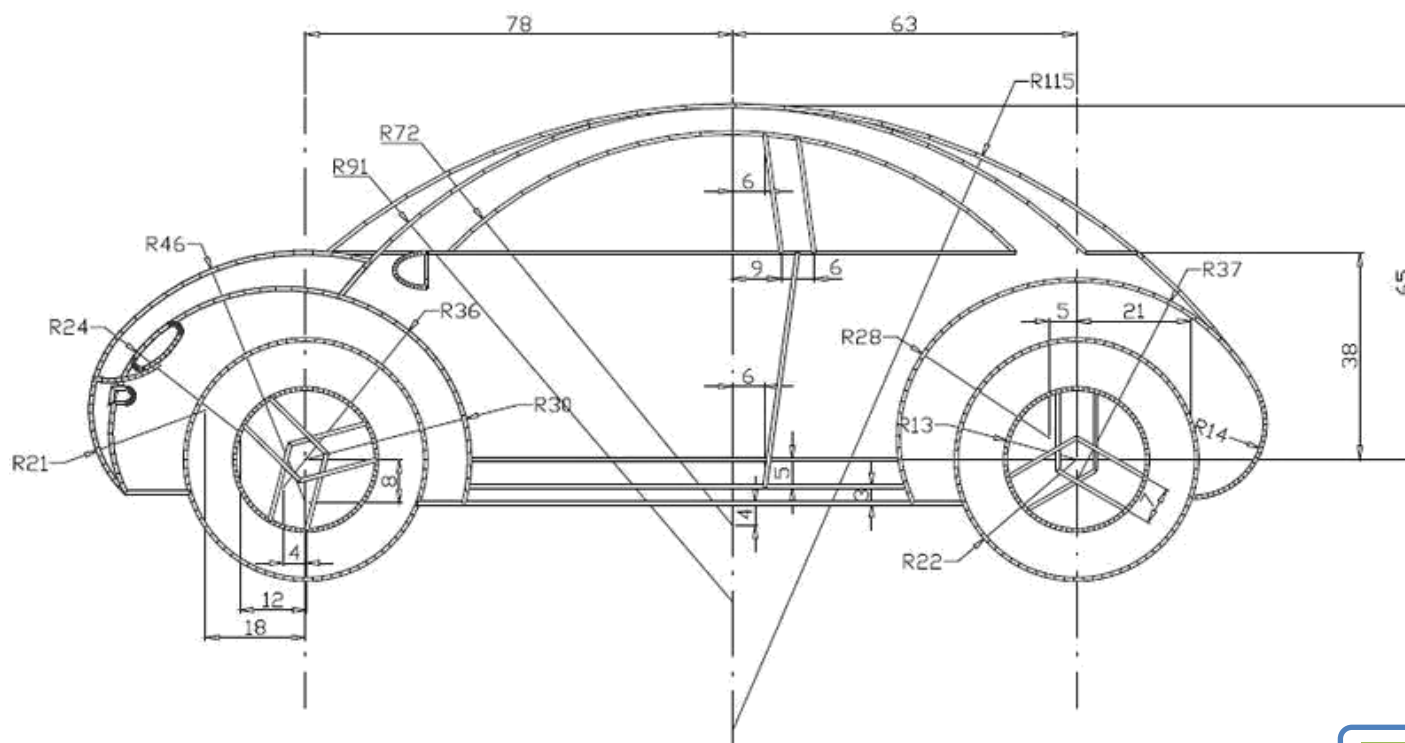

Evolució del nombre de cursos. Curs 2001/2002 – 2018/2019.

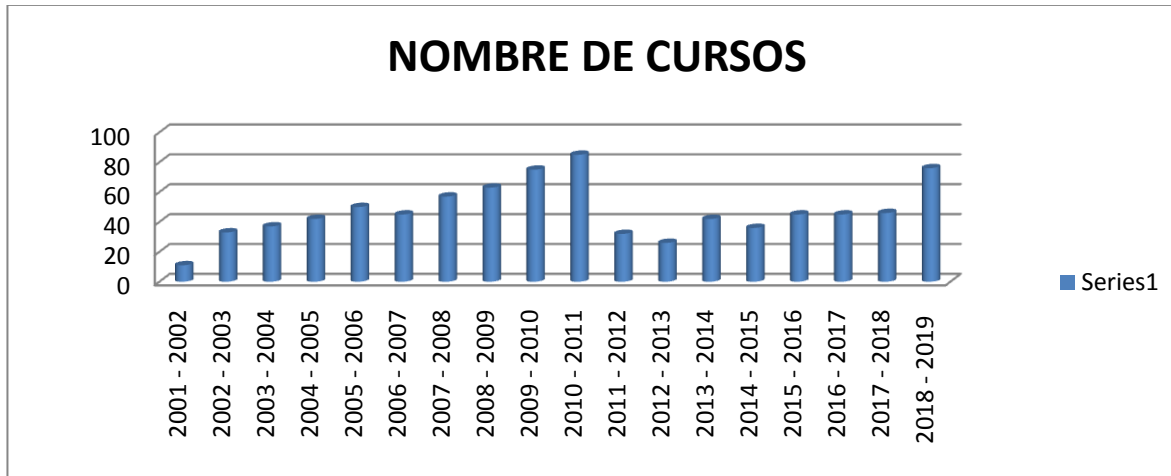

Evolució del nombre d'hores. Curs 2001/2002 – 2018/2019.

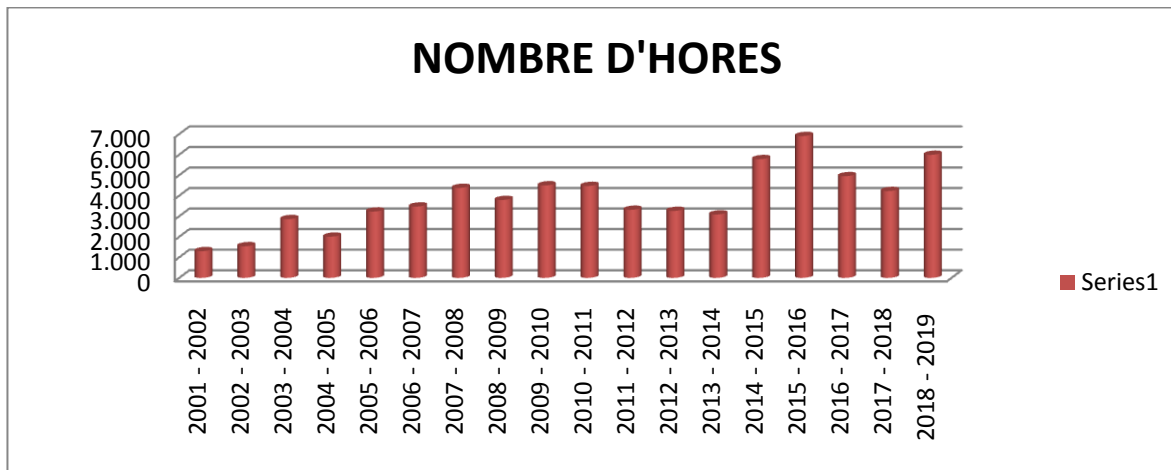

Evolució del nombre d'alumnes. Curs 2001/2002 – 2018/2019.

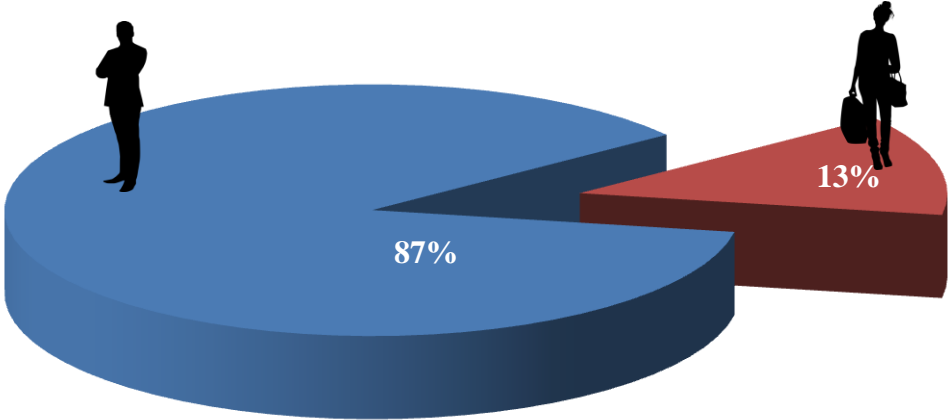
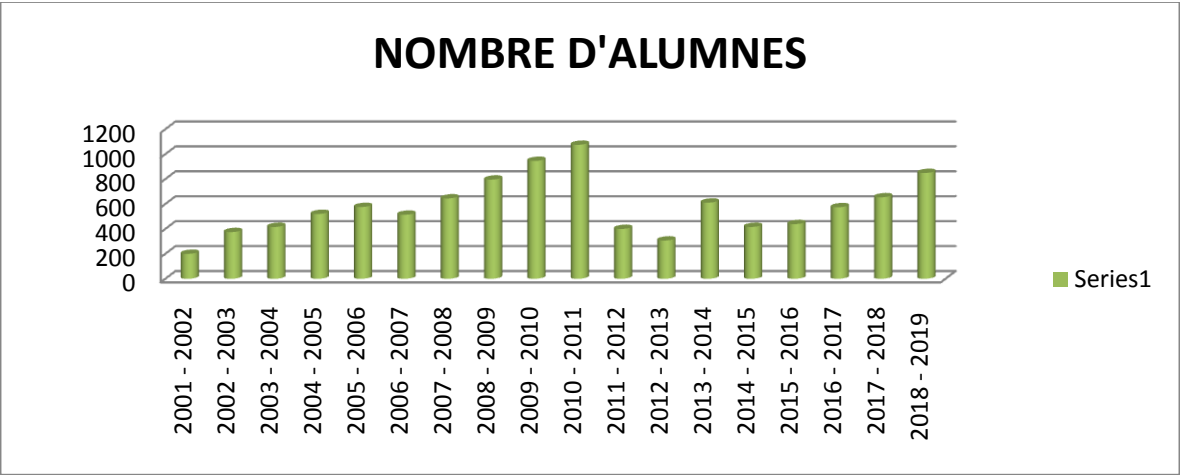

Denominació	Durada	IniciCurs	FiCurs	Promotor
CATIA v5 r19	90	03/09/2018	21/09/2018	AUDI TOOLING BARCELONA
FABRICACIO ASSISTIDA PER ORDINADOR	48	14/09/2018	21/12/2018	UPC
TECNIC EN METROLOGIA I CALIBRACIO	205	17/09/2018	16/11/2018	CIO
PROGRMACIO CNC HAAS	8	18/09/2018	18/09/2018	AB INDUSTRIES
WORK NC v2018 r2	40	24/09/2018	28/09/2018	AUDI TOOLING BARCELONA
ELECTRICITAT BÀSICA	16	02/10/2018	20/11/2018	AIGÜES DE MANRESA
ELECTRICITAT BÀSICA	16	04/10/2018	29/11/2018	AIGÜES DE MANRESA
OPERACIONS AUXILIARIS DE FABRICACIÓ MECÀNICA	480	15/10/2018	08/02/2019	OBI
BIG DATA	40	16/10/2018	29/11/2018	CECOT
GESTIÓ DE NÒMINES I SEGURETAT SOCIAL	30	18/10/2018	29/11/2018	UPM
Operacions Auxiliars manteniment	200	22/10/2018	15/03/2019	AMPANS
INTRODUCCIÓ A LA MATRICERIA, SOLSADURA	55	23/10/2018	18/12/2018	ESMEBAGES
La temperatura en el mecanitzat	8	25/10/2018	25/10/2018	FUNDAE
LIDERATGE D'EQUIPS	30	29/10/2018	28/11/2018	UPM
CAD CAM AMB MASTERCAM NIVELL 1	40	29/10/2018	28/11/2018	UPM
INTRODUCCIÓ A LA MATRICERIA, FASE 1.	55	29/10/2018	18/12/2018	ESMEBAGES
CNC HAAS	125	05/11/2018	11/12/2018	CIO
PROGRAMACIO DE ROBOTICA, NIVELL I.	30	10/11/2018	15/12/2018	TEKNIA MANRESA
C5. PRL. Mecantització	20	12/11/2018	03/12/2018	UPM
SOLIDWORKS INICIAL	9	12/11/2018	16/11/2018	PROTEKNIKA
CNC HAAS	17	20/11/2018	22/11/2018	MODELBAGES
Qualitat per a tallers de mecànica: 5'S i SMED	12	03/12/2018	10/12/2018	FUNDAE
Estratègies del mecanitzat	8	13/12/2018	13/12/2018	FUNDAE
INTERPRETACIO DE PLANOLS	8	14/12/2018	17/12/2018	PLANXISTERIA IND. M.VIDAL
SEGURETAT I PRL TREBALLANT AMB EL TORN	4	19/12/2018	19/12/2018	GATES
Mecanització per arrencament de ferritja	630	14/01/2019	23/05/2019	SOC
CNC HEIDENHAIN	28	24/01/2019	07/02/2019	HIMESA
CNC FANUC, TORN I FRESADORA, NIVELL 1 I 2	40	28/01/2019	01/02/2019	JABIL, TORTOSA
SOLDADURA TIG	24	06/02/2019	20/02/2019	AMES SOLSONA
FORMACIÓ ROBÒTIA INICIAL	18	11/02/2019	02/03/2019	MAXION WHEELS
FORMACIÓ CNC INICIAL	8	11/02/2019	16/02/2019	MAXION WHEELS
CNC HAAS	12	13/02/2019	23/03/2019	TALLERS PALÀ
PLEGADORA CONCEPTES BÀSICS	24	12/02/2019	12/03/2019	VANDERLANDE
MUNTATGE I POSTA EN MARXA DE MAQ. I BENS D'EQUIP	730	18/02/2019	24/07/2019	SOC
SMED	4	26/02/2009	26/02/2019	FORMINSA
NOCIONS BÀSIQUES DE SOLDADURA I MECÀNCIA	300	18/02/2019	01/07/2019	CONVENT DE SANTA CLARA
ANGLÈS A1-B TARDES	75	18/02/2019	15/07/2019	UPM
DISSENY 3D SOLIDWORKS	30	19/02/2019	26/03/2019	UPM
ANGLÈS A1-B MATINS	75	20/02/2019	10/07/2019	UPM
INTRODUCCIÓ A LA INDÚSTRIA 4.0	400	25/02/2019	06/07/2019	AMPANS
INTERPRETACIÓ DE PLÀNOLS	20	26/02/2019	28/03/2019	UPM
CNC FRESADORA, NIVELL I, HEIDENHAIN	30	11/03/2019	06/05/2019	UPM
ROSQUES	9	18/03/2019	01/04/2019	AMES SOLSONA
CNC HAAS	12	28/03/2019	02/05/2019	TALLERS PAPLÀ
DISSENY 3D AMB CATIA	30	01/04/2019	15/05/2019	UPM
CNC TORN FANUC NIVELL 1	40	01/04/2019	27/05/2019	UPM
RESOLUCIÓ DE CONFLICTES	30	01/04/2019	15/05/2019	UPM
DISSENY 2D AMB AUTOCAD, NIVELL 1	40	02/04/2019	23/05/2019	UPM
CNC TORN FANUC NIVELL 1	40	09/04/2019	30/05/2019	UPM
PRESENTACIÓ ORALS TECNQUES EN ANGLÈS	30	29/04/2019	04/06/2019	UPM
ANÀLISI DE MATERIALS	9	30/04/2019	14/05/2019	ICL-GROUP
AGILE PROJECTE MANMAGEMENT	33	07/05/2019	18/06/2019	QRM
SOLDADURA TIG	18	08/05/2019	13/05/2019	VERSERKAL
DISSENY DE MARIUS	40	09/05/2019	28/06/2019	UPM
CNC HEIDENHAIN	15	13/05/2019	27/05/2019	GERMANS ALSINA
Mecanització per arrencament de ferritja	630	13/05/2019	30/10/2019	SOC
DISSENY INDUSTRIAL AMB SOFTWARE 3D	390	13/05/2019	24/07/2019	OBI
AUTOMATITZACIÓ PROGRAMABLES	60	14/05/2019	23/07/2019	CCOO
INSTAL·LACIONS HIDRAULIQUES	30	17/05/2019	05/07/2019	UPM
ELECTRICITAT INDUSTRIAL	60	17/05/2019	25/07/2019	UPM
GESTIO DEL TEMPS	20	20/05/2019	10/06/2019	UPM
SOLDAUDRA ELECTRODE	20	20/05/2019	12/06/2019	AIGUES MANESA
SOLDADURA TIG	60	21/05/2019	03/07/2019	UPM
PNEUMÀTICA NIVELL I	30	21/05/2019	27/06/2019	UPM
ROBOTICA FANUC	30	27/05/2019	03/07/2019	INGIMEC
METROLOGIA I VERIFICAICÓ	40	28/05/2019	09/07/2019	UPM
FULL DE RUTA A LA INDÚSTRIA 4.0	25	28/05/2019	27/06/2019	UPM
SISTEMA SMED I 5'S	12	26/06/2019	17/07/2019	UPM
C9 PRL	20	26/06/2019	03/07/2019	UPM
C5 PRL	20	17/06/2019	21/06/2019	UPM
COMTPABILITAT ABANCADA	60	06/06/2019	24/10/2019	UPM
CNC HAAS	12	06/06/2019	11/07/2019	TALLERS PAPLÀ
MARQUETING DIGITAL	25	10/06/2019	08/07/2019	CECOT
CNC, TORN I FRESA HAAS	40	17/06/2019	22/07/2019	UPM
5's	5	19/06/2019	19/06/2019	MATIC
MASTERCAM, NIVELL I	15	04/07/2019	26/07/2019	MECANTIZATS PAS



# INGRESOS

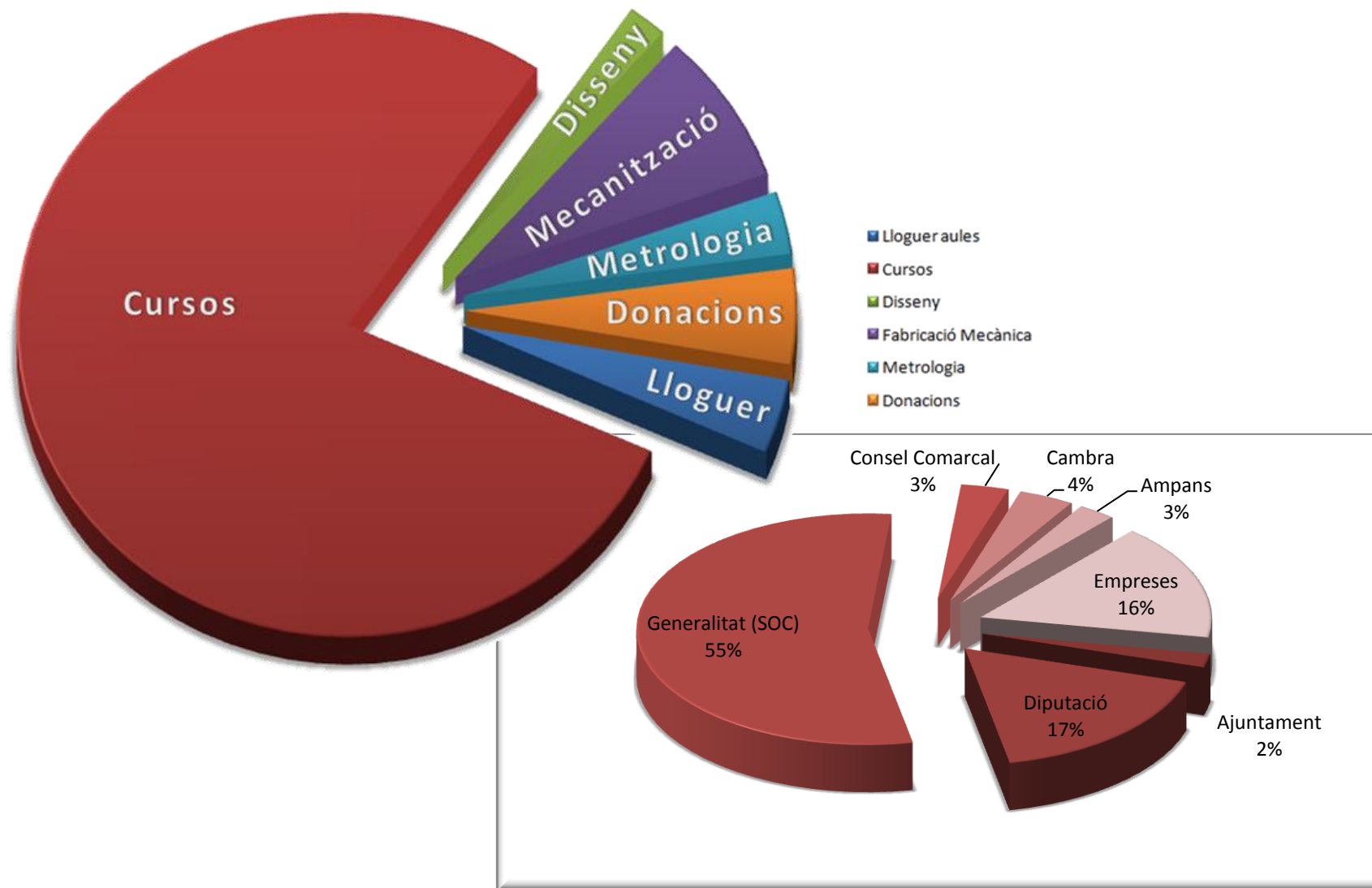



## SUPORT TÈCNIC A LES EMPRESES

- Assessorament en CAD/CAM/CAE.
- Diagnòstic del sistema de mecanitzat i propostes de millora.
- Oferim les nostres instal·lacions i equipament com a banc de proves en processos innovadors, en fabricacions especials o en realització de prototips.
- Donem suport en el llançament de nous productes tecnològics.
  
- Oferim la realització de digitalitzacions (enginyeria inversa).
  
- Oferim la realització de verificacions amb màquina de mesura tridimensional.
  
- Borsa de treball: A través de les pràctiques dels alumnes dels cursos ocupacionals o els alumnes aturats de la formació contínua intentem lligar les demandes de les empreses amb els perfils dels nostres alumnes.

### **El CFP llança un innovador curs per a responsables de manteniment d'empreses industrials**

El Centre de Formació Pràctica ha programat per al proper mes de setembre un innovador curs adreçat als responsables de manteniment d'empreses industrials. El programa, que porta per títol Líders de Manteniment, s'emmiralla en el curs Líders de Producció que s'ha ofert al CFP en dues edicions i que ha tingut una molt bona acollida. Líders de Manteniment té com a principals objectius donar a conèixer les metodologies de millora que utilitzen els equips de manteniment de primer nivell i adaptar-les a les exigències del sector i empresa de cadascun dels participants. També es treballaran eines per a una millor gestió dels equips i es prepararà un pla de millora personalitzat per als alumnes.

El programa formatiu començarà el dia 18 de desembre i s'allargarà fins el 29 de novembre. En total, seran 20 sessions de dues hores i mitja de durada que combinen els continguts teòrics, els tallers pràctics i les visites a empreses. Durant aquest temps, i en paral·lel a les sessions de formació, els alumnes desenvoluparan un pla de treball per a la seva àrea de responsabilitat que en l'última sessió presentaran i defensaran davant la direcció de la seva empresa.

Entre els professors del curs hi ha professionals de reconegut prestigi, entre els quals formadors de QRM Institute, entitat que col·labora de manera habitual amb el CFP. També hi ha emprenedors del territori experts en el sector industrial i la indústria 4.0 i formadors propis del CFP.

El Centre de Formació Pràctica amplia l'abast dels seus cursos de formació i la tardor passada va oferir tres propostes adreçades a professionals de tots els sectors. Es tracta d'un curs de big data, un de lideratge d'equips i un altre de gestió de nòmines i que són gratuïts. Els cursos tenen un durada que va de les 30 a les 40 hores en funció del curs i es faran en horari de tarda. Les inscripcions són obertes.

El curs de big data vol oferir una introducció a la metodologia i les tecnologies de tractament de grans volums de dades, un dels grans reptes que tenen les empreses i institucions actuals. Per fer-lo no cal tenir coneixements previs. El curs de lideratge d'equips, per la seva banda, oferirà les eines adequades als objectius de cada participant, treballant diferents tècniques d'autocontrol i autoconeixement, motivació d'equips, negociació, gestió de conflictes, habilitats socials, etc. Per últim, en el curs de gestió de nòmines i seguretat social es treballaran els conceptes i

habilitats bàsiques per desenvolupar-se en aquesta àrea dels recursos humans.

Paral·lelament, el CFP continua centrant el gruix de la seva programació de cursos en el sector del metall del territori. Per aquesta tardor, la programació incideix molt directament en la nova normativa de prevenció de riscos laborals al sector, ja que les empreses disposen d'un període per adaptar-s'hi. És per això que el mes d'octubre començaran dos nous cursos de prevenció de riscos laborals, un per a operaris de premuntatge, muntatge, canvi de format i ensamblatge en fàbrica i un altre per a operaris de màquines de mecanitzat per arrencament de ferritja.

### **Vicenç Mauri, premiat pel Consell Català de Formació Professional per la seva col·laboració amb el Centre de Formació Pràctica**



Vicenç Mauri, cofundador del CFP, rebrà la distinció del Consell Català de Formació Professional per el seu compromís continu amb l'impuls de la formació professional a la Catalunya Central. Mauri, pèrit mercantil i industrial mecànic, compta amb una extensa trajectòria professional en diferents empreses industrials del territori i ha estat vinculat a institucions com la Cambra de Comerç de Manresa i PIMEC. La seva implicació en la creació del Centre de Formació Pràctica ha permès a la Catalunya Central disposar d'un centre de referència en la formació dels professionals del sector del metall.

En el terreny de la formació professional, a més de ser un dels impulsors del CFP i d'haver estat membre del patronat de la Fundació Lacetània, ha format part del Consell Català de la Formació Professional i va treballar en la creació de l'Institut Català del Metall. Mauri va ser un dels promotors del cicle de grau superior de formació professional dual en Comerç Internacional a l'Escola Montserrat de Sant Vicenç de Castellet i participa en el projecte Ocupació al Bages Industrial dissenyant programes de formació per a persones a l'atur que els permetin accedir a llocs de treball a la indústria del metall. El compromís amb la formació professional també l'ha exercit des de la seva vessant com a empresari, afavorint que les seves empreses Tecnoquark i

Tecmec s'impliquin activament en l'acollida i formació d'alumnes en pràctiques.

Vicenç Mauri rebrà el premi el proper dia 26 de novembre a l'Hospitalet de Llobregat, en un acte en el qual hi seran presents el conseller d'Ensenyament, Josep Bargalló, el conseller de Treball, Afers Socials i Famílies, Chakir el Homrani, i el president del Consell Català de Formació Professional, Fabián Mohedano.

### **Fundació Lacetània i Obra Social "la Caixa" continuen apostant per la formació d'operaris per al sector industrial**



La Fundació Lacetània i l'Obra Social "la Caixa" han renovat el seu compromís per la millora de la formació dels operaris industrials de la Catalunya Central. Les dues entitats tenen des de fa tres anys un conveni de col·laboració gràcies al qual s'impulsa un programa formatiu de perfeccionament en mecanització CNC adreçat a alumnes del Centre de Formació

Pràctica que necessiten guanyar experiència i coneixements abans d'incorporar-se al mercat de treball. Fins al moment, 10 persones s'han beneficiat d'aquest programa, que ha permès inserir laboralment aquests professionals en empreses industrials del territori.

L'Obra Social "la Caixa" aporta una dotació de 20.000 € al projecte, que s'imparteix a les instal·lacions del del Centre de Formació Pràctica. El programa es reeditarà durant l'any 2019 i els participants seran seleccionats tenint en compte el seu rendiment acadèmic, prioritzant col·lectius que siguin especialment vulnerables com els joves menors de 25 anys, persones desocupades i que no tinguin una experiència laboral sòlida.

En total, els beneficiaris reben gratuïtament una formació de 550 hores que els permet millorar substancialment les seves perspectives professionals. Tots els professionals que han passat per aquest programa han acabat treballant en empreses del sector industrial. Es tracta d'un perfil professional molt demanat per les empreses del territori, que sovint tenen dificultats per trobar candidats prou preparats per donar resposta a les seves necessitats.

**El primer certificat de professionalitat dual en mecanització del CFP arrenca**

**amb 8 alumnes i 4 empreses col·laboradores**



Aquestes, que els han contractat per tal que aprenguin un ofici a la vegada que treballen, amb una fórmula similar al que seria l'antiga figura de l'aprenent. Es tracta d'un programa pilot impulsat pel CFP, el Servei Públic d'Ocupació de Catalunya, la Fundació Bankia per la Formació Dual i l'escola Sant Gervasi de Barcelona i que és el primer de Catalunya que s'ofereix en aquesta modalitat.

Els 7 joves participants en aquest projecte faran una part molt significativa de la seva formació a l'empresa, sota la supervisió del CFP. Les empreses on treballaran són J-Tooling Barcelona, Utilmat Gonbel, Autopulit i Boixadòs Envasos Metàl·lics. Es tracta de petites i mitjanes empreses del sector del metall de la comarca, que han vist en aquest programa la possibilitat de

formar futurs professionals des d'una vessant totalment pràctica i ajustada a l'activitat real de les seves empreses.

La contractació dels joves s'ha fet mitjançant un contracte de formació i aprenentatge, una modalitat adreçada a facilitar la inserció laboral de joves menors de 30 anys. Aquest tipus de contracte serveix per oferir una qualificació professional a persones treballadores, alternant la formació amb una activitat retribuïda dins de l'empresa. Els alumnes cobren un sou i gaudeixen de la mateixa protecció que la resta de treballadors, a la vegada que es formen en un àmbit amb una alta demanda de professionals.

**El CFP formarà joves sense feina ni estudis, per treballar a la indústria 4.0**

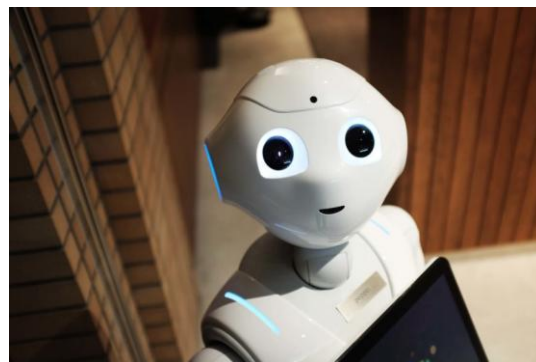

L'objectiu es que aprenguin les primeres nocions d'indústria 4.0 i puguin treballar en empreses industrials del territori. El CFP és un dels impulsors del projecte

Bages Jove Inserlab 4.0, conjuntament amb el CIO, Ampans Activa i Joviat FP. Es tracta d'un programa adreçat a joves d'entre 16 i 29 anys inscrits a la Garantia Juvenil que vulguin rebre formació i orientació personalitzada per desenvolupar la seva carrera professional en un entorn 4.0.

El programa consta de dos itineraris formatius diferenciats: un d'introducció a la indústria 4.0, que impartirà el CFP, i un altre d'hoteleria i restauració. El d'indústria 4.0 permetrà als participants adquirir coneixements bàsics de robòtica industrial, robòtica col·laborativa, disseny 3D amb Solidworks i impressió en 3D. Seran 250 hores de formació totalment gratuïta, amb la possibilitat de complementar-la amb pràctiques en empreses. Al final d'aquest programa, els alumnes faran un projecte final comú amb els alumnes del curs d'hoteleria i restauració.

El CFP forma usuaris de la Fundació Convent de Santa Clara per ajudar-los a trobar feina.

El Centre de Formació Pràctica, la Fundació Convent de Santa Clara i la Fundació Caixa d'Enginyers sumen esforços per ajudar a la inserció laboral de persones en risc d'exclusió social.

Per aquest motiu, 16 persones ateses per la Fundació Convent de Santa Clara han

començat un curs de soldadura i mecànica bàsica, que els ha de permetre adquirir els coneixements necessaris per poder trobar una feina en empreses del sector industrial del territori. La formació està subvencionada per la Fundació Caixa d'Enginyers i consta de 150 hores de teoria i 150 més de pràctiques en empreses.



El curs s'ha iniciat aquesta setmana, de manera que els alumnes ja han fet la primera presa de contacte amb la maquinària amb què treballaran a les instal·lacions del Centre de Formació Pràctica. A més de la formació tècnica, el curs treballarà aspectes relacionats amb l'ocupabilitat i les habilitats socials amb l'objectiu d'acompanyar els alumnes a l'hora de presentar-se a les empreses i

donar-los suport en la preparació de les entrevistes de feina.

La Patronal Metal·lúrgica de la Catalunya Central, Feliu Consultors i i2T organitzen, amb la col·laboració d'EKON i el Centre de Formació Pràctica, la jornada **“Obligatorietat de les empreses en concepte de la gestió de RRHH: canvis, efectes i mesures urgents”**, relatius als RD 6/2019 i RD 8/2019, que es durà a terme el proper 25 d'abril, de 9 a 11 del matí, a la sala d'actes del Palau Firal.

Durant la jornada es revisaran les novetats laborals introduïdes pel Reial Decret 6/2019, de 1 de març, i el Reial Decret 8/2019, de 8 de març, relatives a l'ampliació progressiva del permís de paternitat, a la obligatorietat dels plans d'igualtat en les empreses, el registre salarial, les bonificacions a la contractació dels aturats de llarga durada i el registre de la jornada de treball.

També es realitzarà una demostració pràctica d'una aplicació per a la gestió del registre de la jornada de treball a través del Mòdul EKON Gestió del Temps.

### **El CFP farà una jornada sobre el mecanitzat de precisió 28/03/19**

El Centre de Formació Pràctica farà aquest dijous una jornada sobre el mecanitzat de precisió, en la que es donaran a conèixer algunes de les tecnologies de disseny i

fabricació més avançades a càrrec de l'empresa Hexagon Manufacturing Intelligence, especialitzada en el desenvolupament de noves solucions tecnològiques per al sector industrial. La jornada, que és gratuïta, s'adreça a professionals del sector del metall, que podran participar en un taller pràctic de mecanització i endur-se mostres de peces ja acabades.

La jornada començarà a les 9 del matí amb la presentació de diferents eines informàtiques utilitzades en els àmbits de la programació CAM, el mecanitzat de precisió, la verificació per sonda i el control dimensional. Tot seguit, començaran els tallers pràctics. La jornada finalitzarà a la 1 del migdia.



**La Sra. Sílvia Gratacòs és escollida presidenta de la Cambra de Comerç i Indústria de Manresa**

En el Ple constitutiu de la nova legislatura que es va celebrar el 13 de juny, Gratacòs va ser proclamada presidenta per una àmplia majoria, 37 de 39 vots possibles, després de presentar un programa enfocat a 3 grans àrees de treball: la indústria, amb la robotització i la indústria 4.0 com a eix central; el comerç, des de la qual vol treballar l'adaptació del sector al comerç electrònic, l'especialització i la col·laboració amb els agents del territori implicats en aquest àmbit; i el turisme, els serveis i la salut, amb els reptes de promoure el turisme al territori i aprofitar tot el potencial dels centres universitaris i empreses del sector de la salut.



Gratacòs ha afirmat que “la Cambra, a través del seu ple, té una representació àmplia del teixit empresarial de la nostra comarca” i ha manifestat la seva voluntat “d’ajudar al creixement de les empreses, formar els treballadors i treballar per millorar les infraestructures del territori”.



El nou ple de la Cambra també ha escollit les persones que formaran part del comitè executiu de la institució, i que són Elvira Garcia (Inoxforma) com a vicepresidenta primera, Ignasi Llobet (Supermercats Llobet) com a vicepresident segon, Sílvia Cubo (Cubo Pons, Sílvia) com a vicepresidenta tercera i Joan Vila (Pimec), Josep Claret (La Borsa de la Vivienda), Esteve Pintó (Pimec), Gemma Rojas (Endepro), Sergi Macià (Mútua Manresana), Alfonso Menor (Denso) i Joaquim Lavín (Iberpotash) com a vocals.

#### Perfil de Sílvia Gratacòs

Sílvia Gratacòs va néixer a Manresa l'any 1966. És llicenciada en Ciències Econòmiques i Empresarials per la UAB, en l'especialitat d'Economia de l'empresa. La

seva trajectòria professional està estretament vinculada al món de l'empresa, primer com a directora administrativa de l'empresa Indepol i més tard al grup internacional Proseat. Actualment és administradora de les empreses Navingrat i Llibreria Sobrerroca. Entre els anys 2011 i 2015 va ser regidora de Promoció Econòmica, Comerç i Turisme de l'Ajuntament de Manresa.

#### El CFP, guardonat amb el premi Promoció del Territori que atorga el Col·legi d'Enginyers Tècnics Industrials de Manresa



El Centre de Formació Pràctica ha estat guardonat amb el premi Promoció del Territori que atorga el Col·legi d'Enginyers Graduats i Enginyers Tècnics Industrials de Manresa, el CETIM, i que es va lliurar divendres passat en el marc de la festa anual d'aquest col·legi. Emma Moreno, directora del CFP, va recollir el guardó de

mans del degà del CETIM, Àngel Vilarasau. Moreno va agrair el reconeixement i va fer extensiu el premi a tot l'equip de professionals del Centre de Formació Pràctica i de la Fundació Lacetània.

Aquesta ha estat la desena edició del premi Promoció del Territori, un guardó que reconeix la trajectòria de persones i entitats en la defensa i promoció del territori de la Catalunya Central. El premiat ha estat escollit per un jurat integrat per sis persones que han valorat aspectes com el grau d'implicació, la trajectòria professional o la projecció del CFP.

El CFP, en els seus més de quinze anys d'història, ha esdevingut un centre de referència per a professionals i empreses del sector del metall i per al sector industrial en general. Cada any s'hi formen més de 1.000 alumnes, entre professionals de la indústria que necessiten actualitzar els seus coneixements i especialitzar-se, i persones en situació d'atur que troben noves oportunitats professionals en aquest sector. A més, el CFP ofereix suport tècnic a les empreses en el desenvolupament de nous projectes, esdevenint un soci estratègic per impulsar la competitivitat del sector industrial del territori.

**CFP, Ajuntament de Manresa, Joviat, i AMPANS culminen el projecte**

### **d'orientació i formació a joves en hoteleria, robòtica i impressió 3D**



El CFP és una de les quatre entitats de Manresa que s'han agrupat per desenvolupar **"Bages Jove: Inserlab 4.0"** un programa d'orientació i formació subvencionat pel SOC, el Ministeri de Treball, Migracions i Seguretat Social i el Fons Social Europeu en el marc de la Iniciativa d'Ocupació Juvenil, d'acord amb els Projectes Singulars de Garantia Juvenil, destinat a joves d'entre 16 i 29 anys, amb l'objectiu de crear sinergies entre els sectors més tradicionals com l'hoteleria i la restauració i els més innovadors, com la Indústria 4.0.

40 joves s'han format en hoteleria i restauració i Indústria 4.0, en un projecte que busca generar nous filons d'ocupació a la comarca i preparar els perfils professionals. L'Ajuntament de Manresa, a través del CIO i AMPANS han coordinat les formacions: en hoteleria i restauració que s'ha realitzat a les instal·lacions de

l'Escola Joviat i una altra de robòtica que s'ha desenvolupat al CFP.

Representants de les 4 entitats impulsores van fer la presentació final del projecte, on es van mostrar els productes que els participants van dissenyar per la Festa del Tomàquet. L'alcalde de Manresa, Valentí Junyent, va posar en valor la col·laboració de les quatre entitats i va remarcar que, una vegada més, es demostra que la suma d'esforços entre institucions i entitats públiques i privades fa possible tirar endavant projectes interessants com aquest.

També la regidora d'Ocupació, Empresa i Coneixement, Cristina Cruz, va felicitar els estudiants participants, així com, el mentor que els ha acompanyat, Marc Fernández.

Emma Moreno, directora del Centre de Formació Pràctica, va valorar positivament l'experiència: "la indústria és un sector que ofereix grans oportunitats laborals als joves. Al CFP rebem constantment demandes d'empreses que necessiten cobrir llocs de treball i els costa trobar els professionals adequats. Penso que el camí que hem iniciat amb aquest projecte és només un primer pas perquè els participants continuïn formant-se i especialitzant-se en un àmbit on hi ha molt camí per recórrer, i més tenint en compte la revolució tecnològica en la que estem immersos".



**APORTACIONS ECONÒMIQUES**

**BEQUES ALUMNES**

IES GUILLEM CATÀ	7.500
IES QUERCUS	0
IES LLOBREGAT	0
IES LLUÍS DE PEGUERA	0
IES LACETÀNIA	48.548,07
IES PIUS FONT I QUER	0
ESCOLA D'ART DE MANRESA	0
IES CASTELLET	
TOTAL	56.048,07

**SUBVENCIONS ALS INSTITUTS**

<u>IES LACETÀNIA</u>	
Cursos de reciclatge	0
Explotació	4066.53
<u>IES GUILLEM CATÀ</u>	
Cursos de reciclatge	
Explotació	911.07
<u>IES QUERCUS</u>	
Cursos de reciclatge	
Explotació	94.89
<u>IES LLOBREGAT</u>	
Explotació	0
<u>IES LLUÍS DE PEGUERA</u>	
Explotació	0
<u>IES PIUS FONT I QUER</u>	
Capitalització convenis	

Aportació al capital

IES CASTELLET

Capitalització convenis

Aportació al capital

ESCOLA D'ART DE MANRESA

Capitalització convenis

Aportació al capital

### APORTACIONS ECONÒMIQUES REBUDES

Les aportacions econòmiques compromeses per les diferents institucions, que s'aplicaran al finançament dels projectes de modernització presentats pels Instituts Quercus, Guillem Catà, Lacetània, Llobregat.

Caixa Manresa	0
Cambra de Comerç i Indústria de Manresa	0
Patronal Metal.lúrgica de la Catalunya Central	915.22
Comissions Obreres	465.37
Consell Comarcal del Bages	1845,95
Ajuntament de Manresa	1845.95
UPC	0
Pimec	0
Fapaes	

### RESULTATS DE L'EXERCICI

Els resultats de l'exercici comptable de la Fundació del període 01-09-18 al 31-08-19 han estat de 72.464.73 Euros



## RECULL DE PREMSA